

مشواة بالمامسة

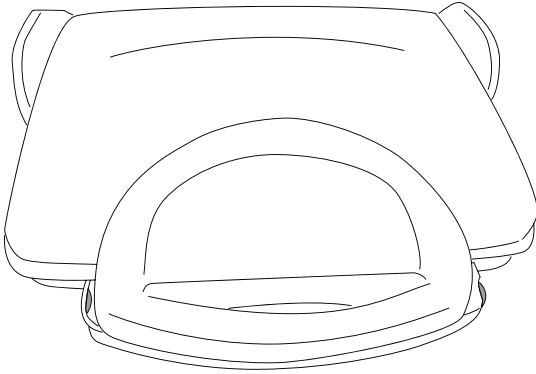

تعليمات الاستعمال

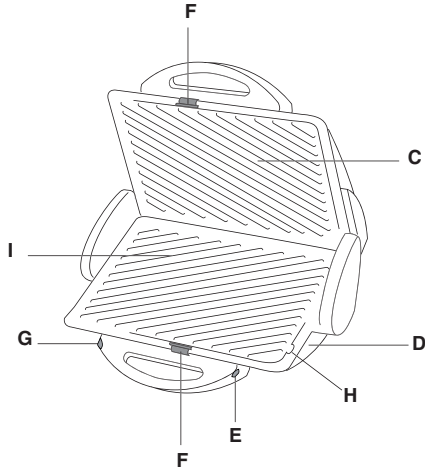
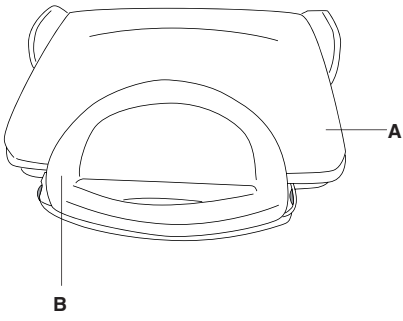

وضعية 1

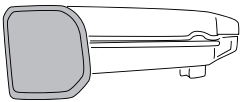

وضعية 2

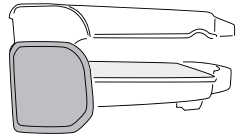

وضعية 3

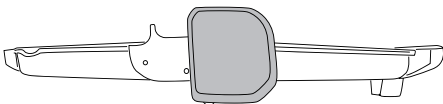



تنبيهات هامة

- قبل استعمال المشواة، ولمنع وقوع أخطاء والحصول على أفضل النتائج، اقرأ بحرص هذه التنبيهات.
- هذا الجهاز مناسب لطهي الأطعمة. وبالتالي، يجب عدم استعماله لأغراض أخرى أو تعديله أو العبث به بأي شكل كان.
- لا تسمح باستعمال الجهاز من قبل أشخاص (بما فيهم الأطفال) لا يملكون كامل قواهم العقلية - الجسدية - الحسية أو لا يملكون معلومات كافية حول الجهاز، إلا إذا قمت بحراستهم أثناء استخدامهم للجهاز أو تم تعليمهم على ذلك من قبل الشخص المسؤول عن الأمن والسلامة. احرس الأطفال، وتأكد من عدم لعبهم بالجهاز.
- يجب عدم ملامسة الكبل الكهربائي للأجزاء الساخنة من الجهاز أثناء عمل هذا الأخير.
- عند استعمال الجهاز، يمكن أن ترتفع درجة حرارة السطوح التي يمكن الوصول إليها بشكل عالي.
- قبل الاستعمال اغسل الصفيحتان المقاومتان للالتصاق.
- أعد تركيب الصفيحتان فقط عندما تكونان جافتان بشكل تام.
- لا تترك الجهاز في متناول الأطفال أو تتركه يشتغل بدون حراسة.
- اسحب القابس من المأخذ الكهربائي:
- قبل حفظ الجهاز أو إبعاد صفائح الطهي
- قبل أي عملية تنظيف أو صيانة
- فوراً بعد الانتهاء من الاستعمال
- استعمل فقط وصلات كهربائية مطابقة لنظم الأمن السائدة
- لا تستعمل الجهاز في الأجواء الخارجية. يجب عدم استبدال الكبل الكهربائي لهذا الجهاز من قبل المستخدم، لأن عملية تغييره تحتاج إلى استخدام معدات خاصة.
- في حالة تلف الكبل، راجع فقط مركز صيانة مرخص من قبل الشركة المصنعة.
- لا تسحب مطلقاً القابس من المأخذ الكهربائي من خلال شد الكبل
- لا تستعمل مطلقاً الجهاز بدون صفائح الطهي.
- لا تستعمل مطلقاً الجهاز بدون صفائح الطهي.
- تنبيه: لا تستعمل فحم أو ما شابهه من مواد اشتعالية مع هذا الجهاز.
- لا تغطس الجهاز في الماء.
- احفظ الجهاز فقط عندما يكون بارداً بشكل تام.
- لا تلمس الصفائح بواسطة أدوات حادة، خوفاً من إتلاف الطبقة السطحية.
- هذه الأجهزة مطابقة للنظام EN 55014 المتعلق بإزالة الإزعاجات الراديوية.
- المواد والأشياء الملامسة للمنتجات الغذائية مطابقة لمواصفات النظام الأوروبي رقم 2004/1935.
- يجب عدم تشغيل الجهاز بواسطة مؤقت (تايمر) خارجي أو بواسطة نظام تحكم عن بعد.

التركيب

- يجب أن لا نقل حمولة المأخذ الكهربائي عن 10 أمبير.
- يجب أن لا نقل حمولة المأخذ ايجب أن يكون المأخذ الكهربائي من النوع الملائم للقابس، على العكس من ذلك، يجب استبداله.
- يجب أن يكون المأخذ الكهربائي موصول بنظام تريض فعال لا تتحمل الشركة الصانعة أي مسؤولية في حالة عدم احترام هذا النظام.
- للتخلص من الروائح التي تصدر عند استعمال الجهاز لأول مرة، يجب تشغيله مفتوح ضمن وضعية مشواة (راجع الصفحة 3، وضعية 3) وخلي من المواد الغذائية لمدة 5 دقائق. خلال هذه العملية، يجب فتح الأبواب والشبائك لتهوئة الغرفة.
- قبل الاستعمال، تحقق من أن الجهاز لم يتعرض إلى تلف أثناء الشحن.
- ركب الجهاز على سطح أفقي، وبعيدا عن متناول الأطفال لأن بعض أجزاء الجهاز تصل إلى درجات حرارة عالية جدا أثناء الاستعمال.
- قبل إدخال القابس في المأخذ الكهربائي، تحقق من أن:
- فلتية الشبكة الكهربائية مطابقة بالفولت للقيمة المبينة على بطاقة المواصفات المرفقة اسفل الجهاز .

الوصل بالتيار الكهربائي

- A في حال كان جهازك مزود بمأخذ كهربائي سوف يشتمل أيضا على صاهر غير 13 أمبير. فإذا كان المأخذ لا يتناسب مع عليه الوصل المشتة على الجدار، عليك بقطع المأخذ من سلك التغذية وتركيب مأخذ مناسب وفق ما هو موضح أدناه. تحذير: إقعوا المأخذ بعناية بعد إذالة الصاهر: لا تركيبوا أية عليه وصل بالتيار مشتة على الجدار غير 13 أمبير في مكان آخر في البيت لأن من شأن ذلك التسبب بعنمة خطيرة في حال استعمال مأخذ للتيار غير مشتة على صاهر ينبعي حماية الدائرة الكهربائية بصاهر غير 15 أمبير. في حال كان المأخذ من النوع المصنوب ينبعي إعادة تركيب غطاء الصاهر في حال استبدال الصاهر وذلك باستعمال صاهر أمتا غير 13 أمبير أو BS 1362 في حال فقدان غطاء الصاهر ينبعي عدم استعمال المأخذ الي أن يتم الحصول على غطاء صاهر من أقرب موزع أدوات كهربائية. إن لون غطاء الصاهر البديل هو ذلك المينى على قاعدة المأخذ.
- B في حال لم يكن جهازك مزود بمأخذ الرجاء اتباع التعليمات الواردة فيما يلي:



تحذير: ينبعي تريض جهازك: هام جدا

- في حال لم تكن ألوان الأسلاك التي يتكون منها سلك التغذية الرئيسي التابع لجهازك متطابقة مع ألوان أطراف التوصيل التابعة لمأخذك، عليك مراعاة التالي:
- ينبعي وصل السلك الأصفر والأصفر بطرف التوصيل التابع للمأخذ المشارة إليه بحرف F أو بشعار التريض  أو الأخضر أو الأخضر والأصفر.
- ينبعي وصل السلك الأزرق بطرف التوصيل المشارة إليه بحرف N أو الأسود.
- كما ينبعي وصل السلك البني بطرف التوصيل المشارة إليه بحرف L أو الأحمر.
- السلك الأخضر والأصفر: تأريض
السلك الأزرق: محايد (بارد)
السلك البني: مشحون بالكهرباء (حامي)

وضعية استخدام الجهاز

هذا الجهاز مصمم للاستعمال ضمن 3 وضعيات:

بالملاسة

مناسبة للحوم بشكل عام والخضار و"البولينتا" والساندويشات (وضعية 1 شكل 3).

للتحمير

مناسبة للسّمك والبيتسا (وضعية 2 شكل 3). للحصول على هذه الوضعية، ارفع باتجاه الأعلى الجزء العلوي من الجهاز، ثم دوّره باتجاهك.

مشواة - باربيكو

يمكن استخدام هذه الوضعية لجميع أنواع الطهي، باستثناء البيتسا (وضعية 3 شكل 3). للحصول على هذه الوضعية، افتح المشواة بشكل كامل

الاستعمال

- أدخل القابس في المأخذ الكهربائي، ثم اضبط الثيرموستات (E) على الوضعية المطلوبة. تشعل الإشارة الضوئية (G). سخن الجهاز بشكل أولي عندما تكون الصفائح مغلقة.
 - عندما تصل درجة حرارة الجهاز إلى درجة الحرارة المناسبة، تطفأ الإشارة الضوئية.
 - ضع الطعام المطلوب شويه على الصفيحة.
 - ضع الجهاز على واحدة من الوضعيات الثلاثة المتوفرة 1، 2، 3.
 - ضع وعاء مقاوم للحرارة تحت فوهة تصفية الدهون.
 - لإطفاء الجهاز، لف قبضة الثرموستات بعكس اتجاه عقارب الساعة إلى نهاية الشوط.
 - عند الانتهاء من عملية الطهي، افصل القابس عن المأخذ الكهربائي، واترك الجهاز يبرد.
- لا تلمس الصفائح بواسطة أدوات حادة. خوفا من إتلاف الطبقة السطحية.

نصائح للطهي

- جفف المواد غذائية المذاب عنها الثلج أو المنقوعة بالسائل الحمضي قبل إلقائها على الصفيحة.
- ضع المنكهات على اللحم قبل طهيها، ثم ملح عند تقديمه للأكل.
- عند استعمال وضعية "التلامس"، من المستحسن أن تكون القطع المطلوب شويها بنفس السمك، للحصول على عملية طهي متجانسة.
- عند طهي السمك، يجب طلاء الصفيحة التي يلقي عليها السمك بالزيت (I).
- نقدم لكم لاحقاً بعض الأمثلة حول كيفية استعمال المشواة.
- يجب الأخذ بعين الاعتبار أن الأوقات المبينة في الجدول هي تقديرية.
- تختلف الأوقات حسب مواصفات الطعام (درجة الحرارة البدائية ومقدار المحتوى من الماء) وحسب الذوق الشخصي.

التنظيف

- قبل أي عملية تنظيف، افصل القابس عن المأخذ الكهربائي واترك الجهاز يبرد.
 - يجب تنظيف الجهاز بعد كل مرة يتم فيها استعماله، لكي لا يصدر دخان وروائح كريهة عند الطهي في المرة اللاحقة.
 - يمكن فك الصفحتين عن طريق المشابك (F) الخاصة لهذا الغرض، ويمكن غسلها سواء بالماء الساخن أو بواسطة غسالة الأواني.
- أترك الصفائح منقوعة بالماء الساخن ليضع دقائق لتلين الترسبات الصلبة التي بقيت عليها.
 - لا تستعمل أدوات حادة أو مواد تنظيف يمكن ان تتلف أو تخدش الطبقة السطحية الخاصة المقاومة للالتصاق.
 - أعد تركيب الصفائح النظيفة والجافة بشكل تام.

أطعمة (النوع)	وضعية لثيروموسست	وضعية المشواة	الوقت	ملاحظات ونصائح
شريحة لحم مع ضلعها	5	1	دقائق 6-8	شرائح لحم مع ضلع، يجب أن تكون بسمك متساوي قدر الإمكان
هامبورغر	5	1	دقائق 3-5	لا تفتح الصفحة قبل 2-3 دقيقة خوف من انكسار الطعام
شريحة لحم عجل	5	1	دقائق 2-3	أوقات الطهي الخفيف
شريحة لحم الخنزير	5	1	دقائق 2-3	أوقات الطهي الخفيف
أضلاع	5	1	15-18 دقائق	اقلب الأضلاع بعد 10 دقائق
كبد	5	1	دقائق 2-3	اغسل الكبد بشكل جيد
سياخات	5	1	8-10 دقائق	اقلب بعد 2-3 دقائق
دجاج	4	1	20-30 دقائق	مفتوح حتى النصف، لم يتم قلبه
نقانق	5	1	دقائق 3-5	اقطع نصفيا
سجق	5	1	دقائق 6-4	اقطع نصفيا
سجق طويل	5	1	دقائق 9-7	إذا كان من الضروري اقطع نصفيا
شريحة من سمك التروتة	4	2	20-16 دقائق	أطلي الصفحة بالزيت، ثم اقلب عند منتصف مدة الطهي
قطعة من سمك السلمون	4	2	20-16 دقائق	أطلي الصفحة بالزيت، ثم اقلب عند منتصف مدة الطهي
سمك موسى	4	2	22-18 دقائق	أطلي الصفحة بالزيت، ثم اقلب عند منتصف مدة الطهي
بسكويت	4	2	15-12 دقائق	لا تحتاج إلى الطلي بالزيت وإلى قلب الطعام
بانجنان	5	1	دقائق 8-6	اقطع بشكل متجانس
كوسا	5	1	دقائق 8-6	اقطع بشكل متجانس
1 فلفل (أرباع)	5	1	دقائق 8-6	اغلق الصفحة واضغط حتى النهاية
بصل (على شكل شرائح)	5	1	دقائق 8-6	اقطع بشكل متجانس
بولينتا (على شكل شرائح)	5	1	15-10 دقائق	اقطع بسمط 1,5 سم. لا تفتح الصفحة قبل مرور 10 دقائق.
ساندويشات	4	1	دقائق 4-2	استعمل خبز طري
خبز محمص	4	1	دقائق 3-2	ضع فقط نصف شريحة جبنة لكل جزء
بيتسا	3	2	35-30 دقائق	بعد إبعاد الصفحة السفلية، القي عجين البيتسا، ثم أعد الصفحة على مكانها وأضف المكونات التي ترغبها.