



Bruksanvisningar

ECAM31X.6Y - 31X.8Y

MAGNIFICA
— EVO NEXT —

DēLonghi

BESKRIVNING AV MASKINEN (A)	4
BESKRIVNING AV PANELEN (B)	6
Efter val av drycken (t ex. Espresso)	7
BESKRIVNING AV STARTSIDAN (C)	7
BESKRIVNING AV TILLBEHÖREN* (D)	8
BESKRIVNING AV MJÖLKKANNA (E)	9
FÖRSTA ANVÄNDNINGEN AV MASKINEN	10
Välj ditt språk	10
Fyll vattentanken	11
Förbered maskinen	11
Första isättning	11
Kontrollera vattnets hårdhet	12
Ställ in vattnets hårdhet	12
Installation av filter	13
Tutorial	14
Support för funktionen	14
PÅSLAGNING AV MASKINEN	15
Avstängning för långa perioder	16
AVSTÄNGNING AV MASKINEN	16
Gå in i inställningsmenyn	17
INSTÄLLNINGAR AV MENYN	17
Sköljning	17
Avkalkning	18
Vattenfilter	18
Mjölkkanna	19
Töm kretsen	19
Auto avstängning	20
Ljudsignal	21
Energibesparing	21
Kaffetemperatur	21
Kaffekvarn	22
Vattnets hårdhet	22
Statistik	23
Språk	23
Fabriksvärden	23
Serienummer	24
Support	24
VAL AV PROFILER	25
Utrusta maskinen för att tillreda kaffedrycker	26
Kaffedrycker med direkt val	26
Drycker från menyn "More" (B10)	26

KAFFEDRYCKER	26
Tillredning med förmalet kaffe	27
Råd för varmare kaffe	28
INDIKATIONER FÖR KAFFEDRYCKERNA	28
MJÖLKDRYCKER	29
Förberedelse av mjölkkanan	29
Vilken mjölk ska jag använda?	29
Fyll på och haka fast mjölkbehållaren	29
Tillreda mjölkdryckerna	30
Rengöring av mjölkkanan efter varje användning (funktion clean)	30
Om jag måste göra flera beredningar i följd:	30
Vid avslutad tillredning, är mjölkkanan tom eller så är inte mjölken tillräcklig för ytterligare recept	30
Vid avslutad tillredning, finns det fortfarande tillräcklig med mjölk i kannan för ytterligare recept	31
Allmänna observationer efter tillredningen av mjölkdryckerna:	31
VARMVATTEN	32
FUNKTION "MY"	33
RENGÖRING AV MASKINEN	34
Maskinens interna krets	35
Behållare för kaffesump	35
Droppkar och droppkarets galler	36
Maskinens innandöme	37
Vattentank	37
Kaffedispenserns munstycken	37
Utdragbar bryggrupp	37
Tratt för förmalet kaffe	38
Kontrollpanel (B)	38
Fullständig rengöring av mjölkbehållaren	39
AVKALKNING	40
FREKVENTA FELMEDDELANDEN	43
FAQ	49
TEKNISKA DATA	56
Råd för Energibesparing	56

Magnifica Evo Next Beskrivning av maskinen (A)

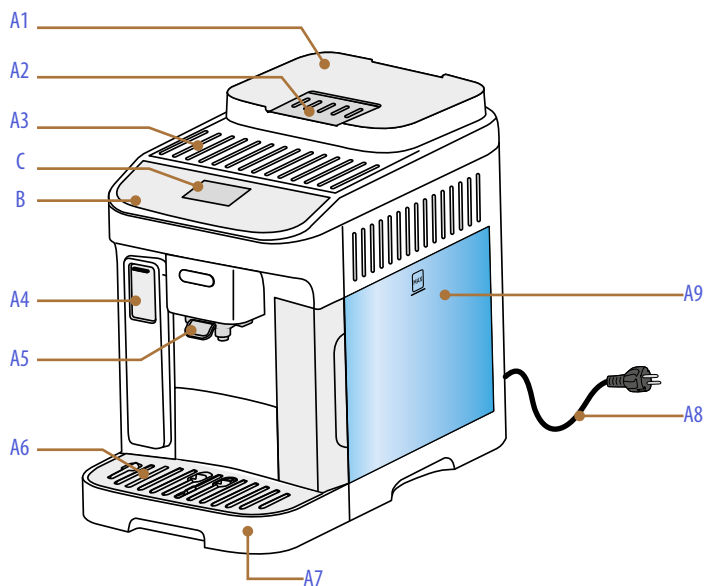

- A1.** Behållare för kaffeböner med lock
- A2.** Lucka för tratt för förmalet kaffe
- A3.** Avställningsyta för koppar
- A4.** Lucka för anslutning av tillbehör
- A5.** Kaffedispenser (justerbar i höjd)
- A6.** Koppställ
- A7.** Droppkar
- A8.** Matningskabel
- A9.** Borttagbar vattentank

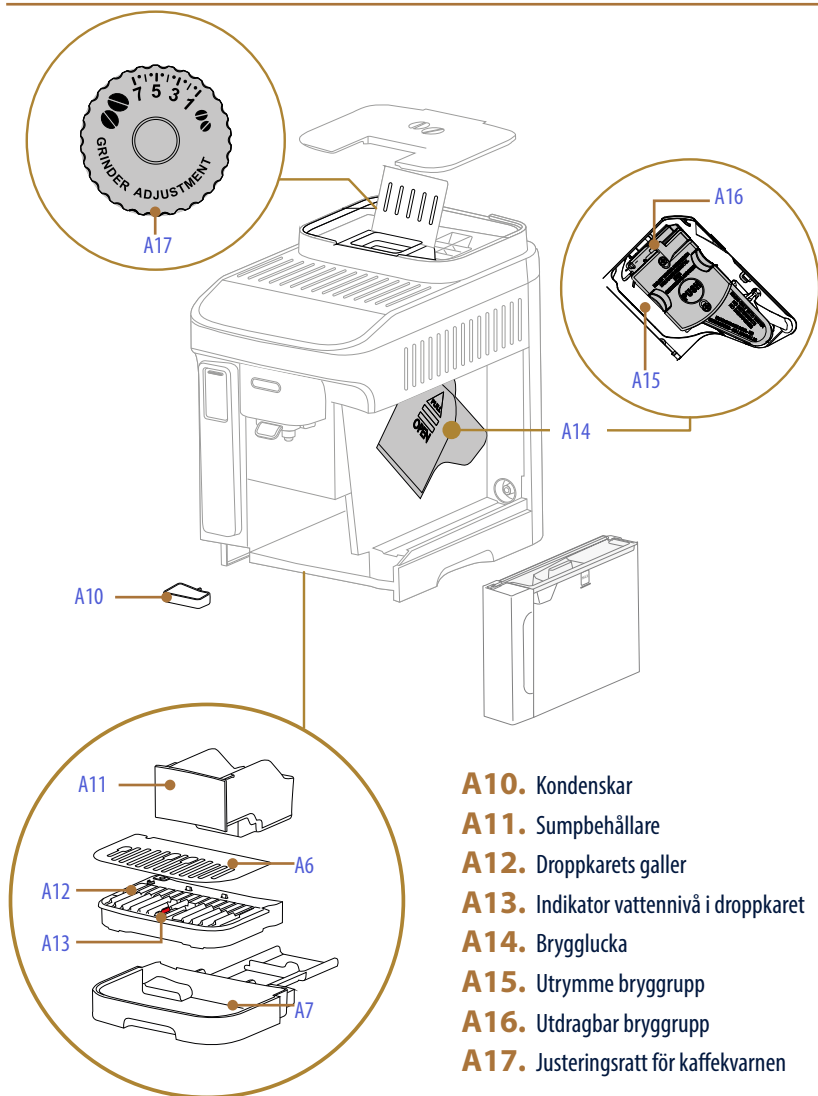

Magnifica Evo Next Beskrivning av panelen (B)

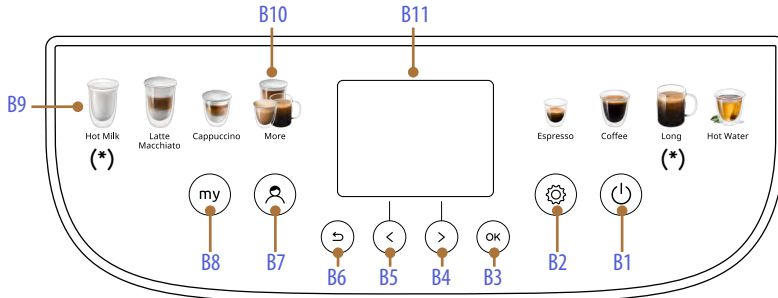

- B1.** Knapp PÅ/Standby
- B2.** Knapp meny maskininställningar
- B3.** Knapp OK för att bekräfta
- B4.** Pil för att bläddra/välja intensitet- förmålet
- B5.** Knapp för att bläddra/välja storlek
- B6.** Knapp ↵ (Esc) för att lämna
- B7.** Knapp för att ändra profil
- B8.** Knapp "my": för att personalisera dryckerna
- B9.** Direkt val av drycker
- B10.** Meny extra drycker (annorlunda beroende på modell)
- B11.** Display

Dryck	ECAM31X.8Y	ECAM31X.6Y
Doppio+ 	✓	✓
2x Espresso 	✓	✓
Americano 	✓	✗
Long 	Drycker med direkt val	✓

Dryck	ECAM31X.8Y	ECAM31X.6Y
Cappuccino Mix 	✓	✓
Cappuccino+ 	✓	✗
Espresso Macchiato 	✓	✗
Varm mjölk 	Drycker med direkt val (Hot Milk)	✓

Magnifica Evo Next Beskrivning av startsidan (C)

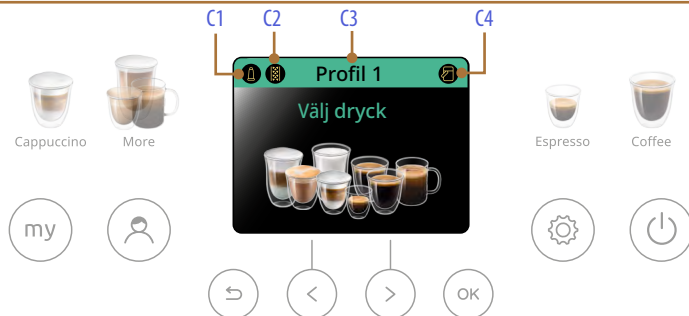

- C1.** Indikationslampa uttjänt filter
- C2.** Indikationslampa för begäran om avkalkning
- C3.** Vald enskild profil
- C4.** Indikationslampa för begäran om rengöring av mjölkkanan (Clean)

Efter val av drycken (t ex. Espresso)

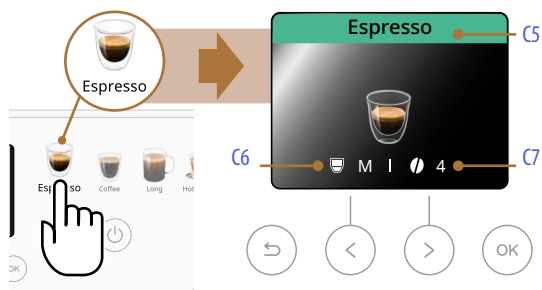

- C5.** Namn på den valda drycken
- C6.** Vald storlek (kan ändras med knappen "<" B5)
- C7.** Vald intensitet (kan ändras med knappen ">" B4)

Magnifica Evo Next Beskrivning av tillbehören* (D)

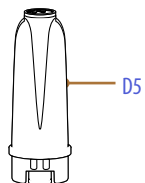
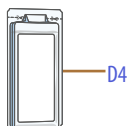
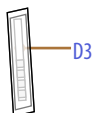
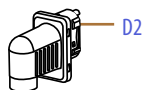

* Olika tillbehör för typ och antal beroende på modell

- D1.** Doseringsmått för förmålet kaffe
- D2.** Dispenser varmvatten
- D3.** Reaktionssticka "Water hardness test"
- D4.** Avkalkningsmedel
- D5.** Avhärtningsfilter

Magnifica Evo Next Beskrivning av mjölkkanne (E)

LatteCrema
HOT 

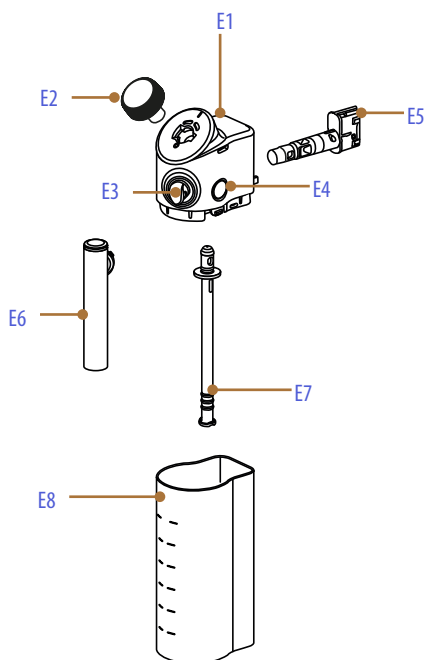

- E1.** Lock mjölkkanne
- E2.** Skumratt
- E3.** Anslutning mjölkdispenser (ej avtagbar)
- E4.** Knapp för bortkoppling av locket
- E5.** Anslutning mjölkbehållare
- E6.** Mjölkdispenser
- E7.** Mjölkkupsugningsrör (i silikon)
- E8.** Mjölkbehållare

Magnifica Evo Next Första användningen av maskinen



Obs:



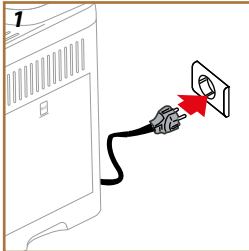

- Eventuella spår av kaffe i kvarnen, beror på inställningstester som maskinen undergått vid fabriken innan den kommer ut i handeln och är bevis på den noggranna omsorg vi ägnar åt produkten.
- Vid den första användningen, skölj med varmt vatten alla avtagbara komponenter, som är avsedda att komma i kontakt med vatten och mjölk (vattentank, vattendispenser, mjölkkanne, etc...). Vi rekommenderar att diska mjölkkanne i diskmaskin (se avsnitt [Fullständig rengöring av mjölkbehållaren](#)).



1. Anslut matningskabeln (A8) till elnätet (fig. 1).

Maskinen slås på och vägleder dig för att ställa in den enligt dina behov: följ instruktionerna på displayen (B11) och Magnifica kommer att vara klar för användning!

Här är allt som behövs:

	Färskt dricksvatten
	Varmvattendispenser <i>(redan införd i maskinen)</i>
	Ditt favoritkaffe i bönor
	En behållare <i>(försäkra dig att den har en kapacitet på minst 0,2L)</i>
	Test av vattnets hårdhet <i>(den finns i tillbehörssatsen)</i>

Välj ditt språk

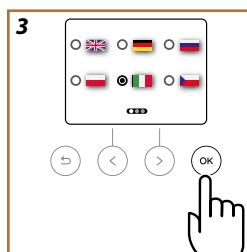
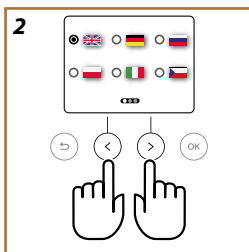

2. PÅ displayen (B11) visas det valda språket: tryck in bläddringsknapparna ">" (B4) eller "<" (B5) till valet av flaggan som motsvarar ditt språk (fig. 2).
3. Tryck in "OK" (B3) för att bekräfta det valda språket (fig. 3).

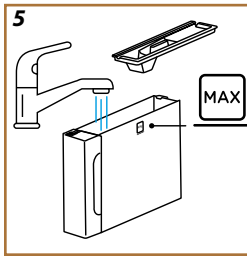
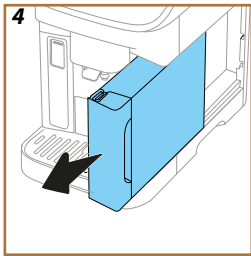

Fyll vattentanken

4. Dra ut vattentanken (A9) (fig. 4).
5. Fyll med färskt dricksvatten till MAX nivå (fig. 5) e och sätt tillbaka vattentanken i maskinen, tryck sedan in ">" (B4).

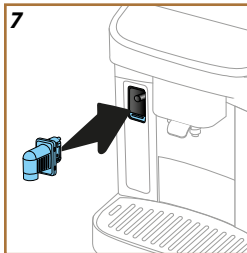
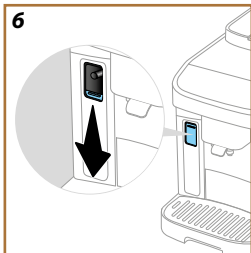

Förbered maskinen

6. Kontrollera att varmvattensdispensern (D2) är införd i maskinen, om detta inte är fallet tryck luckan för anslutning av tillbehör nedåt (A4) (fig. 6) och för in varmvattensdispensern (fig. 7). Tryck in ">" (B4).
7. Fyll bönbehållaren (A1) (fig. 8), och bekräfta sedan genom att trycka in ">" (B4)

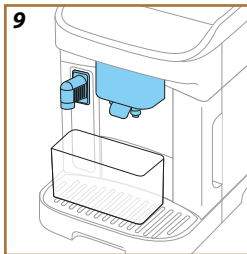
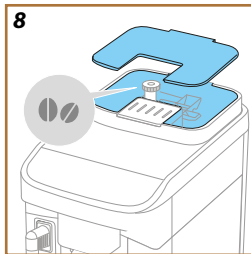

Första isättning

8. Placera en behållare med kapacitet på minst 0,2L under dispensarna för kaffe (A5) och varmvatten (D2) (fig. 9).
9. Tryck in "OK" (B3) för att utföra sköljningen (fig. 10). Dispenseringen avbryts automatiskt.
10. Maskinen utför uppvärmningen (fig. 11) som avslutas med dispensering av varmvatten från kaffedispensern (A5) (fig. 12).
11. Tryck in "OK" (B3) för nästa steg.

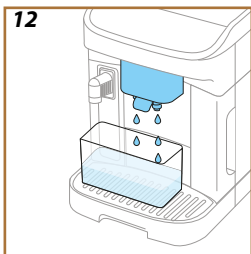
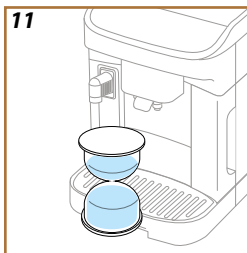
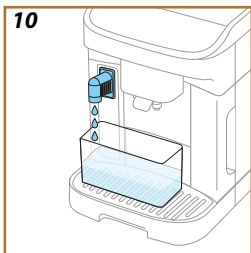







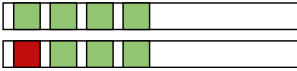

Kontrollera vattnets hårdhet

Maskinen kräver en avkalkning efter en förhandsbestämd drifttid, som beror på vattnets hårdhet. Om så önskas är det möjligt att programmera maskinen beroende på vattnets verkliga hårdhetsgrad i de olika regionerna, och på så sätt göra proceduren för avkalkning mindre frekvent. Av denna anledning rekommenderas det att omedelbart ställa in korrekt värde: maskinen vägleder dig steg för steg. Gör så här:

12. Ta från dess förpackning ut den medföljande reaktionssticken (D3) "Total hardness test" (i tillbehörspaketet). Tryck in ">" (B4).
13. Sänk ner stickan helt i ett glas med provet av vattnet som du avser använda med din kaffemaskin, i ungefär en sekund. Tryck in ">" (B4).
14. Dra ut stickan ur vattnet och skaka den lätt. Efter cirka en minut bildas 1, 2, 3 eller 4 röda rutor, beroende på vattnets hårdhet motsvarar varje ruta 1 nivå. Tryck in ">" (B4).

Ställ in vattnets hårdhet

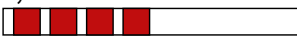
15. Med pilknapparna "<" (B5) eller ">" (B4), välj pricken som motsvarar hårdhetsnivån som avlästs på föregående punkt, enligt vad som specificeras i följande tabell:

Reaktionssticka	Vattnets hårdhet
Mjukt vatten 	
Inte särskilt hårt vatten 	
Hårt vatten 	
Mycket hårt vatten 	

16. Tryck in "OK" (B3).
17. Maskinen är nu omprogrammerad enligt den nya inställningen för vattnets hårdhet. Tryck in "OK" (B3).

Obs:

Nivån av vattnets hårdhet kan ändras när som helst i maskininställningsmenyn (B2) (se "Vattnets hårdhet").

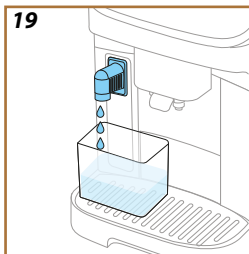
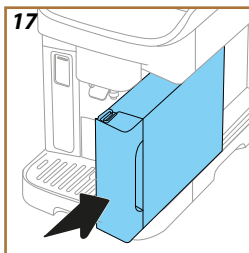
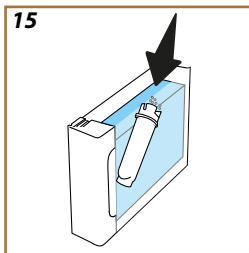
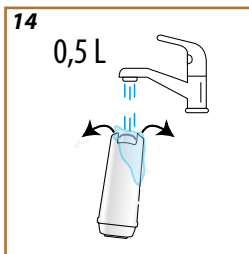
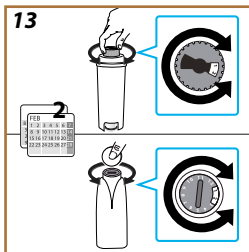

Installation av filter

För att bibehålla en god användning av maskinen i tiden, föreslår maskinen att installera ett avhärdningsfilter från De'Longhi (D5). Gör enligt följande för att installera det omedelbart, tryck annars in ">" (B6) för att senarelägga:

18. Ta ut filtret från förpackningen och tryck in "OK" (B3).
19. Vrid datumskivan tills följande 2 månader visas (fig. 13); tryck in pilknappen ">" (B4) för att gå till nästa steg.

Obs:

Filtret har en varaktighet på två månader vid normal användning, om maskinen däremot förblir oanvänd med installerat filter, har det en maximal varaktighet på 3 veckor.

20. För att aktivera filtret, låt kranvatten flyta i vattenfiltrets centrala hål, tills vattnet kommer ut ur sidoöppningarna i över en minut (fig. 14). Tryck in pilknappen ">" (B4) för att gå till nästa steg.

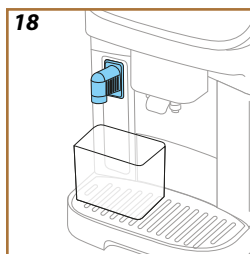
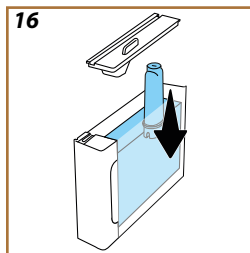

21. Dra ut vattentanken (A9) från maskinen och fyll den med färskt kranvatten; ta av locket från vattentanken och sänk ner filtret i vattentanken, tryck i mitten på filtret 2-3 gånger för att släppa ut luftbubblorna (fig. 15). Tryck in pilknappen ">" (B4) för att gå till nästa steg.
22. För in filtret på rätt plats (fig. 16) och tryck det till botten. Stäng tanken med locket igen. Tryck in pilknappen ">" (B4) för att gå till nästa steg.
23. För in vattentanken igen (A9) (fig. 17). Tryck in pilknappen ">" (B4)

24. Placera under varmvattensdispensern en tom behållare med minimalkapacitet på 0,5 liter (fig. 18) och tryck in "OK" (B3) för att aktivera filtret.
 25. Maskinen dispenserar varmvatten (fig. 19) och avbryts automatiskt.
 26. Nu är filtret aktiverat. Tryck in "OK" (B3).
- De tekniska ingreppen är avslutade: tryck in pilknappen ">" (B4).

Tutorial

En kort tutorial video hjälper dig att lära känna din maskin.

Support för funktionen

På displayen finner du QR-koden att skanna med din smartphone för att nå manualerna och support materialet för maskinens funktion. Tryck in pilknappen ">" (B4).

QR-koden är tillgänglig under Info i maskininställningsmenyn (B2), under titeln "Support".

Tryck in pilknappen ">" (B4), sedan "OK" (B3): maskinen är klar för användning.

Obs:

- Vid den första användningen är det nödvändigt att bereda 4-5 cappuccino innan maskinen börjar ge ett tillfredsställande resultat i koppen.
- Vid den första användningen är vattenkretsen tom, av denna anledningen kan maskinen vara mycket bullrig; bullret avtar allteftersom kretsen fylls.

Magnifica Evo Next Påslagning av maskinen



Obs:

Vid varje påslagning, utför maskinen automatiskt en cykel för uppvärmning och sköljning som inte kan avbrytas. Maskinen är klar för användning endast efter utförande av denna cykel.

1. För att komma åt maskinen, håll knappen  (B1) intryckt i 0,5 sekunder (fig. 20): maskinen slås på.
2. Då uppvärmningen fullbordats, startar en sköljningsfas med varmvatten som kommer ut ur kaffedispensern (A5) ; på detta sätt låter maskinen utöver att värma upp bryggenheten, varmvatten flyta genom de interna kanalerna, så att även dessa värms upp.

Magnifica Evo Next Avstängning av maskinen

Vid varje avstängning, utför maskinen en automatisk sköljning, om en kaffe har tillretts.

1. För att stänga av maskinen, håll knappen  (B1) intryckt i 0,5 sekunder (fig. 20).
2. Om förutsett utför maskinen en sköljning från kaffedispensern (A5) med varmvatten och stängs sedan av (stand-by).

Varning!

Dra aldrig ut kontakten när maskinen är påslagen.

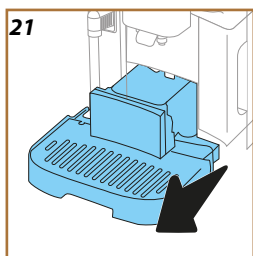

Avstängning för långa perioder

Om maskinen inte används under långa perioder (t ex före en semester), utför indikationerna i avs. [Töm kretsen](#).

Om maskinen inte används under några dagar, gör så här:

1. För att stänga av maskinen, håll knappen  (B1) intryckt i 0,5 sekunder (fig. 20).
2. Dra ut, töm och rengör droppbrickan (A7) sumpbehållaren (A11) (fig. 21) och vattentanken (A9);
3. Koppla bort matningskabeln (A8) från uttaget.

Obs:

När du slår på maskinen igen, fyll vattentanken och, innan du dispenserar drycken, utför 3 sköljningar som anges i avsnitt [Sköljning](#).



Magnifica Evo Next Inställningar av menyn

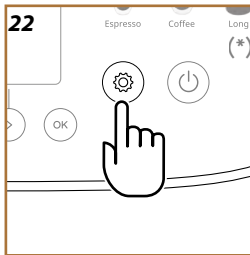

Gå in i inställningsmenyn

- Tryck in knappen  (B2) (fig. 22).
Inställningarna är uppdelade i tre områden:

- **Underhåll**



- __Sköljning
- __Avkalkning
- __Vattenfilter
- __Mjölkkanna
- __Töm kretsen

- **Favoriter**

- __Auto avstängning
- __Ljudsignal
- __Energibesparing
- __Kaffetemperatur
- __Kaffekvarn
- __Vattnets hårdhet
- __Språk
- __Fabriksvärden

- **Info**

- __Statistik
- __Serienummer
- __Support

- Tryck i pilknapparna ">" (B4) eller "<" (B5) till val av önskat område.
- Tryck in "OK" (B3) för att nå inställningsmenyn.
- Tryck in " (B6) för att gå tillbaka.
- Tryck på nytt in " (B6) för att gå till startsidan.

Underhåll: Sköljning

- Tryck in knappen  (B2).
- Tryck i pilknapparna ">" (B4) eller "<" (B5) till val av "Underhåll".
Tryck in "OK" (B3).
- Tryck i pilknapparna ">" (B4) eller "<" (B5) till val av "Sköljning" (fig. 23).

Med den här funktionen kan du släppa ut varmvatten från kaffedispensern, för att rengöra och värma upp maskinens inre krets.

Om du vill gå vidare med sköljningen:

- Placera en behållare under kaffedispensern (A5) med en minimumkapacitet på 0,2L (fig. 9).
- Tryck in "OK" (B3): efter några sekunder kommer varmvatten ut från kaffedispensern, som rengör och värmer upp maskinens interna krets.
- För att avbryta sköljningen, tryck in " (B6) eller invänta det automatiska avbrottet.

Obs:

- Vid stillastående över 3-4 dagar rekommenderas starkt, när maskinen satts på igen att utföra 2-3 sköljningar innan den används;
- Det är normalt efter att ha utfört denna funktionen, att det finns vatten i behållaren för kaffesump. (A11).

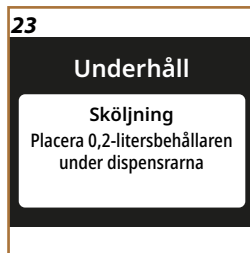

24

Underhåll

Avkalkning

Kontrollera stapeln för nästa cykel

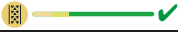

**25**

Underhåll

Avkalkning

Klar att starta avkalkningen?
(25 min)

Underhåll: Avkalkning

1. Tryck in knappen  (B2).
2. Tryck in pilknapparna ">" (B4) eller "<" (B5) till val av "Underhåll". Tryck in "OK" (B3).
3. Tryck in pilknapparna ">" (B4) eller "<" (B5) till val av "Avkalkning". På displayen (B11), visas en progressionsstapel (fig. 24) som anger när avkalkning kommer att vara nödvändig (fig. 25).
4. Om du vill gå vidare med avkalkningen, tryck in "OK" (B3) och följ den guidade proceduren. Instruktionerna är tillgängliga även i kapitel "Avkalkning".
5. Om du önskar välja en annan titel, tryck in pilknappen ">" (B4) eller "<" (B5) till val av önskat område. tryck annars in  (B6) för att lämna.

Underhåll: Vattenfilter

För att bibehålla en god användning av maskinen i tiden, rekommenderar vi att använda avhärtningsfiltret De'Longhi (D5).

För ytterligare informationer, besök www.delonghi.com.

WATERFILTER  EAN: 8004399327252

26

Underhåll

Vattenfilter

Redo att installera vattenfiltret?

27

Underhåll

Vattenfilter

Det är dags att byta ut vattenfiltret. Ska vi börja?

28

5. Dra ut vattentanken (A9), ta av locket och avlägsna avhärtningsfiltret (fig. 28). Tryck in "OK" (B3) för att bekräfta avlägsnandet och fortsätt. Tryck in pilknappen ">" (B4) för att gå vidare.
6. För att installera ett nytt filter: tryck in "OK" (B3) och

29

Underhåll

Mjölkkanna

Hur du uppnår bästa resultat från din mjölkkanna

följ den guideade proceduren. Instruktionerna är tillgängliga även i kapitel "Installation av filter".

7. För att använda maskinen utan filter: tryck in "↩" (B6). Om du vill välja en annan titel, tryck in pilknappen ">" (B4) eller "<" (B5) till val av önskat område, tryck annars in "↩" (B6) för att lämna,
8. Tryck in "↩" en gång till för att gå tillbaka till startsidan.

Underhåll: Mjölkkanna

1. Tryck in knappen  (B2).
2. Tryck in pilknapparna ">" (B4) eller "<" (B5) till val av "Underhåll". Tryck in "OK" (B3).
3. Tryck in pilknapparna ">" (B4) eller "<" (B5) till val av "Mjölkkanna" (fig. 29).

I detta avsnittet finner du alla indikationerna för att garantera effektiviteten i mjölkkannen i tiden och alltid erhålla skummet som du önskar. Tryck in "OK" (B3). Tryck in pilknapparna ">" (B4) eller "<" (B5) till val av önskad titel:

- **Rengöring:** För att aktivera rengöringen, tryck in "OK" (B3) och följ den guideade proceduren. Vid slutet av sekvensen, tryck in "OK" (B3) för att gå tillbaka till startsidan.
- **Djup rengöring:** den djupa rengöringen begärs kontinuerligt av maskinen. För att visa procedurerna som ska utföras, tryck in "OK" (B3) och visa skärmbilderna genom att trycka in pilknapparna ">" (B4) eller "<" (B5). Instruktionerna är tillgängliga även i kapitel "Fullständig rengöring av mjölkbehållaren". Vid slutet av sekvensen, tryck in "OK" (B3) för att gå tillbaka till startsidan.
- **Tips för skum:** tryck in "OK" (B3) och visa skärmbilderna genom att trycka in pilknapparna ">" (B4) eller "<" (B5). Informationerna är tillgängliga även i kapitel "Vilken mjölk ska jag använda?". Vid slutet av sekvensen, tryck in "OK" (B3) för att gå tillbaka till startsidan.

Underhåll: Töm kretsen

1. Tryck in knappen  (B2).
2. Tryck in pilknapparna ">" (B4) eller "<" (B5) till val av "Underhåll". Tryck in "OK" (B3).
3. Tryck in pilknapparna ">" (B4) eller "<" (B5) till valet av "Töm kretsen" (fig. 30).

Före en period av användningsuppehåll eller innan apparaten förs till ett servicecenter, rekommenderas det att tömma maskinens hydraulkrets, för att undvika att vattnet fryser i de inre kretsarna.

4. Tryck in "OK" (B3) och följ den guideade proceduren.
5. Dra ut droppbrickan (A7) (fig. 21), töm och rengör själva brickan och sumpbehållaren (A11). Sätt tillbaka allt.

30

Underhåll

Töm kretsen

Klara att tömma vattenkretsen?

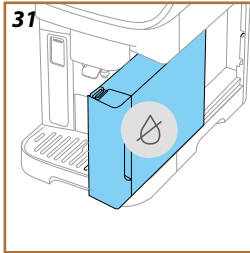

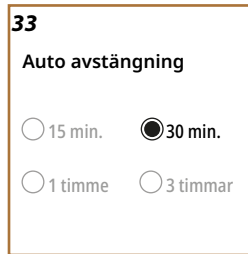

6. Tryck in pilknappen ">" (B4). Placera en behållare med kapacitet på minst 0,2L under dispensrarna för kaffe (A5) och varmvatten (D2) (fig. 9).
7. Tryck in "OK" (B3): maskinen utför en sköljning med varmvatten från dispensrarna.
8. När sköljningen fullbordats, dra ut vattentanken (fig. 31) och töm den.
9. Om infört, dra ut vattenfiltret (D5) från vattentanken och tryck in pilknappen ">" (B4).
10. Sätt tillbaka tanken (tom) och tryck in pilknappen ">" (B4).
11. Bekräfta att du är klar och tryck in "OK" (B3).
12. Invänta att maskinen utför tömningen; (Varning: varmvatten från dispensrarna!). Efterhand som kretsen töms, kan maskinen öka bullernivån: det rör sig om maskinens normala funktion.
13. Vid avslutad tömning, dra ut, töm och sätt tillbaka droppbrickan, tryck sedan in "OK" (B3).
14. Tryck in "OK" (B3): maskinen stängs av (standby).
15. Koppla bort maskinen från elnätet.
16. Vid påföljande påslagning av apparaten, följ instruktionerna i kapitlet "Första användningen av maskinen".

Favoriter: Auto avstängning



1. Tryck in knappen  (B2).
2. Tryck in pilknapparna ">" (B4) eller "<" (B5) till val av "Favoriter". Tryck in "OK" (B3).
3. Tryck in pilknapparna ">" (B4) eller "<" (B5) till val av "Auto avstängning" (fig. 32).

Det är möjligt att ställa in automatisk avstängning, så att maskinen stängs av efter 15 eller 30 minuter eller efter 1 eller 3 timmars överksamhet.

4. Tryck in "OK" (B3): på displayen visas tiden för auto avstängning, aktuellt vald och de andra valbara alternativen (fig. 33).
5. Tryck in valpilarna ">" (B4) eller "<" (B5) till val av önskad tid för auto avstängning: tryck in "OK" (B3) för att spara den nya inställningen.
6. Tryck in " (B6) för att gå tillbaka till föregående skärmsida.
7. Tryck in " (B6) för att gå tillbaka till hemsidan.

34



Favoriter

Ljudsignal
Aktivera eller inaktivera
ljudsignalerna

Favoriter: Ljudsignal

1. Tryck in knappen  (B2).
2. Tryck in pilknapparna ">" (B4) eller "<" (B5) till val av "Favoriter". Tryck in "OK" (B3).
3. Tryck in pilknapparna ">" (B4) eller "<" (B5) till val av "Ljudsignal" (fig. 34).

När den är aktiverad avger maskinen en ljudsignal för varje procedur. Vid denna titel kan du aktivera eller inaktivera ljudsignalen:

4. Tryck in "OK" (B3): på displayen visas den för närvarande aktiverade favoriten.
5. Tryck in pilknapparna ">" (B4) eller "<" (B5) för att aktivera (On) eller inaktivera (Off) funktionen: tryck in "OK" (B3) för att spara den nya inställningen.
6. Tryck in  (B6) för att gå tillbaka till föregående skärmsida.
7. Tryck in  (B6) för att gå tillbaka till hemsidan.

35

Favoriter

Energibesparing
Använd funktionen för att
spara energi



Favoriter: Energibesparing

1. Tryck in knappen  (B2).
2. Tryck in pilknapparna ">" (B4) eller "<" (B5) till val av "Favoriter". Tryck in "OK" (B3).
3. Tryck in pilknapparna ">" (B4) eller "<" (B5) till val "Energibesparing" (fig. 35).

När funktionen är aktiverad, garanterar den en mindre energiförbrukning, i enlighet med gällande europeiska föreskrifter. Vid denna titeln kan du aktivera eller inaktivera energibesparingen:

4. Tryck in "OK" (B3): på displayen visas den för närvarande aktiverade favoriten.
5. Tryck in pilknapparna ">" (B4) eller "<" (B5) för att aktivera (On) eller inaktivera (Off) funktionen: tryck in "OK" (B3) för att spara den nya inställningen.

Obs:

- Symbolen  anger att funktionen är aktiverad.
- Symbolen  anger att funktionen inte är aktiverad.

36

Favoriter

Kaffetemperatur
Ställ in temperaturen på
vattnet

Favoriter: Kaffetemperatur

1. Tryck in knappen  (B2).
2. Tryck in pilknapparna ">" (B4) eller "<" (B5) till val av "Favoriter". Tryck in "OK" (B3).
3. Tryck in pilknapparna ">" (B4) eller "<" (B5) till val av "Kaffetemperatur" (fig. 36).

Vid denna titel, kan du ändra temperaturen av vattnet med vilket kaffet dispenseras.

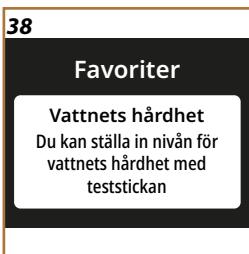

- Tryck in "OK" (B3): på displayen visas den för närvarande aktiverade favoriten.
- Tryck in pilknapparna ">" (B4) eller "<" (B5) för att välja önskad temperatur: tryck in "OK" (B3) för att spara den nya inställningen.
- Tryck in "↶" (B6) för att gå tillbaka till föregående skärmsida.
- Tryck in "↷" (B6) för att gå tillbaka till hemsidan.

Obs:

Ändringen av temperaturen har mer effekt på drycker med större mängd.

Favoriter: Kaffekvarn

- Tryck in  för att gå in i inställningsmenyn (fig. 13).
- Tryck in pilknapparna ">" (B4) eller "<" (B5) till val av "Favoriter". Tryck in "OK" (B3).
- Tryck in pilknapparna ">" (B4) eller "<" (B5) till val av "Inställn. av kvarnen" (fig. 37).

Maskinen föreslår en tutorial för att korrekt justera kaffekvarnen och er-hålla utmärkta resultat.

- Tryck in "OK" (B3): konsultera råden för justering av malningen ">" (B4) eller "<" (B5) för att läsa hela tutorial.
- Tryck in "OK" (B3) för att gå tillbaka till hemsidan.

Obs:

- Vi rekommenderar att utföra ytterligare justeringar av kaffekvarnen efter att ha dispenserat minst 3 koppar kaffe efter den beskrivna funktionen. Om du på nytt skulle upptäcka en ej korrekt dispensering av kaffet, upprepa proceduren.
- Justeringsratten ska vridas endast medan kaffekvarnen är igång, under den första fasen av beredningen av kaffedryckerna.

Favoriter: Vattnets hårdhet

- Tryck in knappen  (B2).
- Tryck in pilknapparna ">" (B4) eller "<" (B5) till val av "Favoriter". Tryck in "OK" (B3).
- Tryck in pilknapparna ">" (B4) eller "<" (B5) till val av "Vattnets hårdhet" (fig. 38).

För att ställa in en ny hårdhet av vattnet, gör så här:

- Kontrollera vattnets hårdhet, som anges i "Kontrollera vattnets hårdhet".
- Tryck in "OK" (B3) och ändra valet med pilknapparna ">" (B4) eller "<" (B5).
- Tryck in "OK" (B3) för att para den nya inställningen.
- Tryck in "↶" (B6) för att gå tillbaka till föregående skärmsida.
- Tryck in "↷" (B6) för att gå tillbaka till hemsidan.

39



Favoriter

Språk
Vilket språk ska vi tala?

Favoriter: Språk

1. Tryck in knappen  (B2).
2. Tryck in pilknapparna ">" (B4) eller "<" (B5) till val av "Favoriter". Tryck in "OK" (B3).
3. Tryck in pilknapparna ">" (B4) eller "<" (B5) till val av "Språk" (fig. 39).

För att ställa in ett nytt språk, gör så här:

4. Tryck in "OK" (B3) och ändra valet med pilknapparna ">" (B4) eller "<" (B5).
5. Tryck in "OK" (B3) för att para den nya inställningen.
6. Tryck in  (B6) för att gå tillbaka till föregående skärmsida.
7. Tryck in  (B6) för att gå tillbaka till hemsidan.

40

Favoriter

Fabriksvärden
Återställ fabriksvärden för maskinen eller för en enskild profil

Favoriter: Fabriksvärden

1. Tryck in knappen  (B2).
2. Tryck in pilknapparna ">" (B4) eller "<" (B5) till val av "Favoriter". Tryck in "OK" (B3).
3. Tryck in pilknapparna ">" (B4) eller "<" (B5) till val av "Fabriksvärden" (fig. 40).

Med denna funktionen återställs alla inställningar i menyn och alla personaliseringar som utförts av kunden och återgår till fabriksvärdena (med undantag för språket, som förblir det inställda samt statistiken).

4. Tryck in "OK" (B3): med pilknapparna ">" (B4) eller "<" (B5) välj vad du vill återställa: "Maskin" eller "Enskild profil".
- **Maskin:** Tryck in "OK" (B3) 2 gånger och vänta tills maskinen återställs. Tryck på nytt in "OK" (B3) för att gå tillbaka till hemsidan.

Obs:

När den återställts till fabriksvärden, föreslår maskinen på nytt introduktionstutorialen

- **Enskild profil:** Tryck in "OK" (B3) och välj med pilknapparna ">" (B4) eller "<" (B5) profilen att återställa. Tryck in "OK" (B3) 2 gånger och vänta tills maskinen återställer profilen. Tryck på nytt in "OK" (B3) för att gå tillbaka till hemsidan.

41

Info

Statistik
Kontrollera din kaffemaskins aktiviteter

Info: Statistik

1. Tryck in knappen  (B2).
2. Tryck in pilknapparna ">" (B4) eller "<" (B5) till val av "Info". Tryck in "OK" (B3).
3. Tryck in pilknapparna ">" (B4) eller "<" (B5) till val av "Statistik" (fig. 41).
4. Tryck in "OK" (B3). Visa alla data för din maskin genom att bläddra med pilknapparna ">" (B4) eller "<" (B5).

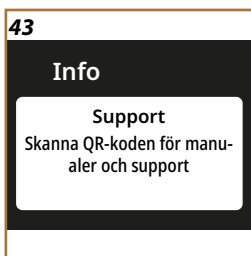

5. Tryck in "↶" (B6) för att gå tillbaka till de föregående sidorna.
6. Tryck in 2 gånger "↶" (B6) för att gå tillbaka till hemsidan

Info: Serienummer



1. Tryck in knappen  (B2).
2. Tryck in pilknapparna ">" (B4) eller "<" (B5) till val av "Info". Tryck in "OK" (B3).
3. Tryck in pilknapparna ">" (B4) eller "<" (B5) till val av "Serienummer" (fig. 42). På skärmbilden visas maskinens serienummer, som krävs för att identifiera maskinen.
4. Tryck in "↶" (B6) för att gå tillbaka till de föregående sidorna.
5. Tryck in "↶" (B6) för att gå tillbaka till hemsidan.

Info: Support

1. Tryck in knappen  (B2).
2. Tryck in pilknapparna ">" (B4) eller "<" (B5) till val av "Info". Tryck in "OK" (B3).
3. Tryck in pilknapparna ">" (B4) eller "<" (B5) till val av "Support" (fig. 43).
4. Tryck in "OK" (B3). Skanna QR-koden med din smartphone för att se manualen och erhålla support.
5. Tryck in "↶" (B6) för att gå tillbaka till föregående skärmsida.
6. Tryck in 2 gånger "↶" (B6) för att gå tillbaka till hemsidan.

Magnifica Evo Next Val av profiler

Maskinen har 3 valbara profiler, var och en associerad med olika färg:

- Profil 1: 
- Profil 2: 
- Profil 3: 

Maskinen är förhandsinställd på profil 1: för att gå till en annan profil, tryck in knappen  (B7): valet av profil kan utföras före och efter valet av dryck.



Magnifica Evo Next Kaffedrycker

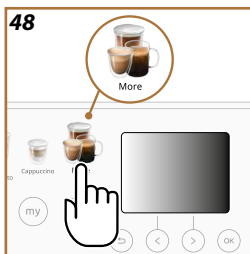
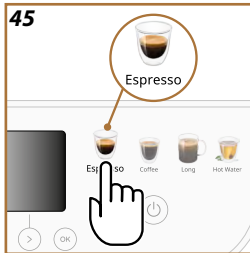
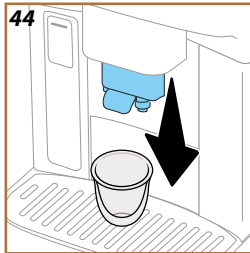

Utrusta maskinen för att tillreda kaffedrycker

Varning!

Använd inte gröna, karamellerade eller kanderade kaffebönor eftersom dessa kan klibba fast i kaffekvarnen och göra den oanvändbar.

1. Placera 1 eller 2 koppar under kaffedispensern (A5).
2. Sänk dispensern så att den närmast kopsen så mycket som möjligt (fig. 44): på så sätt får du bättre skum.

Maskinen föreslår ett stort urval av kaffedrycker som du kan välja emellan. Se [Meny extra drycker \(annorlunda beroende på modell\)](#) för detaljer av dryckerna som ingår i "More" (B10).

Kaffedrycker med direkt val

1. Tryck in knappen som motsvarar drycken (t ex. Espresso) (fig. 45).
2. Tryck in "OK" (B3) om du vill dispensera drycken med standard storlek och intensitet eller personalisera drycken enligt följande:
 - Tryck in pilknappen "<" (B5) för att ändra storlek (fig. 46): **S**, **M**, **L** eller **XL**.
 - Tryck in pilknappen ">" (B4) för att ändra intensitet (fig. 47): från **1** (extra svag) till **5** (extra stark).
3. Tryck in "OK" (B3) för att starta beredningen. apparaten utför beredningen och på displayen visas beskrivningen av varje enskild fas (malning, dispensering av kaffe).
4. Vid avslutad dispensering, är det möjligt att spara ändringarna i de aktuella profilen, genom att trycka in "OK" (B3). Om du inte vill spara de nya inställningarna, tryck in "S" (B6).

Observera

Om du sparar, kommer de nya inställningarna att stanna kvar i minnet ENDAST i den valda profilen.

Apparaten är redo för en ny användning.

Drycker från menyn "More" (B10)

1. Tryck in bilden "More" (fig. 48).
2. Tryck in pilknapparna ">" (B4) eller "<" (B5) till val av önskad dryck. Tryck in "OK" (B3).
3. Tryck in "OK" (B3) för val av önskad dryck.
4. Du när personaliseringen av drycken:
 - Tryck in pilknappen "<" (B5) för att ändra storlek (fig. 46): **S**, **M**, **L** eller **XL**.
 - Tryck in pilknappen ">" (B4) för att ändra intensitet (fig. 47): från **1** (extra svag) till **5** (extra stark).
5. Tryck in "OK" (B3) för att starta beredningen. apparaten utför beredningen och på displayen visas beskrivningen av varje enskild fas (malning, dispensering av kaffe).

6. Vid avslutad dispensering, är det möjligt att spara ändringarna i de aktuella profilen, genom att trycka in "OK" (B3). Om du inte vill spara de nya inställningarna, tryck in "↶" (B6).

Observera

Om du sparar, kommer de nya inställningarna att stanna kvar i minnet ENDAST i den valda profilen.

Tillredning med förmalet kaffe

Varning!

- Inför aldrig förmalet kaffe i maskinen när den är avstängd, för att undvika att det sprider sig inuti maskinen och smutsar ner den. I denna händelse kan maskinen ta skada.
- Häll aldrig i mer än 1 struket mått (D1), annars kan maskinens inandöme smutsas ner eller så kan tratten täppas igen.
- Om du använder förmalet kaffe, är det möjligt att bereda endast en kopp kaffe åt gången.
- Det är inte möjligt att bereda dryckerna **Doppio+**, **2x Espresso**, **Cappuccino+** med användning av förmalet.
- Vid beredning av kaffe **Long**: vid halva beredningen, när maskinen begär det, häll i ett struket mått förmalet kaffe och tryck "OK" (B3).

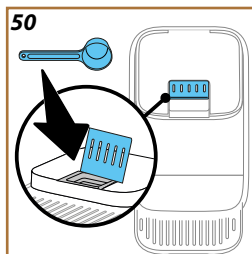
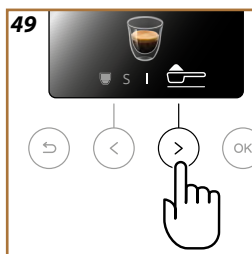



1. Välj drycken som ska beredas enligt kapitlen "Kaffedrycker med direkt val" eller "Drycker från menyn "More" (B10)"
 2. När du nått personaliseringen av drycken tryck in pilknappen ">" (B4) tills symbolen ☕ visas (kaffemått) (fig. 49).
 3. Lyft upp luckan för tratten för förmalet (A2) (fig. 50).
 4. Kontrollera att tratten för förmalet kaffe inte är igensatt; tillsätt ett struket mått förmalet kaffe och tryck in "OK" (B3) för att gå vidare med dispenseringen.
 5. Apparaten går vidare med dispenseringen och på displayen visas beskrivningen av varje enskild fas (uppvärmning av vatten, dispensering av kaffe).
- När beredningen avslutats, är maskinen redo för en ny användning.

- Medan maskinen bereder kaffet, kan dispenseringen stoppas när som helst genom att trycka in knappen vid "Stop" (B5) eller "↶" (B6).
- Så snart dispenseringen avslutats, om du vill öka mängden kaffe, är det tillräckligt att trycka in knappen vid "Extra" (B4). När du nått önskad mängd, tryck in knappen vid "Stop" (B5) eller "↶" (B6).
- Under användningen visas en del meddelanden på displayen ("Fyll på vattentanken med färskt vatten till MAX-nivån", etc.) vars innebörd återges i kapitel "Frekventa felmeddelanden".
- Om vattnet kommer ut i droppar eller tunt med lite skum eller för kallt, konsultera tutorialen om justering av malning (se avsnitt "Kaffekvarn") och kapitel "FAQ".
- Om läget "Energibesparing" är aktiverat, kan dispenseringen av den första koppen kaffe kräva några sekunders längre väntan.

Råd för varmare kaffe

För att erhålla varmare kaffe, rekommenderar vi att:

- utföra en sköljning innan du dispenserar kaffet (se "Sköljning" i inställningsmenyn  (B2)).
- värma kopparna med varmt vatten (använd varmvatten funktionen, se kapitel "Varmvatten").
- öka inställningen av kaffetemperaturen (se "Kaffetemperatur" i inställningsmenyn  (B2)).



Magnifica Evo Next Mjölkdrycker

Förberedelse av mjölkkanan

Observera

För att undvika att erhålla mjölk med lite skum eller med stora bubblor, rengör alltid mjölkkanorna enligt beskrivningen i avsnitten "Rengöring av mjölkkanan efter varje användning (funktion clean)" och "Fullständig rengöring av mjölkbehållaren"

Vilken mjölk ska jag använda?

Skummets kvalitet kan skifta beroende på:

- mjölkens eller den vegetabiliska dryckens temperatur (för optimala resultat, använd alltid mjölk eller vegetabiliska drycker vid, 5°C);
- typ av mjölk eller vegetabilisk dryck;
- använt märke;
- ingredienser och näringsvärden.

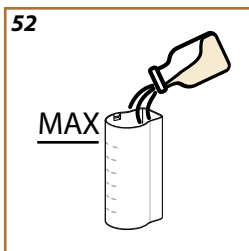
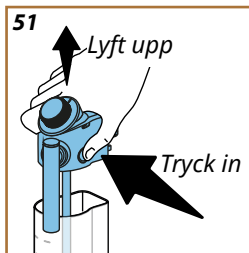

LatteCrema HÖT	
Komjök	
Fullmjölk (fett >3,5%)	
Lättmjölk (fett mellan 1,5 och 1,8%)	✓
Fettfri (fett < 0,5%)	
Växtbaserade drycker	
Soja	✓
Mandel	✓
Havre	✓

Fyll på och haka fast mjölkbehållaren

1. Tryck in knappen för bortkoppling (E4) och lyft locket (fig. 51).
2. Fyll mjölkbehållaren (E8) med en tillräcklig mängd mjölk, överskrid inte MAX-nivån som är stansad på behållaren (fig. 52);

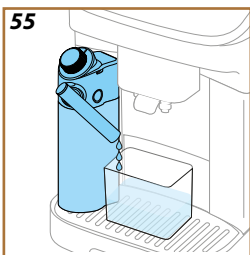
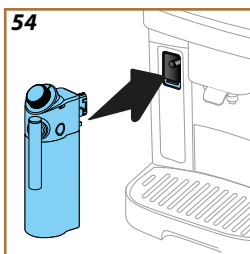
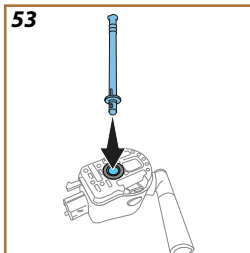

3. Försäkra dig att mjölkuppsugningsröret (E7) är väl införd i dess förutsedda utrymme på botten av mjölkkanans lock (fig. 53);
4. Sätt tillbaka locket på mjölkbehållaren;
5. Sänk luckan för behållarens anslutning (A4) och haka fast behållaren till botten (fig. 54). Maskinen avger en ljudsignal (om funktionen är aktiverad);
6. Placera en tillräckligt stor kopp under kaffedispenserns munstycken (A5) och under mjölkdispensern (E6).
7. Försäkra dig att ratten (E2) är i position  (Froth) .

Tillreda mjölkdryckerna

Välj önskad dryck direkt från kontrollpanelen (B9) eller från "More" (B10) . Som för kaffedryckerna är det möjligt att få en personaliserad dryck, gnom att välja alternativen som maskinen föreslår.

Tryck direkt på hemsidan på bilden för den önskade drycken.

För att avbryta dispenseringen manuellt: tryck in pilknappen "<" (B5) vid "Stopp" för att gå vidare till nästa ingrediens eller "↶" (B6) för att avbryta hela beredningen.

Rengöring av mjölkkanan efter varje användning (funktion clean)

Efter varje dispensering av mjölkdryck, begär maskinen att utföra en rengöring av mjölkkanans lock (E1). För att utföra rengöringen, utför följande:

1. Lämna mjölkkanan införd i maskinen (det är inte nödvändigt att tömma mjölkbehållaren);
2. Placera en kopp eller en annan behållare under mjölkdispensern (E6) (fig. 55);
3. Tryck "OK" (B3) för att starta rengöringen: från mjölkdispensern kommer varmvatten och ånga ut. Rengöringen avbryts automatiskt.

Om jag måste göra flera beredningar i följd:

- Efter varje beredning av mjölk, kommer meddelandet för att rengöra behållaren upp (funktion Clean): och det är möjligt att dispensera andra drycker och välja den direkt genom att trycka in "↶" (B6) för att skjuta upp rengöringen. Gå vidare med rengöringen av mjölkkanan efter den sista tillredningen.

Vid avslutad tillredning, är mjölkkanan tom eller så är inte mjölken tillräcklig för ytterligare recept

- Efter att ha utfört rengöringen (funktion "Clean"), montera ner mjölkkanan och rengör alla komponenterna enligt proceduren som återges i avsnittet "Fullständig rengöring av mjölkbehållaren"

Vid avslutad tillredning, finns det fortfarande tillräcklig med mjölk i kannan för ytterligare recept

- Efter att ha utfört rengöringen (funktion "Clean"), dra ut mjölkkanan och sätt tillbaka den i kylskåpet omedelbart. Behållaren kan förvaras i kylskåp i inte mer än 2 dagar: utför sedan rengöringen enligt proceduren i avsnitt "[Fullständig rengöring av mjölkbehållaren](#)".

Varning:

Om mjölkkanan varit utanför kylskåpet i över 30 minuter, montera ner och rengör alla komponenterna enligt proceduren som återges i "[Fullständig rengöring av mjölkbehållaren](#)".

Allmänna observationer efter tillredningen av mjölkdryckerna:

- Om rengöringen inte utförs, kommer symbolen  (C4) upp på hemsidan för att påminna om att det är nödvändigt att utföra rengöringen av mjölkkanan. För att starta funktionen, se "[Mjölkkanan](#)".
- I vissa fall är det, för att utföra rengöringen, nödvändigt att vänta tills maskinen värmts upp.
- För att erhålla perfekt rengöring, invänta slutet av rengöringen (funktion CLEAN). Funktionen är automatisk. Den får inte stoppas medan den pågår.

1. Tryck nedåt luckan för anslutning av tillbehör (A4) och för in varmvattendispensern (D2) (fig. 7).
2. Placera en kopp under varmvattendispensern.
3. Tryck på kontrollpanelen (B) i bilden som motsvarar varmvatten.
4. Tryck in pilknappen "<" (B5) för att välja storlek (fig. 46): S, M, L eller XL.
5. Tryck in "OK" (B3) för att starta beredningen.
6. Dispenseringen avbryts automatiskt.

Observera

- För att avbryta dispenseringen manuellt, tryck in knappen intill "Stop" (B5) eller "↶" (B6).
- Så snart dispenseringen avbryts automatiskt kan den ökas genom att trycka på knappen motsvarande knappen "Extra" (B4).

Magnifica Evo Next Funktion "my"

Med funktionen my kan du välja mängd av alla ingredienser som behövs för att blanda din önskade varma dryck.

1. Kontrollera att profilen (C3) för vilken du vill personalisera drycken, har valts.
2. Du kan nå funktionen genom att trycka in den dedikerade knappen "my" (B8) och därefter pilknappen ">" (B4); välj sedan drycken som ska personaliseras (dryck med direkt val (B9) eller i menyn "More" (B10)).
Annars kan du komma åt genom att välja önskad dryck (direkt eller i menyn "More") och sedan knappen "my".
3. Om du bereder kaffedrycker, välj intensitet med pilknappen ">" (B4).
4. Tryck in "OK" (B3).
5. Försäkra di att koppen under dispensern är av korrekt dimension (A5) och tryck in "OK" (B3).
6. Efter hand som tillredningen pågår, fylls en progressionsstapel i. När den minsta programmerbara storleken har uppnåtts, blinkar knappen "OK" (B3) .
7. När mängden i koppen är den önskade, tryck in "OK" (B3).
8. Tryck in "OK" (B3) för att spara de nya parametrarna för drycken, för den valda profilen.

Observera

- Om du sparar, kommer de nya inställningarna att stanna kvar i minnet ENDAST i den valda profilen (C3).
- Genom att anpassa en enkel dryck, anpassar du automatiskt även respektive dubbla dryck (t ex Espresso).
- Det är möjligt att lämna programmeringen när som helst "↩" (B6): Värdena kommer inte att sparas.
- Om drycken redan har programmerats, skriver maskinen över programmeringen av den existerande.

Mängdtabell		
Dryck*	Standardmängd	Programmerbar mängd
Espresso	40 ml	20-180 ml
2X Espresso	40 ml + 40 ml	20-180 ml + 20-180 ml
Coffee	180 ml	100-270 ml
Long	160 ml	115-250 ml
Americano	150 ml	70-480 ml
Doppio+	120 ml	80-180 ml
Varmvatten	250 ml	20-420 ml

(*) Olika typ och antal drycker beroende på modellen.



Magnifica Evo Next Rengöring av maskinen

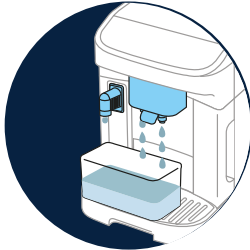

➔ MASKINENS INTERNA KRETS

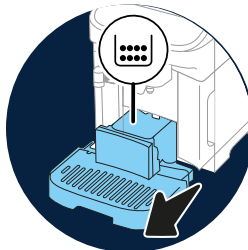

➔ BEHÅLLARE FÖR KAFFESUMP

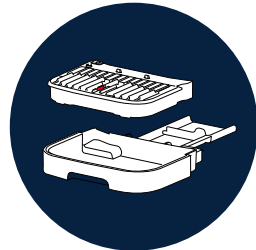

➔ DROPPKAR OCH DROPPKARETS GALLER

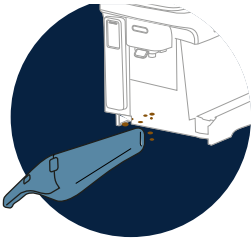

➔ MASKINENS INNANDÖME

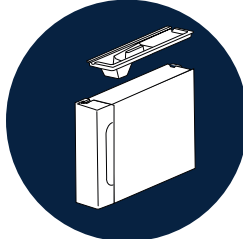

➔ VATTENTANK



➔ KAFFEDISPENSERNS MUNSTYCKEN



➔ GRUPP UTDRAGBAR BRYGGRUPP



➔ TRATT FÖR FÖRMALET KAFFE



➔ KONTROLLPANEL (B)

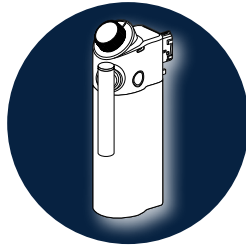

"FULLSTÄNDIG RENGÖRING AV MJÖLKBEHÅLLAREN"

Observera

- Använd inte lösningsmedel, abrasiva rengöringsmedel eller alkohol för rengöring av maskinen. För de superautomatiska De'Longhi maskinerna är det inte nödvändigt att använda kemiska tillsatser för rengöringen av maskinen.
- Använd inte metallföremål för att avlägsna kalkavlagringar och kaffeavlagringar, eftersom dessa skulle kunna repa metall- och plastytorna.

Vad man kan diska i diskmaskin

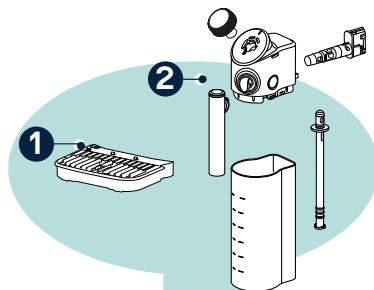

1 Droppkarets galler (A12)



2 Kanna Lattecrema Hot (alla komponenter kommer att moteras ner)

Maskinens interna krets

För stillaståendeperioder över 3-4 dagar, rekommenderas det starkt, före användning av maskinen, att slå på den (Påslagning av maskinen) och dispensera 2-3 sköljningar genom att välja funktionen "Sköljning".

Observera

Det är normalt efter att ha utfört denna rengöring, att det finns vatten i behållaren för kaffesump (A11)

Behållare för kaffesump

När maskinen begär det, är det nödvändigt att tömma den och rengöra den. Maskinen kan inte bereda kaffe, förrän sumpbehållaren (A11) rengjorts. Maskinen meddelar behovet att tömma behållaren även om den inte är full, om 72 timmar har förflutit sedan den först utförda beredningen (för att räkningen av de första 72 timmarna ska utföras korrekt, får maskinen aldrig kopplas bort från matningen).

Varning! Fara för brännskador

Om flera mjölkdrycker tillagas i följd, blir droppbrickan i metall (A6) varm. Vänta till den kyls av innan du rör vid den och grip den endast i den främre delen.

För att utföra rengöringen (maskinen är påslagen):

1. Dra ut droppkaret (A7) och sumpbehållaren (A11);
2. Töm och rengör droppkaret och behållaren för sump med uppmärksamhet att avlägsna alla rester som kan ha avlagrats på botten.
3. Sätt tillbaka droppbrickan komplett med galler (A12) och sumpbehållaren.

Varning!

När du drar ut droppkaret är det obligatoriskt att alltid tömma sumpbehållaren även om den inte är full. Om denna procedur inte utförs, kan det inträffa att sumpbehållaren fylls mer än förutsett vid beredningen av påföljande kaffe och att maskinen täpps igen.

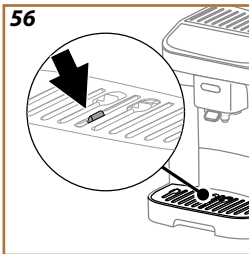

Droppkar och droppkarets galler

Droppkaret (A7) är utrustat med en indikatorflottör (A13) (röd) för vattennivån i dess innehåll (fig. 56).

Innan denna indikator börjar komma ut från koppbrickan (A6), är det nödvändigt att tömma karet och rengöra det, annars kan vattnet komma över kanten och skada maskinen, avställningsytan och området runt omkring. För att avlägsna droppbrickan, gör så här:

1. Dra ut droppkaret med alla komponenterna (fig. 21).
2. Ta bort sumpbehållaren (A11): töm sumpbehållaren;
3. Ta bort koppbrickan (A6) och karets galler (A12) och diska noggrant alla komponenterna: koppbrickan kan inte diskas i diskmaskin;
4. Sätt tillbaka droppkaret med alla dess komponenter i maskinen.

Varning!

När du drar ut droppkaret är det obligatoriskt att alltid tömma sumpbehållaren även om den inte är full. Om denna procedur inte utförs, kan det inträffa att sumpbehållaren fylls mer än förutsett vid beredningen av påföljande kaffe och att maskinen täpps igen.

Maskinens inandöme

Risk för elektrisk stöt!

Innan du utför rengöring av de invändiga delarna måste maskinen vara avstängd (se "Avstängning av maskinen") och bortkopplad från elnätet. Sänk aldrig ner maskinen i vatten

1. Kontrollera regelbundet (ungefär en gång i månaden) att maskinens inandöme (åtkomligt när droppbrickan har avlägsnats (A15)) inte är smutsigt;
2. Sug bort alla rester med en dammsugare

Vattentank

Rengör regelbundet (ungefär en gång i månaden) och vid varje byte av vattenfilter (D5) vattentanken (A9).

1. Dra ut vattentanken, avlägsna avhärdningsfiltret (om närvarande) och skölj det med dricksvatten;
2. Töm vattentanken och rengör den med varmt vatten (ungefär 40°C), om nödvändigt med hjälp av en ren icke skrapande trasa. Skölj noggrant med rinnande vatten;
3. Om det dragits ut tidigare, sätt tillbaka vattenfiltret, fyll på med färskt kranvatten till MAX-nivån och sätt tillbaka tanken i maskinen;
4. (Endast om avhärdningsfiltret är infört) Dispensera 100ml varmvatten för att återaktivera filtret.

Obs:

Om maskinen inte används i över 3 dagar, rengör vattentanken enligt beskrivningen ovan.

Kaffedispenserns munstycken

1. Rengör regelbundet kaffedispensern (A5) med en ren trasa;
2. Kontrollera att kaffedispenserns håll inte är igensatta. Om nödvändigt, avlägsna kafferesterna med en tandpetare.

Utdragbar brygggrupp

Brygggruppen (A16) måste rengöras åtminstone en gång i månaden.

Varning!

Brygggruppen kan inte avlägsnas när maskinen är påslagen.

1. Försäkra dig att maskinen har utfört avstängningen korrekt (se kapitlet "Avstängning av maskinen");
2. Dra ut vattentanken (A9) (fig. 4);
3. Öppna bryggluckan (A14) (fig. 57) som är placerad på höger sida, gnom att verka på den övre haken;

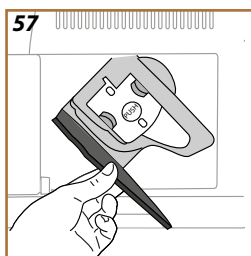

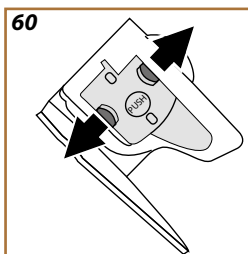
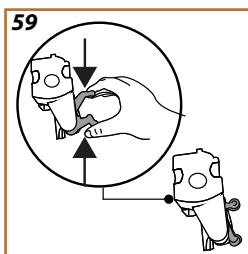
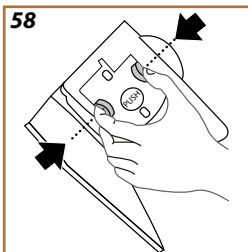

4. Tryck de två färgade frigöringsknapparna inåt (fig. 58) och dra samtidigt bryggruppen utåt;
5. Sänk ner bryggruppen ungefär 5 minuter i färskt dricksvatten och skölj sedan under kranen;

Varning!

SKÖLJ ENDAST MED VATTEN
INGET DISKMEDEL - INGEN DISKMASKIN

6. Rengör bryggruppen, utan att använda diskmedel, eftersom dessa kan skada den.
7. Rengör, med hjälp av en pensel, eventuella kafferester från brygggruppens utrymme, synliga från brygggruppens lucka;
8. Efter rengöringen, sätt tillbaka bryggruppen genom att föra in den i hållaren; tryck sedan på brygggruppen tills du hör att den klickar fast;

Obs:

Om det är svårt att föra in brygggruppen, är det nödvändigt, (före införandet) att föra den till korrekt dimension, genom att trycka på de två spakarna (fig. 59).

9. När den sedan är införd, försäkra dig att de två röda knapparna har skjutits ut (fig. 60);
10. Stäng brygggruppens lucka och försäkra dig att den är väl fasthakad;
11. Sätt tillbaka vattenbehållaren.

Tratt för förmalet kaffe

Rengör regelbundet tratten för förmalet kaffe (ungefär en gång i månaden) med en pensel. Gör så här

1. Stäng av maskinen (se "Avstängning av maskinen");
2. Öppna trattens lock (A2);
3. Rengör tratten med en pensel;
4. Stäng luckan.

Varning!

Efter rengöringen, försäkra dig att det inte finns tillbehör i tratten. Närvaro av främmande föremål i tratten kan skada maskinen.

Kontrollpanel (B)

1. Stäng av maskinen (se avsnitt "Avstängning av maskinen");
2. Damma av med en mjuk, icke skrapande trasa.
3. Insistera med ihärdiga fläckar, utan att trycka överdrivet.

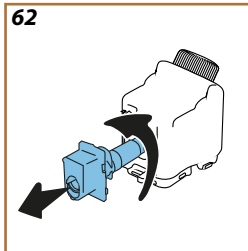
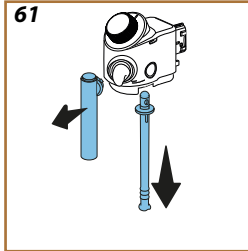

Fullständig rengöring av mjölkbehållaren

Denna procedur garanterar optimala resultat i tiden. Gör så här:

1. Tryck in knappen för bortkoppling (E4) och lyft locket (fig. 51).
2. Vrid mjölkdispensern (E6) till lodrätt läge och dra ut det (fig. 61); dra ut uppsugningsröret (E7) (fig. 61).
3. Ta bort kopplingen (E5) genom att vrida den moturs och dra ut den försiktigt (fig. 62).
4. Vrid vredet (E2) till läge "Remove" och dra ut det (fig. 63).
5. Diska i diskmaskin (rekommenderas) eller för hand, enligt nedan:

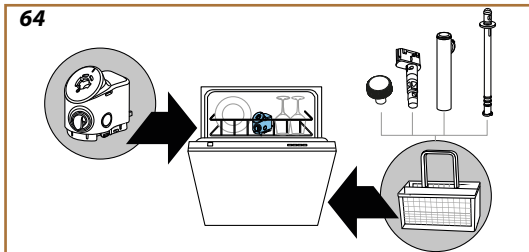
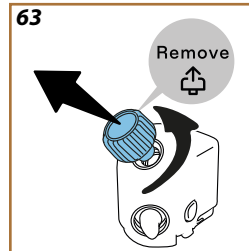

- I diskmaskin: Skölj alla komponenter med varmt dricksvatten (minst 40°C): lägg sedan locket i den övre korgen på diskmaskinen och de små avtagbara delarna (dispenseringsrör, uppsugningsrör, koppling, vred) i korgen för bestick (fig. 64). Starta ett program vid 50°C, t ex: Eco Standard.
- För hand: Skölj noggrant alla komponenter med rinnande varmvatten (minst 40°C) för att avlägsna alla synliga rester: försäkra dig att vattnet rinner genom hålen. Sänk ner alla komponenterna (inklusive mjölkkanan) i

varmt dricksvatten (minst 40°C) och diskmedel i minst 30 minuter. Skölj alla komponenterna noggrant med varmt dricksvatten och gnid dem var och en med händerna.

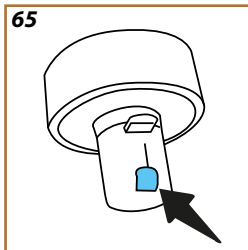

6. Se till att det inte finns några mjölkrester i håligheten och skåran i botten av vredet (fig. 65). Om nödvändigt, skrapa med en tandpetare;
7. Kontrollera att uppsugningsröret och utloppsröret inte är igensatta av mjölkrester
8. Torka komponenterna med en ren och torr trasa;
9. Återmontera alla mjölkkanans komponenter.

Obs:

Maskinen påminner periodiskt om behovet att rengöra kannan noggrant och föreslår sekvensen för fullständig rengöring.



Magnifica Evo Next Avkalkning

Varning!

- Före användningen läs instruktionerna och etiketterna på avkalkningsmedlet, som återges på själva avkalkningsmedlets behållare.
- Vi rekommenderar att använda uteslutande avkalkningsmedel från De'Longhi. Användning av ej lämpliga avkalkningsmedel, liksom ej regelmässigt utförd avkalkning, kan medföra uppkomst av defekter, som inte täcks av tillverkarens garanti.
- Avkalkningsmedlet kan skada de ömtåliga ytorna. Om produkten hålls ut oavsiktligt, torka upp omedelbart.

För att utföra avkalkningen

Avkalkningsmedel	Avkalkningsmedel De'Longhi (D4)
Behållare	Rekommenderad kapacitet: 2 L
Tid	~25min

Avkalka maskinen när det relativa meddelandet visas på startsidan: om du vill utföra avkalkningen omedelbart, tryck in "OK" (B3) och följ instruktionerna på maskinens display (B11) steg för steg.

För att skjuta upp avkalkningen till ett senare tillfälle, tryck in "↶" (B6); på hemsidan påminner indikationslampan  (C2) att maskinen behöver avkalkas. (Meddelandet kommer att visas på nytt vid varje påslagning).

För att nå menyn för avkalkning:

1. Tryck in knappen  (B2).
2. Tryck in pilknapparna ">" (B4) eller "<" (B5) till val av "Underhåll". Tryck in "OK" (B3).
3. Tryck in pilknapparna ">" (B4) eller "<" (B5) till val av "Avkalkning". Tryck in "OK" för att visa instruktionerna.
4. För in varmvattensdispensern (D2) (fig. 7);
5. Dra ut och töm droppkaret (A7) och sumpbehållaren (A11) (fig. 21): sätt sedan tillbaka båda och tryck in ">" (B4);
6. Dra ut vattentanken (A9), lyft locket och (om infört) att bort filtret (D5). Töm tanken helt och tryck in ">" (B4) för att fortsätta;
7. Håll avkalkningsmedlet i vattentanken (D4) till nivå A (motsvarande en engångsförpackning på 100ml) tryckt på tankens insida; tillsätt sedan dricksvatten (en liter) tills du når nivå B (fig. 66). Sätt tillbaka vattentanken (med lock) och tryck ">" (B4) (tryck in "<" (B4) om du vill gå tillbaka till föregående sida eller "↶" (B6) om du vill lämna proceduren men kom ihåg att avlägsna avkalkningslösningen från tanken).

66

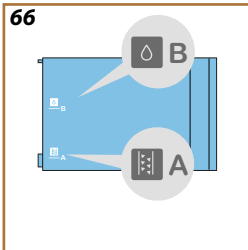

-
- Placera under dispensrarna (A5) och (D2) en tom behållare med minimum kapacitet på 2 liter (fig. 9). Tryck in "OK" (B3) för att starta proceduren.

Varning! Fara för brännskador

Varmt vatten som innehåller syra kommer ut från dispensrarna. Var försiktig att inte komma i kontakt med denna lösningen.

- Avkalkningsprogrammet startar och avkalkningslösningen rinner ut både från varmvattensdispensern och kaffedispensern genom att automatiskt utföra en rad sköljningar med intervaller för att ta bort alla kalkrester inuti maskinen;
Efter ungefär 15 minuter, avbryter apparaten avkalkningen;
- Maskinen är nu klar för en sköljningsprocedur med färskt vatten. Töm behållaren som använts för att samla upp avkalkningslösningen; dra ut vattentanken, töm den, skölj den noggrant med dricksvatten, fyll på den till MAX-linjen med färskt vatten och sätt tillbaka den i maskinen. Tryck in ">" (B4)
- Sätt tillbaka behållaren som använts för att samla upp avkalkningslösningen tom, under dispensrarna och tryck in "Ok" (B3) för att starta den första sköljningen;
- Varmvatten kommer ut både från dispensern för varmvatten och från kaffedispensern;
- När vattnet i tanken tar slut, töm behållaren som använts för att samla upp sköljvattnet;
- Dra ut vattentanken, sätt tillbaka avhärdningsfiltret om det avlägsnats tidigare. Tryck in ">" (B4) för att fortsätta;
- Fyll tanken med färskt dricksvatten till MAX-nivån och för in den i maskinen. Tryck in ">" (B4) för att fortsätta;
- Sätt tillbaka behållaren som använts för att samla upp avkalkningslösningen tom, under dispensrarna och tryck in "Ok" (B3) för att starta en ny sköljningscykel;
- När vattnet i tanken tar slut, töm behållaren som användes för att samla upp sköljvattnet, ta bort, töm och sätt tillbaka droppbrickan och sumpbehållaren, sätt sedan tillbaka dem i maskinen: tryck på "OK" (B3) .
- Dra ut vattentanken (A9), fyll den till MAX -nivån och sätt in den i maskinen igen;
- Nu är avkalkningsproceduren avslutad; tryck in "OK" (B3) .

Obs:

- Om avkalkningscykeln inte avslutas korrekt (t ex strömavbrott), begär maskinen att upprepa hela proceduren.
- Det är normalt efter att ha utfört avkalkningscykeln, att det finns vatten i behållaren för kaffesump (A11).
- Maskinen kräver en tredje sköljning, om vattentanken (A9) inte är fylld till maxnivån: detta för att garantera att det inte finns avkalkningsmedel i apparatens inre kretsar. Innan du startar sköljningen, kom ihåg att tömma droppkaret (A7).

Magnifica Evo Next Frekventa felmeddelanden

Kan du föra in vattentanken?

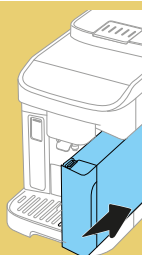

- Vattentanken (A9) är inte införd. För in vattentanken korrekt genom att trycka den till maskinens botten.

Hoppсан, det verkar som om kaffebönorna tagit slut. Det är dags att hela i fler

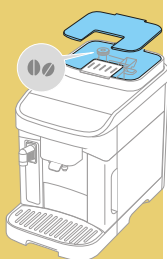

- Kaffebönorna har tagit slut. Fyll på bönbehållaren (A1) och tryck in OK (B3) för att återuppta beredningen.

Du har inte tillsatt förmalet kaffe. Tillsätt det nu. Endast ett mått!

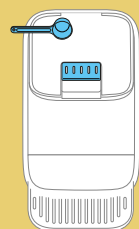

- Förmalet kaffe har valts (☞) men inget förmalet kaffe har tillsatts i den relativa tratten. Försäkra dig, genom att öppna luckan, (A2) att tratten inte är igensatt, för sedan in ett struket mått (D1) förmalet kaffe och tryck in OK (B3) för att återuppta beredningen.



Jag kan inte fullborda drycken. Töm sumpbehållaren, droppkaret och försök igen

- För mycket kaffe har avlästs. Tryck in OK (B3), dra ut droppkaret (A7) och sumpbehållaren (A11), töm båda och sätt sedan tillbaka alltsammans i maskinen och upprepa beredningen.





*Jag kan inte fullborda drycken.
Minska mängden förmalet kaffe,
töm sumpbehållaren och försök
igen*

- För mycket förmalet kaffe har hållts i
Tryck in OK (B3), dra ut droppkaret (A7) och sumpbehållaren (A11), töm båda och för sedan in alltsammans i maskinen och upprepa beredningen med mindre förmalet kaffe (max 1 mått).



*Jag kan inte fullborda drycken.
Justera kaffekvarnen genom att
öka malningsgraden med 1 steg åt
gången (+1)*

- Malningen är för fin och kaffet kommer därför ut för långsamt eller inte alls.
Tryck in "OK" (B3) och gå vidare med justeringen av kaffekvarnen (se avsn. "Kaffekvarn").



*Jag är ledsen, jag kan inte fullborda
drycken.
Minska intensiteten och försök igen*

- Malningen är för fin och kaffet kommer därför ut för långsamt eller inte alls.
Tryck in OK (B3) för att gå tillbaka till startsidan. Upprepa beredningen och välj från dryckens personaliseringar, en svagare intensitet (se [Kaffedrycker](#)).



*Jag kan inte fullborda drycken.
Minska mängden förmalet kaffe och
försök igen*

- Alltför mycket förmalet kaffe har använts
Tryck in OK (B3) och upprepa beredningen och minska mängden förmalet kaffe (max 1 mått).



Töm droppkaret
och sumpbehållaren

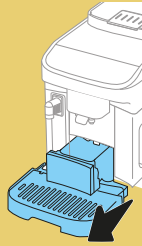

- Kaffesumpbehållaren (A11) är full.
Utför rengöringen enl. beskrivningen i avs. "Behållare för kaffesump"

Sätt in sumpbehållaren
och droppbrickan

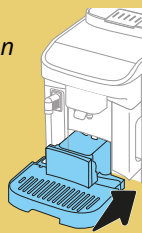

- Droppkaret (A7) och/eller sumpbehållaren (A11) har inte förts in korrekt eller är inte närvarande
Sätt tillbaka droppbrickan fullständig med sumpbehållare genom att trycka till botten

Kan du föra in
bryggenheten?

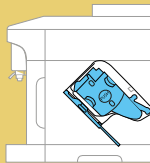

- Efter rengöringen har bryggruppen inte satts tillbaka (A16)
Sätt in bryggruppen på plats enligt anvisningarna i avs. "Utdragbar bryggrupp"

Sätt in
vattenmunstycket

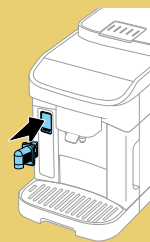

- Vattendispensern (D2) har inte förts in korrekt eller är inte närvarande
Sätt in vattenmunstycket genom att föra den till botten: maskinen avger en ljudsignal (om funktionen ljudsignal är aktiverad).



*Kan du sätta
in LatteCrema
Hot-karaffen?*

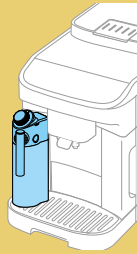

- Mjölkkannan (E) är inte korrekt införd eller är inte närvarande. För i mjölkkannan genom att skjuta den till botten: maskinen avger en ljudsignal (om funktionen ljudsignal är aktiverad).

*Det är dags
att rengöra
mjölkkannan.
Placera en
behållare under
mjölkdispensern.
Klar?*

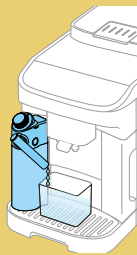

- Efter varje beredning av mjölkdryck, kräver maskinen rengöring (funktion Clean) av kannan (E).
Utför vad som anges i avs. Rengöring av mjölkkannan efter varje användning (funktion clean)

*Kom ihåg att
ställa tillbaka
mjölkkannan i
kylskåpet*



- En mjölkdryck har tillretts och mjölkkannan (E) är fortfarande införd i maskinen.
Dra ut mjölkkannan och ställ den i kylskåpet.

*Jag utför rengöringen.
Om ett ögonblick är
jag med dig igen*



- Maskinen avläser orenheter i sitt inandöme.
Vänta tills maskinen åter är klar för användning och välj på nytt önskad dryck. Om problemet kvarstår, kontakta Auktoriserat Servicecenter.





Det är dags att byta ut vattenfiltret. Ska vi börja?

- Avhärtningsfiltret (D5) är uttjänt. Tryck in "Ok" (B3) för att avlägsna/byta ut filtret, eller "↶" (B6) om du vill göra det vid ett senare tillfälle. Följ instruktionerna i kap. [Vattenfilter](#).

Vattenkretsen är tom. Klar att fylla på?

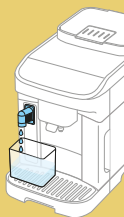

- Hydraulkretsen är tom Tryck "OK" (B3) för att fylla kretsen: dispenseringen avbryts automatiskt. Om problemet kvarstår, kontrollera att vattenbehållaren (A9) är isatt ordentligt.
- Ett nytt avhärtningsfilter är infört Försäkra dig att du har följt anvisningarna för införande av det nya filtret (D5) korrekt (avs. [Vattenfilter](#)). Om felet kvarstår, avlägsna vattenfiltret.



Det är dags för avkalkning. Klar? (25 min)

- Anger att det är nödvändigt att avkalka maskinen. Om du vill utföra avkalkningen, tryck in "Ok" (B3) och följ den guidade proceduren, tryck annars in "↶" (B6): i detta fallet visas, på hemsidan (C) indikationslampan  (C2) för att påminna att det är nödvändigt att utföra avkalkningen (se kap. [Avkalkning](#)).



Tillsätt
avkalkningsmedel
De'Longhi (upp till A)
och vatten (upp till B)

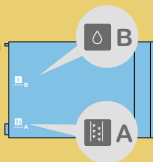

- Under den guidade proceduren för beredningen, vid start av avkalkningscykeln är mängden avkalkningslösning som förts in i tanken inte tillräcklig
Förbered lösningen som anges i kap. [Avkalkning](#)

Det är dags att fylla
vattentanken med
färskt vatten

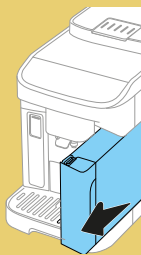

- Vattnet i tanken är inte tillräckligt
Dra ut tanken (A9) (fig. 4), fyll med färskt dricksvatten till MAX nivå (fig. 5), och sätt tillbaka tanken i maskinen
- Tanken är inte korrekt införd
För in tanken korrekt och tryck in den till botten



Hoppсан, processen har avbrutits.
Klar att fortsätta?

- Avkalkningen har avbrutits eller har inte fullbordats korrekt
Tryck in OK (B3) för att fortsätta (se kap. [Avkalkning](#)).
- Installation av filtret avbruten eller inte korrekt fullbordad
Tryck in OK för att fortsätta (se kap. [Vattenfilter](#)).



Något är fel: kan du vänligen se
bruksanvisningen?

- Maskinens inandöme är mycket smutsigt.
Rengör noggrant maskinen som beskrivs i kap. [Rengöring av maskinen](#).
Om maskinen efter rengöringen fortfarande visar meddelandet, kontakta kundtjänst och/eller ett auktoriserat

- **Kaffet är inte varmt (1)**

2-3 minuter har förflutit sedan den senaste tillredningen och maskinens interna krets har svalnat: det rekommenderas att utföra en sköljning med varmt vatten.

På startsidan, tryck in  för att gå in i inställningsmenyn:

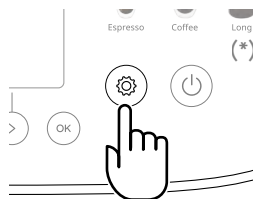

*Inuti avsnittet “Underhåll”, välj titeln **Sköljning** och gå vidare enligt beskrivningen för att starta dispenseringen. Efter några sekunder kommer varmvatten ut som rengör och värmer upp maskinens interna krets.*

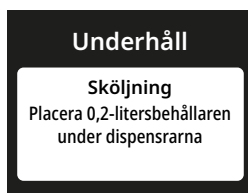

- **Kaffet är inte varmt (2)**

Kopparna har inte förvärmats.

*Värm upp kopparna genom att skölja dem med varmvatten (Obs: du kan använda funktionen **Varmvatten**).*



- Kaffet är inte varmt (3)

Den inställda temperaturen före tillredning av kaffet är låg. Välj en högre temperatur som anges nedan:

På startsidan, tryck in  för att gå in i inställningsmenyn:



*I avsnittet “Favoriter”, välj titeln **Kaffetemperatur** och fortsätt enligt beskrivningen för att välja högre temperatur.*



- Kaffet är inte varmt (4)

*Det är nödvändigt att utföra avkalkningen: fortsätt som visas i kapitel **Avkalkning**.*

*Kontrollera därefter att det inställda värdet för vattnets hårdhet överensstämmer med det som används i ditt vattennät (se **Kontrollera vattnets hårdhet och Ställ in vattnets hårdhet**).*



-
- Kaffet är tunt eller har lite skum (1)

Kaffet är för grovt malet. Justera malningen enligt råden som anges nedan:

På startsidan, tryck in  för att gå in i inställningsmenyn:

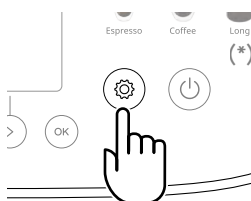

*Inuti avsnittet "Favoriter", välj titeln **Kaffekvarn** och fortsätt med justeringen av kaffekvarnens vred (A17) som anges.*

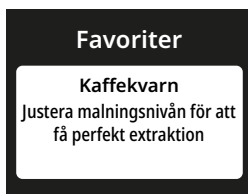

- Kaffet är tunt eller har lite skum (2)

Kaffet är inte lämpligt.

Använd kaffe för espressomaskiner.

- Kaffet är tunt eller har lite skum (3)

Kaffet är inte färskt: förpackningen har varit öppen länge och har tappat smaken.



-
- Kaffet kommer för långsamt eller droppvis
*Kaffet är för finmålet. Justera malningen enligt råden som anges
nedan:*

På startsidan, tryck in  för att gå in i inställningsmenyn:

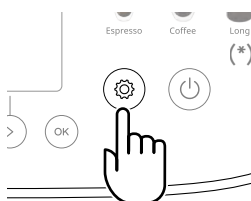

*Inuti avsnittet “Favoriter”, välj titeln **Kaffekvarn** och fortsätt med
justeringen av kaffekvarnens vred (A17) som anges.*

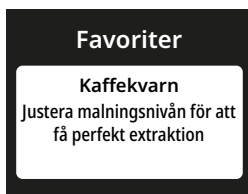

- Kaffet kommer inte ut från dispenserns ena eller båda munstycken (A5)
*Kaffedispenserns munstycken är igentäppta. Gå vidare med
rengöringen som anges i avsnitt*

➔ **KAFFEDISPENSERNS
MUNSTYCKEN**



-
- Det dispenserade kaffet är vattnigt

Tratten är igentäppt.

Gå vidare med rengöringen som anges i avsnitt

➔ TRATT FÖR FÖRMALET
KAFFE



- Justeringen av drycken är bristfällig

Vattnet i tanken (A9) är inte tillräckligt.

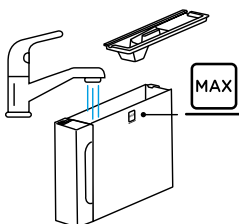

Fyll alltid tanken till MAX-nivå.



-
- Bryggruppen (A16) kan inte dras ut.
*Avstängningen har inte utförts korrekt.
Utför avstängningen genom att trycka in  (B1) (se Avstängning av maskinen)*
 - Vid avslutad avkalkning kräver maskinen en tredje sköljning.
*Under de två sköljningscyklerna har inte (A9) tanken fyllts till MAX-nivå
Utför vad som begärs av maskinen men töm först droppbrickan (A7) för att undvika att vattnet flödar över.*
 - Avställningsytan för koppar (A3) är varm.
Flera drycker har tillagats i snabb följd.
 - Efter rengöringen är det inte möjligt att föra in droppkaret (A7) i maskinen.
*Kondensuppsamlingskaret (A10) är inte korrekt placerat.
Kontrollera att kondensuppsamlingskaret är i korrekt position.*
 - Apparaten släpper ut ångpuffar från kondensuppsamlingskaret (A7) och/eller så finns det vatten på ytan där apparaten är placerad.
*Efter rengöringen har inte droppkarets galler satts tillbaka (A12).
Sätt tillbaka gallret på droppbrickan.*



- Mjölken har stora bubblor eller kommer ut sprutande från mjölkdispensern (E6) eller är lite skummad (1)

LatteCrema HOT	
Komjök	
Fullmjök (fett >3,5%)	✓
Lätmjök (fett mellan 1,5 och 1,8%)	
Fettfri (fett < 0,5%)	
Växtbaserade drycker	
 Soja	✓
 Mandel	✓
 Havre	✓

Använd komjök eller vegetabiliska drycker vid kylskåpstemperatur (ungefär 5°C).

Om resultatet fortfarande inte är det önskade försök att byta mjölmärke.

För vegetabiliska drycker, rekommenderar vi användning av versionerna "Barista".

- Mjölken har stora bubblor eller kommer ut sprutande från mjölkdispensern (E6) eller är lite skummad (2)

Rengör noggrant locket på mölkkannan (E1) som anges i kapitlet "Rengöring av mjölkkanan efter varje användning (funktion clean)" och "Fullständig rengöring av mjölkbehållaren"

Spänning:	220-240 V~ 50-60 Hz max. 10 A
Kraft:	1450W
Tryck:	1,5 MPa (15 bar)
Vattentankens volym:	1.9 l
Dimensioner LxDxH:	240x440x360 mm
Kabelns längd:	1200 mm
Vikt:	9,6 kg
Max kapacitet behållare för kaffeböner:	250 g

De'Longhi förbehåller sig rätten att när som helst ändra de tekniska och estetiska egenskaperna, med bibehållande av produkternas funktionsduglighet och kvalitet.

Råd för Energibesparing

- För att minska energiförbrukningen, efter dispensereringen av en eller flera drycker, ta bort mjölkkanan (E).
- Ställ in automatisk avstängning efter 15 minuter (se avsnitt "[Auto avstängning](#)");
- Aktivera Energibesparingen (se avsnitt "[Energibesparing](#)");
- När maskinen begär det, utför en avkalkningscykel (se [Avkalkning](#)).

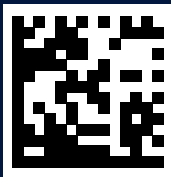

57132C9063_01_0524