

INHALT

1. EINFÜHRUNG	5
1.1 Buchstaben in Klammern	5
1.2 Probleme und Reparaturen	5
1.3 Laden Sie die App herunter!	5
2. BESCHREIBUNG	5
2.1 Beschreibung des Gerätes (A)	5
2.2 Beschreibung der Bedienblende (B)	5
2.3 Beschreibung der Homepage (Startseite) (C)	5
2.4 Beschreibung der Zubehörteile (D) (*verschieden je nach Modell)	6
2.5 Beschreibung der Milchkaraffe (hot) (E)	6
2.6 Beschreibung der Milchkaraffe (cold) (F)	6
3. ERSTE INBETRIEBNAHME DES GERÄTES ☺ ..	6
4. EINSCHALTEN DES GERÄTES ☺	7
5. AUSSCHALTEN DES GERÄTES	7
6. MENÜEINSTELLUNGEN ☺	7
6.1 Spülvorgang	7
6.2 Entkalken	8
6.3 Konnektivität (nur einige Modelle)	8
6.4 Mahlgrad einstellen	8
6.5 Kaffeetemperatur	8
6.6 Sprachen	9
6.7 Erstelle und ändere Profile	9
6.8 Stelle Auto-Abschaltung ein	9
6.9 Allgemein	9
6.10 Wasserfilter	9
6.11 Wasserhärte	9
6.12 Werkseinstellungen	9
6.13 Leere den Kreislauf	10
6.14 Statistiken	10
7. AUSWAHL DER GETRÄNKE	10
8. ZUBEREITUNG DER KAFFEEGETRÄNKE ☺ ..	11
8.1 Die Kaffeemaschine für die Kaffeegetränke vorbereiten	11
8.2 Kaffeegetränke mit direkter Anwahl	11
8.3 Individuelle Getränkeinstellung	11
8.4 Zubereitung des Getränks mit vorgemahlenem Kaffee	12
8.5 Bean Adapt Technology & Espresso SOUL ...	12
8.6 Allgemeine Angaben für die Zubereitung von Kaffeegetränken	13
8.7 Empfehlungen für einen heißeren Kaffee	13
8.8 Kanne Kaffee	13
8.9 Reinigung der Kaffeekanne	14
9. ZUBEREITUNG VON MILCHGETRÄNKEN ☺ ..	14
9.1 Vorbereitung der Milchkaraffen (E und F) ...	14
9.2 Welche Milch sollte verwendet werden?	14
9.4 Einstellung der Milchschaummenge	15
9.5 Zubereitung von Milchgetränken	15
9.6 Reinigung der Milchkaraffen nach jedem Gebrauch	15
10. ZUBEREITUNG VON HEISSWASSER UND HEISSEM TEE ☺	16
10.1 Vorbereitung der Kaffeemaschine	16
10.2 Ausgabe von heißem Tee	16
10.3 Ausgabe von Heißwasser	16
11. GETRÄNKE FAVOURITES (FAVORITEN) ☺ ..	16
12. ZUBEREITUNG DER GETRÄNKE „TO GO“ ☺ ..	16
12.1 Reinigung der Travel Mug nach jedem Gebrauch	17
13. FUNKTION „MY“ (NUR GETRÄNKE „HOT“) ☺ ..	17
14. EIGENES PROFIL WÄHLEN ☺	18
15. REINIGUNG ☺	18
15.1 Reinigung der Kaffeemaschine	18
15.2 Reinigung des Innenraums der Kaffeemaschine	18
15.3 Reinigung des Kaffeesatzbehälters	19
15.4 Reinigung der Abtropfschale und des Rosts der Abtropfschale	19
15.5 Reinigung des Innenraums der Kaffeemaschine	19
15.6 Reinigung des Wassertanks	20
15.7 Reinigung des Kaffeepulverfüllschachts	20
15.8 Reinigung der Brühgruppe	20
15.9 Reinigung der Milchkaraffen (E) und (F)	21
16. ENTKALKUNG ☺	21
17. PROGRAMMIERUNG DER WASSERHÄRTE ..	23
17.1 Messung der Wasserhärte	23
17.2 Wasserhärte einstellen	23
18. WASSERFILTER	23
18.1 Filtereinbau	23
18.2 Filter austauschen oder entfernen	24
19. TECHNISCHE DATEN	24
19.1 Empfehlungen zur Energieeinsparung	24
20. DISPLAYMELDUNGEN	25
21. PROBLEMLÖSUNG	29

1. EINFÜHRUNG

Wir danken Ihnen für die Wahl des Kaffee-/Cappuccino-Vollautomaten.

Nehmen Sie sich ein paar Minuten Zeit, um diese Bedienungsanleitung durchzulesen. Sie vermeiden so Gefahren oder Beschädigungen an der Kaffeemaschine.

1.1 Buchstaben in Klammern

Die Buchstaben in Klammern entsprechen der Beschreibung des Gerätes (Seite 2-3).

1.2 Probleme und Reparaturen

Bei Auftreten von Betriebsstörungen versuchen Sie bitte zuerst, diese durch Befolgen der Anweisungen in den Kapiteln „20. Displaymeldungen“ und „21. Problemlösung“ zu beheben.

Wenn diese keine Abhilfe schaffen sollten oder Sie weitere Abklärungen wünschen, wenden Sie sich bitte an den technischen Kundendienst unter der im Blatt „Kundenservice“ angegebenen Rufnummer.

Sollte Ihr Land nicht in dem Länderverzeichnis aufgeführt sein, so rufen Sie bitte die in der Garantie angegebene Rufnummer an. Für eventuelle Reparaturen wenden Sie sich bitte ausschließlich an den technischen Kundendienst De'Longhi. Die Adressen finden Sie auf dem der Kaffeemaschine beigefügten Garantieschein.

1.3 Laden Sie die App herunter!



Laden Sie die App herunter, erstellen Sie Ihren Account, indem Sie die Angaben in der App befolgen.

In der App finden Sie Rezepte, Informationen, Tipps und Wissenswertes über die Welt des Kaffees und haben alle Informationen zu Ihrer Kaffeemaschine griffbereit.

PRÜFEN SIE, OB DIE APP IN IHREM LAND VERFÜGBAR IST:
app-availability.delonghi.com

Modelle mit WLAN-Verbindung

Bei WLAN-fähigen Modellen können einige Funktionen der Coffee Link App ferngesteuert werden.

 Dieses Symbol kennzeichnet alle Funktionen, die per App gesteuert bzw. konsultiert werden können. Ferner können neue Getränke kreiert und in Ihrer Kaffeemaschine gespeichert werden.

Hinweis:

- Um die Funktionen per App aufzurufen, muss die Konnektivität im Menü Einstellungen der Kaffeemaschine aktiviert werden (siehe „6.3 Konnektivität (nur einige Modelle)“).
- Suchen Sie unter „compatibledevices.delonghi.com“ nach kompatiblen Vorrichtungen.

2. BESCHREIBUNG

2.1 Beschreibung des Gerätes (A)

- A1. Deckel des Kaffeebohnenbehälters
- A2. Kaffeebohnenbehälter
- A3. Mahlgradregler
- A4. Kaffeepulverschacht
- A5. Serviceklappe
- A6. Herausziehbare Brühgruppe
- A7. Höhenverstellbarer Kaffeeauslauf
- A8. Verbinder für Zubehörteile
- A9. Taste : zum Ein- und Ausschalten der Kaffeemaschine (Bereitschaft).
- A10. Kaffeesatzbehälter
- A11. Halterung für Kaffeesatzbehälter
- A12. Kondensatschale
- A13. Tassenrost
- A14. Rost der Abtropfschale
- A15. Abtropfschale
- A16. Fach für Travel Mug
- A17. Klappe des Fachs für Travel Mug
- A18. Rost der Klappe
- A19. Rosthalterung der Klappe
- A20. Wasserstandsanzeige in der Abtropfschale
- A21. Deckel des Wassertanks
- A22. Wassertank



2.2 Beschreibung der Bedienblende (B)

- B1. Getränkemenü „Cold“ (kalt)
- B2. Getränkemenü „To Go“ (zum Mitnehmen)
- B3. Getränkemenü „Hot“ (heiß)
- B4. Getränkemenü „Favourites“ (Favoriten)





2.3 Beschreibung der Homepage (Startseite) (C)

- C1. Wählbare Getränke (direkte Anwahl)
- C2. Um die Getränkeinstellungen anzuzeigen und eventuell individuell einzustellen
- C3. Menü Geräteeinstellungen
- C4. Kontrolllampen:

*Nur WLAN-fähige Modelle:

-  Kaffeemaschine wartet auf die erste Verbindung
-  Kontrolllampe für WLAN aktiv
-  Kontrolllampe kein Netz

Alle Modelle:

-  Kontrolllampe Energiesparmodus aktiv
 -  Kontrolllampe Reinigung Milchkaraffe angefordert
 -  Kontrolllampe Entkalkung angefordert
 -  Kontrolllampe Filter verbraucht
- C5. Bean Adapt Technology (über die App aktivieren): siehe „8.5 Bean Adapt Technology & Espresso SOUL“ (*nur bei einigen Modellen)
- C6. Individuell einstellbare Profile (siehe „14. Eigenes Profil wählen“)

2.4 Beschreibung der Zubehöreile (D) (*verschieden je nach Modell)

Im Starterpack enthaltene Zubehöreile:

- D1. Reaktionsstreifen „Total Hardness Test“
- D2. Messlöffel für vorgemahlene Kaffee
- D3. Entkalker
- D4. Wasserfilter
- D5. Reinigungspinsel
- D6. Heißwasserauslauf
- D7. Schale für Eiswürfel

- D8. Kaffeekanne
- D9. Travel Mug

2.5 Beschreibung der Milchkaraffe (hot) (E)



- E1. Deckel für Milchkaraffe
- E2. Milchbehälter
- E3. Milchschaumregler/Drehknopf für Reinigung (Clean)
- E4. Verbinder zum Einsetzen der Milchkaraffe (abnehmbar für die Reinigung)
- E5. Milchauslauf (höhenverstellbar)
- E6. Milchansaugrohr (aus Silikon)
- E7. Verlängerung für Milchauslauf

2.6 Beschreibung der Milchkaraffe (cold) (F)



- F1. Deckel für Milchkaraffe
- F2. Milchbehälter
- F3. Milchschaumregler/Drehknopf für Reinigung (Clean)
- F4. Verbinder zum Einsetzen der Milchkaraffe (abnehmbar für die Reinigung)
- F5. Milchauslauf
- F6. Milchansaugrohr (aus Hartkunststoff)

3. ERSTE INBETRIEBNAHME DES GERÄTES

Hinweis:

- Bevor die Kaffeemaschine in den Handel kommt, wird das Mahlwerk zur Justierung eingemahlen. Daher können sich Reste von Kaffeepulver daran befinden. Das Einmahlen belegt die äußerste Sorgfalt, die wir auf das Produkt legen.
 - Spülen Sie beim ersten Gebrauch alle abnehmbaren Zubehöreile (Milchkaraffen (E) und (F), Travel Mug* (D9), Kaffeekanne* (D8), Wassertank (A21) und (A22)), die dazu bestimmt sind, mit Wasser oder Milch in Berührung kommen, mit Heißwasser ab. Es wird empfohlen, die Milchkaraffen im Geschirrspüler zu reinigen.
 - Wir empfehlen Ihnen, die Wasserhärte so bald wie möglich je nach individuellem Bedarf einzustellen, indem Sie, wie in Kapitel „17. Programmierung der Wasserhärte“ beschrieben, vorgehen.
1. Das Gerät an das Stromnetz anschließen (Abb. 1).

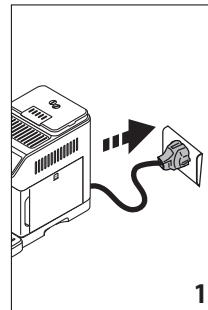

2. Die Fahne für die gewünschte Sprache drücken und zur Bestätigung der Auswahl „Erledigt“ drücken.
Dann anhand der Anleitung auf dem Display des Gerätes fortfahren:
3. Den Wassertank (A22) herausnehmen (Abb. 2) und bis zur Markierungslinie MAX mit frischem Wasser füllen (Abb. 3);

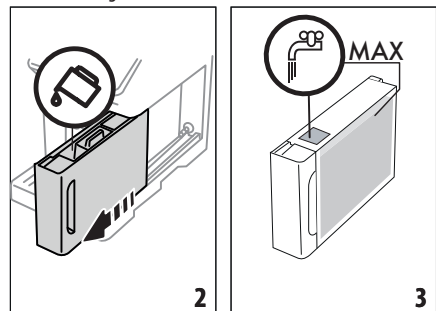

4. Dann den Tank wieder einsetzen, danach durch Drücken von „Weiter“ bestätigen;
5. Den Kaffeebohnenbehälter (A2) (Abb. 4) füllen, danach durch Drücken von „Weiter“ bestätigen.

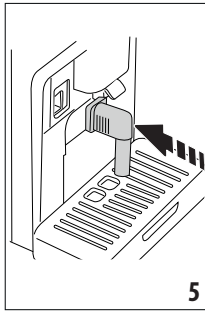
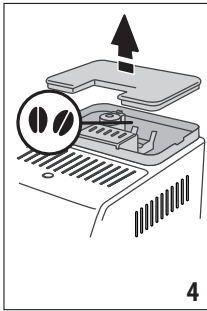

6. Den Heißwasserauslauf (D6) in den Verbinder für Zubehörtteile (A8) einsetzen (Abb.5) und einen Behälter mit einem Mindestfassungsvermögen von 200 ml unter den Kaffeeauslauf (A7) und den Heißwasserauslauf stellen (Abb. 6);

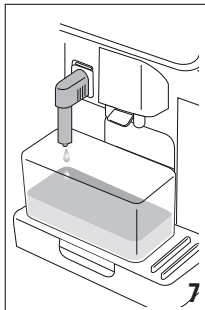
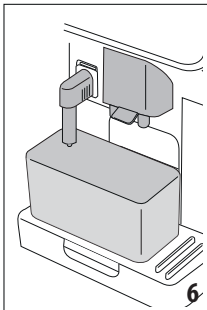

7. „Ok“ drücken, um den Wasserkreislauf zu füllen: das Gerät gibt über den Heißwasserauslauf Wasser aus (Abb. 7);
8. Nach Beendigung der Ausgabe beginnt die Kaffeemaschine mit dem Aufheizvorgang, indem sie einen Spülvorgang mit Heißwasser durchführt, das aus dem Kaffeeauslauf fließt (Abb. 8).

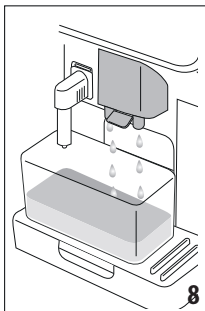

Nach dem Aufheizvorgang bietet die Kaffeemaschine ein Tutorial zum Gebrauch der Kaffeemaschine.

Hinweis:

- Bei der ersten Inbetriebnahme müssen mindestens 4-5 Cappuccinos zubereitet werden, bevor die Kaffeemaschine ein zufriedenstellendes Resultat in der Tasse erzielt.

- Beim ersten Gebrauch ist der Wasserkreislauf leer, die Kaffeemaschine könnte daher sehr laut sein: das Geräusch wird während sich der Kreislauf füllt allmählich leiser.

4. EINSCHALTEN DES GERÄTES

Hinweis:

- Bei jedem Einschalten des Gerätes wird ein automatischer Vorheiz- und Spülvorgang durchgeführt, der nicht unterbrochen werden kann. Das Gerät ist erst nach erfolgter Durchführung dieses Zyklus betriebsbereit.

1. Zum Einschalten des Gerätes die Taste  (A9)(Abb. 9) drücken: das Gerät schaltet sich ein

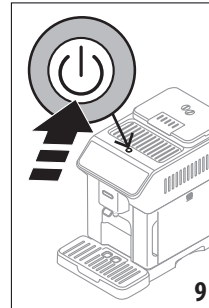

2. Nach Beendigung des Aufheizvorgangs beginnt ein Spülvorgang mit Heißwasser, das aus dem Kaffeeauslauf (A7) fließt; auf diese Weise wird nicht nur der Kessel aufgeheizt, sondern das Gerät lässt heißes Wasser durch die internen Leitungen fließen, damit auch diese sich erwärmen.

5. AUSSCHALTEN DES GERÄTES

Bei jedem Ausschalten führt das Gerät einen automatischen Spülvorgang aus, falls ein Kaffee zubereitet wurde.

1. Zum Ausschalten des Gerätes die Taste  (A9) (Abb. 9) drücken.
2. Falls vorgesehen, führt das Gerät aus dem Kaffeeauslauf (A7) einen Spülvorgang mit Heißwasser durch und schaltet sich dann aus (Bereitschaft).

Hinweis:

Wenn das Gerät für längere Zeit nicht betrieben wird, muss es vom Stromnetz getrennt werden, nachdem die Ausschaltung durchgeführt wurde.

Vorsicht!

Niemals den Stecker ziehen, wenn das Gerät eingeschaltet ist.

6. MENÜEINSTELLUNGEN

6.1 Spülvorgang

Mit dieser Funktion kann Heißwasser über den Kaffeeauslauf (A7) (und, falls eingesetzt, über den Heißwasserauslauf (D6)) ausgegeben werden, um den internen Wasserkreislauf der Kaffeemaschine zu reinigen und aufzuheizen.

Stellen Sie ein Gefäß mit einem Mindestfassungsvermögen von 100 ml unter die Ausläufe (Abb. 6).

Zur Aktivierung dieser Funktion wie folgt vorgehen:

1. Das Menü Einstellungen (C3) drücken;
2. Die Option „Spülvorgang“ anzeigen;
3. „Ok“ drücken, um mit der Ausgabe zu beginnen: nach einigen Sekunden tritt Heißwasser aus, das den internen Wasserkreislauf der Kaffeemaschine reinigt und aufheizt (Abb. 7-8);
4. Um die Heißwasserausgabe abzubrechen, „Stop“ drücken oder warten, bis sie automatisch abgebrochen wird.

Hinweis:

- Bei Nichtgebrauch von mehr als 3-4 Tagen wird dringend empfohlen, nach dem erneuten Einschalten und vor dem Gebrauch der Kaffeemaschine 2-3 Spülvorgänge durchzuführen;
- Es ist normal, dass sich nach Durchführung dieser Funktion Wasser im Kaffeesatzbehälter (A10) befindet.

6.2 Entkalken



Für die Anleitungen bezüglich der Entkalkung wird auf Kapitel „16. Entkalkung“ verwiesen.

6.3 Konnektivität (nur einige Modelle)

Mit dieser Funktion wird die Konnektivität der Kaffeemaschine aktiviert oder deaktiviert. Dazu wie folgt vorgehen:

1. Das Menü Einstellungen (C3) drücken;
2. Durch die Seiten blättern, bis die Option „Konnektivität“ angezeigt wird;
3. „Weiter“ drücken;
4. Die WLAN-Verbindung und die Fernbedienung aktivieren (durchführbar per De'Longhi Coffee Link App);
5. Auf der Bildschirmseite wird die PIN der Kaffeemaschine angezeigt, die notwendig ist, um per App die Verbindung herzustellen;
6. „<“ drücken, um zum Menü „Einstellungen“ zurückzukehren;
7. „X“ drücken, um mit der gespeicherten neuen Auswahl zur Homepage (C) zurückzukehren.

Auf der Homepage erscheint das Symbol (C4) für den Verbindungsstatus abwechselnd mit den anderen Symbolen (z.B. Entkalkung, usw.)

Symbol auf der Homepage	Bedeutung
	Konnektivität freigeschaltet: die Kaffeemaschine wartet auf die erste Verbindung
	Das Gerät ist verbunden

Symbol auf der Homepage	Bedeutung
	Das Gerät ist mit dem heimischen WLAN-Netzwerk verbunden, aber es gibt kein Netz oder die Cloud ist nicht erreichbar
--	Die Verbindung ist deaktiviert. Um sie zu aktivieren, das Menü Einstellungen aufrufen (C3)

Hinweis:

- Wenn die Fernverbindung ausgeschaltet ist, sind einige Funktionen der App nicht verfügbar (z.B. Getränkeausgabe).
- Wenn der Name oder das Passwort des WLAN-Netzwerks geändert oder wenn eine Verbindung zu einem neuen WLAN-Netzwerk hergestellt wird, muss der nachfolgend beschriebene Resetvorgang durchgeführt werden:
 1. Wie zuvor unter Punkt 1 bis Punkt 3 beschrieben vorgehen;
 2. „Rücksetzen“ drücken;
 3. „Ok“ drücken, um die Löschung der Netzeinstellungen zu bestätigen;
 4. Die neuen Zugangsdaten eingeben und per App erneut eine Verbindung herstellen.

6.4 Mahlgrad einstellen

Die Kaffeemaschine bietet ein Tutorial, um den Mahlgrad richtig einzustellen und optimale Resultate zu erzielen:

1. Das Menü Einstellungen (C3) drücken;
2. Durch die Seiten blättern, bis die Option „Mahlgrad einstellen“ angezeigt wird;
3. „Lies mehr“ drücken, um das Tutorial zur Einstellung des Mahlgrads zu konsultieren.

Hinweis:

- Es wird empfohlen, weitere Änderungen erst dann durchzuführen, wenn nach dem beschriebenen Ablauf mindestens 3 Kaffees ausgegeben wurden. Wenn festgestellt wird, dass die Kaffeeausgabe erneut nicht richtig erfolgt, den Ablauf wiederholen.
- Der Mahlgradregler (A3) darf nur bei laufendem Mahlwerk in der Anfangsphase der Zubereitung der Kaffeegetränke verstellt werden.

Modelle mit Bean Adapt Technology 

Wir empfehlen, per Coffee Link App Bean Adapt Technology aufzurufen und diesen Parameter anhand der verwendeten Kaffeebohnen einzustellen.

6.5 Kaffeetemperatur

Zur Änderung der Wassertemperatur, mit der die Kaffeeausgabe erfolgt, bitte wie folgt vorgehen:

1. Das Menü Einstellungen (C3) drücken;
2. Durch die Seiten blättern, bis die Option „Kaffeetemperatur“ angezeigt wird;;
3. „Stelle ein“ drücken;
4. Die gewünschte Temperatur anhand der eingeblendeten Temperaturen einstellen;
5. „<“ drücken, um zum Menü Einstellungen zurückzukehren.

Hinweis:

Die Temperaturänderung ist bei großen Mengen wirksamer.

Modelle mit Bean Adapt Technology

Wir empfehlen, per Coffee Link App Bean Adapt Technology aufzurufen und diesen Parameter anhand der verwendeten Kaffeebohnen einzustellen.

6.6 Sprachen

Wenn Sie die Sprache der Homepage ändern möchten, wie folgt vorgehen:

1. Das Menü Einstellungen (C3) drücken;
2. Durch die Seiten blättern, bis die Option „Sprachen“ angezeigt wird;
3. „Weiter“ drücken;
4. Die Fahne für die Sprache drücken, die gewählt werden soll (die Taste „Weiter“ oder „Zurück“ drücken, um alle verfügbaren Sprachen anzuzeigen): das Display aktualisiert sich sofort mit der gewählten Sprache;
5. „<“ drücken, um mit der gespeicherten neuen Auswahl zum Menü Einstellungen zurückzukehren.
6. „X“ drücken, um zur Homepage (C) zurückzukehren.

6.7 Erstelle und ändere Profile

Mit dieser Funktion können das Symbol und die Farbe der einzelnen Profile geändert werden. Zur individuellen Einstellung des Symbols wie folgt vorgehen:

1. Das Menü Einstellungen (C3) drücken;
2. Durch die Seiten blättern, bis die Option „Erstelle und ändere Profile“ angezeigt wird;
3. „Weiter“ drücken;
4. Um ein neues Profil zu erstellen: „Mehr“ drücken; Um ein bestehendes Profil zu ändern: das Profil wählen und „Ändere“ drücken;
5. Nach Belieben individuell einstellen und „Speichere“ drücken, um zu bestätigen.
6. „<“ drücken, um mit der gespeicherten neuen Auswahl zur Homepage (C) zurückzukehren.

6.8 Stelle Auto-Abschaltung ein

Die Auto-Abschaltung kann so eingestellt werden, dass sich das Gerät nach 15 oder 30 Minuten bzw. nach 1 oder 3 Stunden Nichtgebrauch abschaltet.

Um die Auto-Abschaltung zu programmieren, wie folgt vorgehen:

1. Das Menü Einstellungen (C3) drücken;
2. Durch die Seiten blättern, bis die Option „Stelle Auto-Abschaltung ein“ angezeigt wird;
3. Die gewünschte Zeitspanne einstellen (15, 30 Minuten bzw. 1 Stunde oder 3 Stunden).
4. „X“ drücken, um mit der gespeicherten neuen Auswahl zur Homepage (C) zurückzukehren.

6.9 Allgemein

1. Das Menü Einstellungen (C3) drücken;
2. Durch die Seiten blättern, bis die Option „Allgemein“ angezeigt wird;

Unter diesem Menüpunkt können durch einfache Berührung die folgenden Funktionen aktiviert oder deaktiviert werden:

- „Akustisches Signal“: falls aktiv, ertönt bei jedem Vorgang von der Kaffeemaschine ein Signalton.
- „Energiesparmodus“: mit dieser Funktion kann der Energiesparmodus aktiviert oder deaktiviert werden. Wenn die Funktion aktiv ist, wird in Übereinstimmung mit den europäischen Bestimmungen ein geringerer Energieverbrauch garantiert. Um anzuzeigen, dass sie aktiv ist, erscheint auf der Homepage .
- 3. „X“ drücken, um mit der gespeicherten neuen Auswahl zur Homepage (C) zurückzukehren.

6.10 Wasserfilter

Für die Anleitungen bezüglich des Wasserfilters (D4) wird auf Kapitel „18. Wasserfilter“ verwiesen.

6.11 Wasserhärte

Für die Anleitungen bezüglich der Einstellung der Wasserhärte wird auf Kapitel „17. Programmierung der Wasserhärte“ verwiesen.

6.12 Werkseinstellungen

Mit dieser Funktion werden alle Menüeinstellungen und alle vom Benutzer vorgenommenen individuellen Einstellungen auf die werkseitig eingestellten Werte zurückgestellt (außer der eingestellten Sprache, die sich nicht ändert, und der Statistik). Dazu wie folgt vorgehen:

1. Das Menü Einstellungen (C3) drücken;
2. Durch die Seiten blättern, bis die Option „Werkseinstellungen“ angezeigt wird;
3. „Weiter“ drücken;
4. Wählen was zurückgesetzt werden soll: Kaffeemaschine oder einzelnes Profil, dann „Weiter“ drücken;
5. Die entsprechenden Angaben befolgen, bis zur Bestätigung der Rücksetzung mit „Ok“: die Kaffeemaschine kehrt zur Homepage (C) zurück.

Hinweis:

Nachdem die Kaffeemaschine (nicht das einzelne Profil) auf die Werkseinstellungen zurückgesetzt wurde, bietet das Gerät erneut das Tutorial.

6.13 Leere den Kreislauf

Vor längerem Nichtgebrauch, um zu vermeiden, dass das Wasser in den internen Kreisläufen gefriert, oder bevor das Gerät zu einem Kundendienstzentrum gebracht wird, wird empfohlen, den Wasserkreislauf der Kaffeemaschine zu leeren.

Dazu wie folgt vorgehen:

1. Das Menü Einstellungen (C3) drücken;
2. Durch die Seiten blättern, bis die Option „Leere den Kreislauf“ angezeigt wird;
3. „Ok drücken“, um die Anleitung aufzurufen;
4. Den Kaffeesatzbehälter (A10) und die Abtropfschale (A15) (Abb. 10) entnehmen, leeren und wieder einsetzen, dann „Weiter“ drücken;

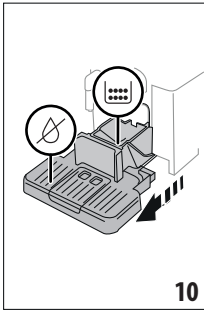

5. Den Auslauf (D6) in den Verbinder (A8) einsetzen (Abb. 5);
6. Einen 100ml Behälter unter die Ausläufe stellen (Abb. 6). „Weiter“ drücken;
7. Das Gerät führt einen Spülvorgang mit Heißwasser aus den Ausläufen durch;
8. Nach Beendigung des Spülvorgangs den Wassertank (A22) entnehmen (Abb. 11) und leeren;
9. Falls vorhanden, den Wasserfilter aus dem Wassertank nehmen (D4) und „Weiter“ drücken;

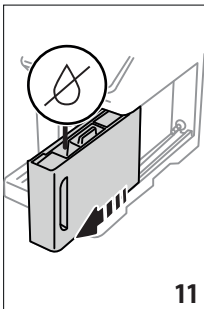

10. Den Wassertank (leer) wieder einsetzen und „Weiter“ drücken;
11. Warten, bis die Kaffeemaschine die Entleerung durchführt; (Vorsicht: Heißwasser fließt!). Während sich der Kreislauf leert könnte das Gerät lauter werden: es handelt sich um den normalen Gerätebetrieb.
12. Nach Beendigung der Entleerung die Abtropfschale entnehmen, leeren und wieder einsetzen, dann „Weiter“ drücken;
13. „Ok“ drücken: das Gerät schaltet sich aus (Bereitschaft). Bei der nächsten Einschaltung des Gerätes gemäß der Anleitung im Kapitel „3. Erste Inbetriebnahme des Gerätes u“ vorgehen.

6.14 Statistiken

Mit dieser Funktion werden die statistischen Daten der Kaffeemaschine angezeigt. Zur Anzeige der Daten wie folgt vorgehen:



1. Das Menü Einstellungen (C3) drücken;
2. Durch die Seiten blättern, bis die Option „Statistiken“ und die wichtigsten Statistikdaten angezeigt werden: um mehr Daten anzuzeigen, „Lies mehr“ drücken;
3. „<“ drücken, um zum Menü Einstellungen zurückzukehren.

7. AUSWAHL DER GETRÄNKE

Mit Ihrem Gerät können Sie eine große Vielfalt an Getränken zubereiten.

Getränke, die mit diesem Symbol gekennzeichnet sind, finden Sie auch im Menü „To Go“.

	Hot	Cold
Espresso	✓	✗
2X Espresso	✓	✗
Kaffee	✓	✗
Doppio+	✓	✗
Long	✓	✗
Americano	✓	✓
Kanne Kaffee	✓	✗
Over Ice	✗	✓
Cappuccino	✓	✓
Latte Macchiato	✓	✓
Caffelatte	✓	✓
		➔

	Hot	Cold
Cappuccino Mix 	✓	✓
Espresso Macchiato	✓	✗
Flat White 	✓	✓
Cappuccino+	✓	✗
Cortado	✓	✗
Milch 	✓	✓
Tee-Funktion	✓	✗
Heißwasser	✓	✗

Über die Bedienblende die gewünschte Getränkeart aufrufen (Hot-Heiß; Cold-Kalt; To Go-In Travel Mug) und die Kaffeemaschine mit dem notwendigen Zubehör ausstatten.

8. ZUBEREITUNG DER KAFFEEGETRÄNKE

8.1 Die Kaffeemaschine für die Kaffeegetränke vorbereiten

Vorsicht!

Keine grünen, karamellisierten oder kandierten Kaffeebohnen verwenden, da sie am Mahlwerk ankleben und es beschädigen können.

1. 1 oder 2 Tassen unter den Kaffeeauslauf (A7) stellen;
2. Den Kaffeeauslauf nach unten verstellen, damit er sich so nahe wie möglich an der Tasse befindet (Abb. 12): so erhalten Sie eine bessere Crema.

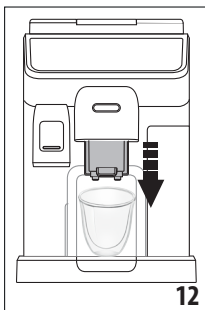

12

8.2 Kaffeegetränke mit direkter Anwahl

1. Direkt auf der Homepage (C) auf das Bild des gewünschten Kaffees drücken (C1) (z.B. Espresso, Abb. 13);

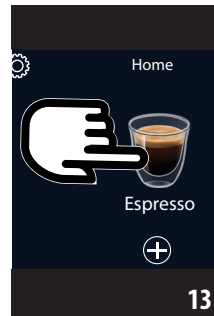

2. **Kaffeegetränk hot:** das Gerät beginnt mit der Zubereitung.

Kaffeegetränk cold:

- wählen Sie ob Ihr Getränk „Iced“ (kalt) oder „Extra iced“ (sehr kalt) sein soll; „Weiter“ drücken;
- je nach getroffener Wahl empfiehlt das Gerät die Menge an Eiswürfeln, bevor es mit der Zubereitung beginnt: die angegebene Menge Eiswürfel in den Becher geben (Abb. 14); „Gib aus“ drücken.



14

- Das Gerät beginnt mit der Zubereitung.

Auf dem Display erscheint die Beschreibung der einzelnen Vorgänge (Mahlvorgang, Kaffeeausgabe).

Nach erfolgter Zubereitung ist das Gerät für einen neuen Gebrauch bereit.

8.3 Individuelle Getränkeeinstellung

Um die Kaffeegetränke mit individuellen Parametern auszugeben, wie folgt vorgehen:

1.  (C2) am unteren Ende des Bildes des gewünschten Kaffees drücken (z.B. Espresso, Abb. 15): auf dem Display erscheinen die Parameter, die anhand des eigenen Geschmacks individuell eingestellt werden können:

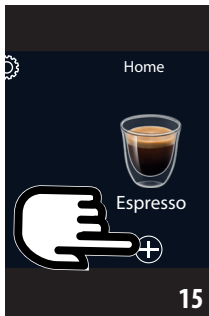

Menge	
Aroma	

- Kaffeetrink hot:** Nachdem die Parameter eingestellt sind, „Gib aus“ drücken; das Gerät beginnt mit der Zubereitung und auf dem Display erscheint die Beschreibung der einzelnen Vorgänge (Mahlvorgang, Kaffeeausgabe);

Kaffeetrink cold: Nachdem die Parameter eingestellt sind, „Start“ drücken und wie folgt vorgehen:

 - wählen Sie ob Ihr Getränk „Ice“ (Eis) oder „Extra ice“ (viel Eis) sein soll; „Weiter“ drücken;
 - je nach getroffener Wahl empfiehlt das Gerät die Menge an Eiswürfeln, bevor es mit der Zubereitung beginnt: die angegebene Menge Eiswürfel in den Becher geben (Abb. 14); „Gib aus“ drücken.
 - Das Gerät beginnt mit der Zubereitung und auf dem Display erscheint die Beschreibung der einzelnen Vorgänge (Mahlvorgang, Kaffeeausgabe).
- Nach Beendigung der Ausgabe „Speichern“ drücken, um die neuen Einstellungen zu speichern, oder „Abbrechen“, um die bisherigen Parameter beizubehalten.

Hinweis:

Wenn sie gespeichert werden, bleiben die neuen Einstellungen NUR im gewählten Profil gespeichert.

- „X“ drücken, um zur Homepage (C) zurückzukehren. Das Gerät ist für einen neuen Gebrauch bereit.

8.4 Zubereitung des Getränks mit vorgemahlenem Kaffee

Vorsicht!

- Das vorgemahlene Kaffeepulver niemals in die ausgeschaltete Kaffeemaschine füllen, um zu vermeiden, dass es sich im Innern der Maschine ausbreitet und die Maschine verschmutzt. In diesem Fall könnte die Kaffeemaschine beschädigt werden.

- Niemals mehr als 1 gestrichenen Messlöffel (D2) einfüllen, da das Maschineninnere sonst verschmutzen oder der Kaffeeschacht (A4) verstopfen könnte.

Bei der Verwendung von vorgemahlenem Kaffee kann jeweils nur eine Tasse Kaffee zubereitet werden.

- Bei Zubereitung von Kaffee **Long:** nach halber Zubereitung, wenn es vom Gerät angefordert wird, einen gestrichenen Messlöffel vorgemahlene Kaffee einfüllen und „Ok“ drücken.
- Die Getränke **Doppio+, 2x Espresso, Kanne Kaffee, Cappuccino+** können nicht mit vorgemahlenem Kaffee zubereitet werden.

- (C2) am unteren Ende des Bildes des gewünschten Kaffees drücken (z.B. Espresso, Abb. 15): auf dem Display erscheinen die Parameter, die anhand des eigenen Geschmacks individuell eingestellt werden können;
- Die Menge und den vorgemahlene Kaffee wählen;
- „Gib aus“ drücken;
- Den Deckel des Kaffeepulverschachts anheben und sicherstellen, dass der Schacht (A4) nicht verstopft ist, dann einen gestrichenen Messlöffel (D2) vorgemahlene Kaffee einfüllen (Abb. 16): „Ok“ drücken, um mit der Ausgabe zu beginnen;

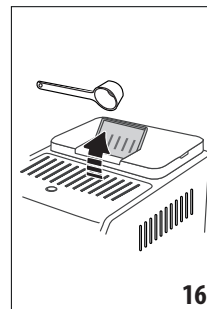

- Das Gerät beginnt mit der Ausgabe und auf dem Display erscheint die Beschreibung der einzelnen Vorgänge (Wassererhitzung, Kaffeeausgabe).

Nach erfolgter Zubereitung ist das Gerät für einen neuen Gebrauch bereit.

8.5 Bean Adapt Technology & Espresso SOUL

Ein Kaffee-Experte an Ihrer Seite, der die Kaffee-Extraktion und das Resultat in der Tasse in wenigen Schritten zur Perfektion führt.

Diese intelligente Technologie leitet Sie bei der Einstellung der Kaffeemaschine anhand der verwendeten Kaffeebohnen an: vom Mahlgrad bis zur Extraktion wird jede Phase so eingestellt, dass das Beste aus den Kaffeebohnen herausgeholt wird.

Coffee Link App herunterladen und öffnen, um mehr zu erfahren.

Sobald die Einstellungen im Bereich „Bean Adapt Technology“ der App gespeichert sind, kann auf der Homepage (C) das Getränk „Espresso SOUL“ ausgewählt werden (C1).

Um den Espresso zuzubereiten, dann die Angaben im Abschnitt „8.2 Kaffeegetränke mit direkter Anwahl“ befolgen.

Hinweis:

Die Menge des Rezepts „Espresso SOUL“ kann gemäß den Angaben im Abschnitt „8.3 Individuelle Getränkeeinstellung“ geändert werden.

8.6 Allgemeine Angaben für die Zubereitung von Kaffeegetränken

- Mit einer Wassermenge über Level 1 kann ein Großteil der Getränke komplett ausgegeben werden. Wenn Sie immer über Level 1 füllen, weiß die Kaffeemaschine, wie viel Wasser sie für die Ausgabe der Getränke zur Verfügung hat.
- Während der Kaffeezubereitung kann die Kaffeeausgabe jederzeit abgebrochen werden, indem auf „Stop“ oder „Abbrechen“ gedrückt wird.
- Wenn Sie nach abgeschlossener Kaffeeausgabe mehr Kaffee möchten, einfach „Extra“ drücken: sobald die gewünschte Menge erreicht ist, „Stop“ oder „Abbrechen“ drücken.
- Während des Betriebs erscheinen auf dem Display einige Meldungen („Fülle den Tank bis Füllstand MAX mit frischem Wasser“, usw.), deren Bedeutung im Kapitel „20. Displaymeldungen“ aufgeführt ist.
- Wenn der Kaffee tröpfchenweise, zu schnell mit wenig Crema oder zu kalt herausläuft, konsultieren Sie das Tutorial zur Einstellung des Mahlgrads an (siehe Abschnitt „6.4 Mahlgrad einstellen“) und das Kapitel „21. Problemlösung“.
- Wenn der „Energiesparmodus“ aktiviert ist, kann die Ausgabe des ersten Kaffees einige Sekunden Wartezeit erfordern.

8.7 Empfehlungen für einen heißeren Kaffee

Für einen heißeren Kaffee empfehlen wir:

- vor der Kaffeeausgabe einen Spülvorgang durchzuführen (Abschnitt „6.1 Spülvorgang“);
- die Tassen mit heißem Wasser vorzuwärmen (und zwar mit der Funktion Heißwasser, siehe Kapitel „10. Zubereitung von Heißwasser und heißem Tee“;
- die Kaffeetemperatur zu erhöhen (Abschnitt „6.5 Kaffeetemperatur“).

8.8 Kanne Kaffee

Dieses Getränk auf der Basis von Espresso ist ein leichtes und ausgewogenes Rezept mit einer dünnen Schicht Crema, ideal für ein gemütliches Beisammensein.

Sonderzubehör bei einigen Modellen:	
	Kanne (Fassungsvermögen 1 Liter)
	Typ: DLSC021
	EAN: 8004399333642

Um das Getränk auszugeben, wie folgt vorgehen:

1. Direkt auf der Homepage (C) auf das Bild des Getränks „Kanne Kaffee“ (C1) drücken;
2. Die Anzahl der Tassen wählen, die zubereitet werden sollen, und das gewünschte Aroma;

Anzahl der Tassen	Anzahl der Mahlvorgänge	Gesamtmenge (ml)
2	2	250
3	3	375
4	4	500
5	5	625
6	6	750

* Die angegebenen Mengen sind ungefähre Angaben und können je nach Kaffeesorte abweichen.

3. „Start“ drücken, um zum nächsten Schritt überzugehen;
4. Den Wassertank (A22) und den Kaffeebohnenbehälter (A2) (Abb. 17) gemäß den Angaben auf dem Display füllen: nachdem sichergestellt ist, dass die Wasser- und Kaffeemenge für die Zubereitung ausreichend sind, „Weiter“ drücken;

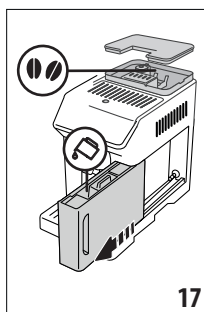

5. Die Kanne (D8) unter den Kaffeeauslauf (A7) stellen. „Gib aus“ drücken;
6. Das Gerät beginnt mit der Zubereitung, wobei die Anzahl der Mahlvorgänge der Anzahl der Tassen entspricht, die zubereitet werden soll, und auf dem Display erscheint die Beschreibung der einzelnen Vorgänge (Mahlvorgang, Kaffeeausgabe).

Hinweis:

„Abbrechen“ oder „Stop“: drücken, wenn Sie die Zubereitung vollständig abbrechen und zur Homepage zurückkehren möchten.

7. Nach Beendigung der Ausgabe „Speichern“ drücken, um die neuen Einstellungen zu speichern, oder „Abbrechen“, um die bisherigen Parameter beizubehalten.

8. „X“ drücken, um zur Homepage zurückzukehren.

Das Gerät ist für einen neuen Gebrauch bereit.

Hinweis:

Wenn sie gespeichert werden, bleiben die neuen Einstellungen NUR im gewählten Profil gespeichert.

SICHERHEITSHINWEIS:

Nachdem die Kanne Kaffee zubereitet wurde, die Kaffeemaschine für 5 Minuten abkühlen lassen, bevor ein anderes Getränk zubereitet wird. Überhitzungsgefahr!

8.9 Reinigung der Kaffeekanne

Es wird empfohlen, die Kanne (D8) nach jedem Gebrauch mit Heißwasser und mildem Reinigungsmittel auszuspülen.

Um alle Reinigungsmittelrückstände zu beseitigen, gut mit Heißwasser ausspülen.

9. ZUBEREITUNG VON MILCHGETRÄNKEN ☺

9.1 Vorbereitung der Milchkaraffen (E und F)

Hinweis:

Um zu vermeiden, dass wenig aufgeschäumte Milch oder Schaum mit großen Blasen erzielt wird, die Milchkaraffen immer entsprechend den Angaben in den Abschnitten „9.6 Reinigung der Milchkaraffen nach jedem Gebrauch“ und „15.9 Reinigung der Milchkaraffen (E) und (F)“ reinigen.

9.2 Welche Milch sollte verwendet werden?

Die Qualität des Schaums kann variieren, je nach:

- Temperatur der Milch oder des pflanzlichen Getränks (verwenden Sie für optimale Resultate immer Milch oder pflanzliche Getränke mit Kühlschranktemperatur - 5°C);
- Sorte der Milch oder des pflanzlichen Getränks;
- verwendeter Marke;
- Zutaten und Nährwerten.

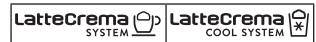

Kuhmilch		
Vollmilch (Fettgehalt >3,5%)		✗
Fettarme Milch (Fettgehalt zwischen 1,5 und 1,8%)	✓	✗
Magermilch (Fettgehalt <0,5%)		✓
Pflanzliche Getränke		
Soja	✓	✓
Mandel	✓	✓
Hafer	✓	✓

9.3 Die Milchkaraffen füllen und einsetzen

1. Den Deckel (E1) oder (F1) anheben (Abb. 18);

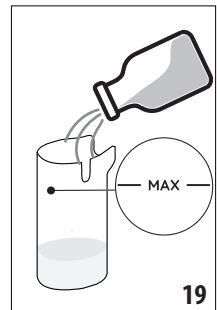
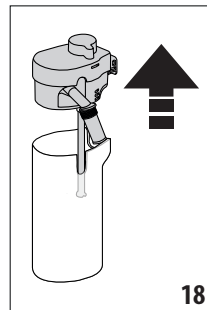

2. Eine ausreichende Menge Milch in den Milchbehälter (E2) oder (F2) füllen, wobei der auf dem Behälter angegebene Füllstand MAX nicht überschritten werden darf (Abb. 19);
3. Sicherstellen, dass das Milchansaugrohr (E6) oder (F6) richtig in die entsprechende Aufnahme am Boden des Deckels der Milchkaraffe eingesetzt ist (Abb. 20);

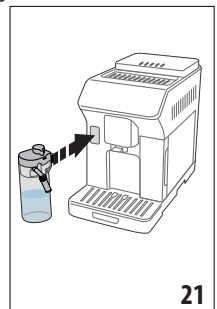
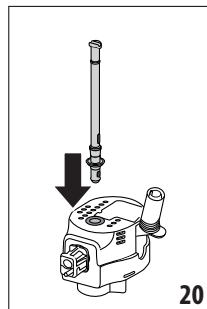

4. Den Deckel wieder auf den Milchbehälter setzen.
5. Die Karaffe fest auf den Verbinder (A8) drücken und daran andocken (Abb. 21): von der Kaffeemaschine ertönt ein akustisches Signal (falls die Funktion aktiv ist);



- Eine ausreichend große Tasse unter die Ausgüsse des Kaffeeauslaufs (A7) und unter den Milchauslauf (E5) oder (F5) stellen. Nur der Milchauslauf (E5) kann über eine Verlängerung ausgezogen werden;
- Gemäß den Angaben in den folgenden Abschnitten das gewünschte Getränk wählen.

Hinweis:

Wenn der „Energiesparmodus“ aktiviert ist (siehe Abschnitt „6.9 Allgemein“), könnte die Ausgabe des Getränks einige Sekunden Wartezeit erfordern.

9.4 Einstellung der Milchschaummenge

Durch Drehen des Milchschaumreglers (E3) oder (F3) wird die Menge des Milchschaums ausgewählt, die während der Zubereitung der Milchgetränke ausgegeben wird.

Position des Reglers	Empfohlen für...	
	Hot	Cold
 MIN Schaum	<ul style="list-style-type: none"> Caffelatte Heiße Milch (nicht aufgeschäumt) 	<ul style="list-style-type: none"> Caffelatte
 MED Schaum	<ul style="list-style-type: none"> Latte Macchiato Flat White Cortado 	<ul style="list-style-type: none"> Latte Macchiato Flat White
 MAX Schaum	<ul style="list-style-type: none"> Cappuccino Cappuccino Mix Espresso Macchiato Cappuccino+ Heiße Milch (aufgeschäumt) 	<ul style="list-style-type: none"> Cappuccino Cappuccino Mix Kalte Milch (aufgeschäumt)

9.5 Zubereitung von Milchgetränken

Direkt auf der Homepage (C) auf das Bild des gewünschten Getränks (C1) drücken.

Wie bei den Kaffeegetränken kann das Getränk durch Drücken auf das Symbol  (C2) am unteren Ende des Bildes auf der Homepage individuell eingestellt werden.

9.6 Reinigung der Milchkaraffen nach jedem Gebrauch

Nach jeder Ausgabe von Milchgetränken fordert die Kaffeemaschine dazu auf, die Funktion CLEAN durchzuführen, um den Deckel der Milchkaraffe (E1) oder (F1) zu reinigen. Um die Reinigung zu starten, wie folgt vorgehen:

- Die Milchkaraffe in der Kaffeemaschine lassen (der Milchbehälter braucht nicht geleert zu werden).
- Eine Tasse oder ein anderes Gefäß unter den Milchauslauf (E5) oder (F5) stellen (Abb. 22);

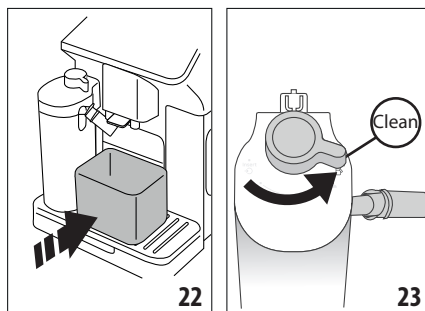

- Den Milchschaumregler/Drehknopf für Reinigung (E3) oder (F3) auf „Clean“ drehen (Abb. 23): aus dem Milchauslauf fließen Heißwasser und Dampf. Die Reinigung wird automatisch abgebrochen;
- Den Regler wieder auf eine der wählbaren Schaumarten stellen;

Wenn ich mehrere Zubereitungen nacheinander machen muss:

- Um mit den nächsten Zubereitungen fortzufahren, muss bei Erscheinen der Meldung für die Funktion „Clean“, „Abbrechen“ gedrückt werden. Die Milchkaraffe nach der letzten Zubereitung reinigen.

Nach Beendigung der Zubereitungen ist der Milchbehälter leer oder die Milch reicht nicht für weitere Rezepte

- Nachdem die Reinigung mit der Funktion „Clean“ durchgeführt wurde, die Milchkaraffe zerlegen und alle Teile gemäß den Angaben im Abschnitt reinigen. „15.9 Reinigung der Milchkaraffen (E) und (F)“

Nach Beendigung der Zubereitungen ist noch genug Milch im Behälter für weitere Rezepte

- Nachdem die Reinigung mit der Funktion „Clean“ durchgeführt wurde, die Milchkaraffe entnehmen und sofort in den Kühlschrank stellen. Sie darf nicht länger als 2 Tage im Kühlschrank aufbewahrt werden: dann alle Teile gemäß den Angaben im Abschnitt „15.9 Reinigung der Milchkaraffen (E) und (F)“ reinigen.

Vorsicht:

Wenn die Milchkaraffe länger als **30 Minuten** außerhalb des Kühlschranks aufbewahrt wurde, alle Teile gemäß den Angaben im Abschnitt „15.9 Reinigung der Milchkaraffen (E) und (F)“ zerlegen und reinigen.

Allgemeine Hinweise nach der Zubereitung von Milchgetränken:

- Wenn die Reinigung nicht durchgeführt wird, erscheint auf der Homepage das Symbol , um daran zu erinnern, dass die Milchkaraffe gereinigt werden muss.
- In einigen Fällen muss für die Durchführung der Reinigung das Aufheizen der Kaffeemaschine abgewartet werden.

- Um eine korrekte Reinigung zu erhalten, muss das Ende der Funktion CLEAN abgewartet werden. Die Funktion ist automatisch. Sie darf nicht unterbrochen werden, während sie läuft.

10. ZUBEREITUNG VON HEISSWASSER UND HEISSEM TEE

10.1 Vorbereitung der Kaffeemaschine

1. Den Heißwasserauslauf (D6) in die Kaffeemaschine einsetzen (Abb. 5);
2. Eine Tasse unter den Auslauf stellen;

Wenn hohe Becher verwendet werden:

- den Rost (A17) hochklappen (Abb. 24) und den Becher in das Fach (A16) stellen;
- Den Wasserauslauf schwenken (Abb.25).

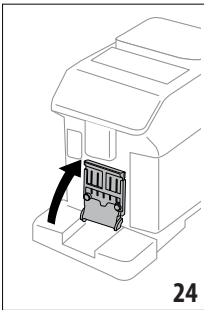

24

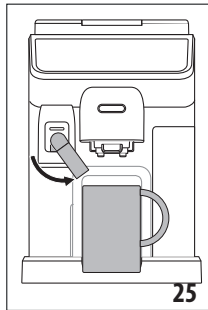

25

10.2 Ausgabe von heißem Tee

1. Direkt auf der Homepage (C) auf das Bild für Tee (C1) drücken.
2. Menge und Temperatur regeln;
3. „Gib aus“ drücken: die Ausgabe beginnt und wird automatisch abgebrochen.

Hinweis:

Die Ausgabe kann abgebrochen werden, indem „Stop“ oder „Abbrechen“ gedrückt wird.

10.3 Ausgabe von Heißwasser

Direkte Anwahl:

1. Direkt auf der Homepage (C) auf das Bild für Heißwasser (C1) drücken: die Ausgabe beginnt und wird automatisch abgebrochen.

Individuelle Einstellung der Menge:

1.  (C2) am unteren Ende des Bildes für Heißwasser drücken: auf dem Display erscheint die wählbare Menge;
2. „Gib aus“ drücken: die Ausgabe beginnt und wird automatisch abgebrochen.

Hinweis:

Die Ausgabe kann abgebrochen werden, indem „Stop“ oder „Abbrechen“ gedrückt wird.

11. GETRÄNKE FAVOURITES (FAVORITEN)

Für jedes Profil kann ein Verzeichnis mit Lieblingsgetränken erstellt werden. Dazu wie folgt vorgehen:

1.  (C2) am unteren Ende des Bildes des Getränks drücken, das in das Verzeichnis aufgenommen werden soll;

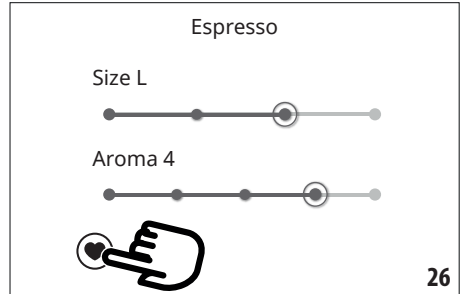

26

2. Das Herz wählen (Abb. 26);
3. „X“ drücken, um zur Homepage (C) zurückzukehren.

Nun ist das Getränk in das Verzeichnis aufgenommen und kann durch Drücken von Favourites (B4) an der Bedienblende (B) aufgerufen werden.

Hinweis:

Die Getränke des Verzeichnisses können neu geordnet werden:

1.  drücken;
2. Das Getränk wählen, das verschoben werden soll;
3. Benutzen Sie die Pfeile, um die Reihenfolge der Getränke zu ändern;
4. „X“ drücken, bis die Rückkehr zur Homepage (C) erfolgt ist.

12. ZUBEREITUNG DER GETRÄNKE „TO GO“

Die Funktion „To Go“ bietet die Möglichkeit zur Kreation von individuellen Getränken zum Mitnehmen.

Sonderzubehör bei einigen Modellen:

	Travel Mug (Inhalt 473 ml/ 160 mm H)
	Typ: DLSC073
	EAN:8004399024083

1. Die Kaffeemaschine mit dem notwendigen Zubehör für die gewünschte Zubereitung ausstatten (E, F);
2. Die Klappe (A17) anheben (Abb. 24) und die Travel Mug in das Fach (A16) stellen (Abb. 27);

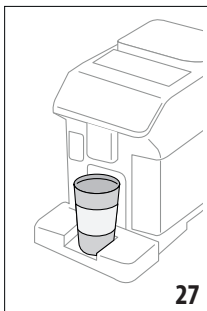

3. „To Go“ (B2) drücken;

Wenn die Funktion zum ersten Mal benutzt wird:

- „Start“ drücken;
 - Bei Drücken von  werden die Informationen zu den Mengen entsprechend der Größe der Travel Mug angezeigt;
 - Die Größe der verwendeten Travel Mug wählen (Klein, Mittel, Groß), dann „Weiter“ drücken;
 - Die Kaffeemaschine informiert Sie, dass die Menge nach Beendigung der Zubereitung eingestellt werden kann, um den exakten Inhalt Ihrer Mug zu speichern. „Weiter“ drücken.
4. Den gewünschten Getränketyp wählen (Hot (B3) oder Cold (B1));
 5. Durch die Getränke auf der Homepage (C) blättern, bis das gewünschte Getränk angezeigt wird: das Getränk wählen und die von der Kaffeemaschine angezeigten Parameter individuell einstellen. Mit der Ausgabe beginnen;
 6. Nach Beendigung der Ausgabe kann die ausgegebene Menge korrigiert werden, damit sie bei der nächsten Zubereitung genau auf die verwendete Travel Mug abgestimmt ist.

Hinweis:

- Jedes Mal wenn eine andere Mug als zuvor verwendet wird, ist es empfehlenswert, in der Nähe der Kaffeemaschine zu bleiben, um die ausgegebene Getränkemenge zu kontrollieren.
- Wenn sie gespeichert werden, bleiben die neuen Einstellungen NUR im gewählten Profil gespeichert.
- Um die Temperatur der heißen Getränke aufrechtzuerhalten, ist es empfehlenswert, die Travel Mug mit Heißwasser vorzuwärmen.
- Die Verwendung der Travel Mug ist nur für die auf der Homepage vorhandenen Getränke empfohlen.
- Falls Sie anstelle der mitgelieferten Travel Mug eine andere verwenden möchten, achten Sie bitte darauf, dass ihre Höhe maximal 16 cm betragen darf.

Vorsicht

- Die Verschlusskappe vor dem Zuschrauben des Deckels öffnen, damit der Druck entweichen kann;

- **Rezepte mit Milch:** nach Beendigung der Zubereitung die Milchkaraffe reinigen (siehe Abschnitt „9.6 Reinigung der Milchkaraffen nach jedem Gebrauch“).
- Es wird die Verwendung für maximal 2 Stunden empfohlen: nach Ablauf dieser Zeit ausleeren und gemäß den Angaben im folgenden Abschnitt reinigen.
- Für weitere Informationen wird auf den Beipackzettel der Travel Mug verwiesen.

12.1 Reinigung der Travel Mug nach jedem Gebrauch



Aus hygienischen Gründen wird empfohlen, die Travel Mug (D9) nach jedem Gebrauch zu reinigen. Keine scheuernden Materialien verwenden, da sie die Oberfläche des Behälters beschädigen könnten.

Dazu wie folgt vorgehen:

1. Den Deckel abdrehen und den Behälter und den Deckel mit heißem Trinkwasser (40°C) ausspülen.
2. Die Teile für mindestens 30 Minuten in heißes Wasser (40°C) mit Geschirrspülmittel eintauchen. Keine Duftreiniger verwenden.
3. Das Innere des Behälters und den Deckel mit einem sauberen Schwamm und Geschirrspülmittel reinigen, um sichtbare Verschmutzungen zu entfernen.
4. Alle Teile mit heißem Trinkwasser (40°C) ausspülen.
5. Alle Teile mit einem sauberen und trockenen Tuch bzw. mit Küchentuch abtrocknen, dann alles wieder zusammenbauen.
6. Den Deckel einmal in der Woche im Geschirrspüler reinigen. Der Metallbehälter darf nicht im Geschirrspüler gereinigt werden

13. FUNKTION „my“ (nur Getränke „Hot“)

Mit „my“ kann das Getränk wie folgt individuell eingestellt werden:

1. Sicherstellen, dass das Profil (C6) aktiv ist, für welches das Getränk individuell eingestellt werden soll;
2.  (C2) am unteren Ende des Bildes des gewünschten Getränks drücken;
3.  drücken;
4. „Start“ drücken und der Anleitung folgen;
5. Falls das Getränk es vorsieht, das gewünschte Aroma wählen und „Weiter“ drücken;
6. „Gib aus“ drücken, um mit der Ausgabe zu beginnen;
7. „Stop“ drücken, wenn die gewünschte Menge in der Tasse erreicht ist.
8. Wenn das gewünschte Resultat in der Tasse erzielt wurde, „Speichern“ drücken, um zu speichern, oder „Abbrechen“, um die bisherigen Parameter beizubehalten.
9. „X“ drücken, um zur Homepage zurückzukehren. Das Gerät kehrt zur Homepage (C) zurück.

Hinweis:

- Wenn sie gespeichert werden, bleiben die neuen Einstellungen NUR im gewählten Profil gespeichert.
- Wenn ein einzelnes Getränk individuell eingestellt wird, gilt diese Einstellung automatisch auch für das entsprechende doppelte Getränk und die Kaffeemaschine zeigt die Meldung an „Einstellungen für Doppel- und Einzelrezept gespeichert“;
- Die Programmierung kann jederzeit verlassen werden, indem auf „X“ gedrückt wird: die Einstellungen werden nicht gespeichert.
- Nach der individuellen Einstellung des Getränks erscheinen in den Einstellungen „Rücksetzen“ (unter dem Bild) und „my“ (unter den wählbaren Mengen). Bei Drücken von „Rücksetzen“ werden die Getränkeinstellungen auf die Werkseinstellungen zurückgesetzt.

Mengentabelle Getränke		
Getränk	Standardmenge	Programmierbare Menge
ESPRESSO	40 ml	20-180 ml
2X ESPRESSO	40 ml + 40 ml	20-180 ml + 20-180 ml
KAFFEE	180 ml	100-240 ml
LONG	160 ml	115-250 ml
DOPPIO+	120 ml	80-180 ml
AMERICANO	150 ml	70-480 ml
TEE	150 ml	20-420 ml
HEISSWASSER	250 ml	20-420 ml

14. EIGENES PROFIL WÄHLEN

Es können verschiedene Profile gespeichert werden, wobei jedem ein anderes Symbol zugeordnet ist.

In jedem Profil bleiben die individuellen Einstellungen der Getränke gespeichert und die Reihenfolge, in der alle Getränke angezeigt werden, hängt von der Häufigkeit ab; in der sie gewählt werden.

Um ein Profil auszuwählen, wie folgt vorgehen:

1. Auf der Homepage (C) auf das aktuell genutzte Profil drücken (C6): es erscheint das Verzeichnis der wählbaren Profile;
2. Dann das gewünschte Profil auswählen.

Hinweis:

- Nach erfolgter Auswahl haben die Balken in den Getränkeinstellungen die gleiche Farbe wie das Profil;
- Das eigene Profil kann umbenannt werden;

- Um das Symbol des Profils individuell einzustellen, wird auf den Abschnitt „6.7 Erstelle und ändere Profile“ verwiesen.

15. REINIGUNG

15.1 Reinigung der Kaffeemaschine

Folgende Teile der Kaffeemaschine müssen regelmäßig gereinigt werden:

- interner Kreislauf der Kaffeemaschine;
- Kaffeesatzbehälter (A10);
- Abtropfschale (A15) und Rost der Abtropfschale (A14);
- Wassertank (A22);
- Kaffeeauslauf (A7);
- Kaffeepulverschacht (A4);
- herausnehmbare Brühgruppe (A6), die nach Öffnen der Serviceklappe zugänglich ist (A5);
- Milchkaraffen (E und F)
- Kaffeekanne (D8) (siehe Abschnitt „8.9 Reinigung der Kaffeekanne“);
- Travel Mug (D9) (siehe Abschnitt „12.1 Reinigung der Travel Mug nach jedem Gebrauch“);

Vorsicht!

- Verwenden Sie zur Reinigung der Maschine keine Lösungsmittel oder Alkohol. Mit den Vollautomaten von De'Longhi benötigen Sie für die Reinigung der Kaffeemaschine keine chemischen Zusatzstoffe.
- Verwenden Sie zum Entfernen der Verkrustungen oder der Kaffeeablagerungen keine Metallgegenstände, weil sie Oberflächen aus Metall oder Kunststoff verkratzen könnten.

für den Geschirrspüler geeignet. 	nur von Hand spülen: 
Kaffeesatzbehälter (A10)	Halterung für Kaffeesatzbehälter (A11)
Abtropfschale (A15)	Tassenrost (A13)
Rosthalterung der Klappe (A19)	Rost der Klappe (A18)
Rost der Abtropfschale (A14)	Wassertank (A22)
Milchkaraffe „Hot“ (E)	Herausnehmbare Brühgruppe (A6)
Milchkaraffe „Cold“ (F)	

15.2 Reinigung des Innenraums der Kaffeemaschine

Bei Nichtgebrauch von mehr als 3-4 Tagen wird dringend empfohlen, die Kaffeemaschine vor dem Gebrauch einzuschalten

und 2-3 Spülvorgänge durchzuführen, indem die Funktion „Spülvorgang“ (Abschnitt „6.1 Spülvorgang“) gewählt wird.

Hinweis:

Es ist normal, dass sich nach Durchführung dieser Funktion Wasser im Kaffeesatzbehälter (A10) befindet.

15.3 Reinigung des Kaffeesatzbehälters

Sobald auf dem Display „Kaffeesatzbehälter leeren“ erscheint, muss dieser geleert und gereinigt werden. Solange der Kaffeesatzbehälter (A10) nicht gereinigt ist, kann kein Kaffee ausgegeben werden. Das Gerät zeigt die Notwendigkeit den Behälter zu leeren auch dann an, wenn er nicht voll ist, falls seit der ersten Zubereitung 72 Stunden vergangen sind (damit die Berechnung der 72 Stunden korrekt erfolgen kann, darf die Kaffeemaschine nie vom Stromnetz getrennt werden).

Vorsicht! Verbrühungsgefahr

Wenn mehrere Milchgetränke nacheinander ausgegeben werden, erhitzt sich der Tassenrost aus (A13) Metall. Nicht berühren, solange er nicht abgekühlt ist und nur vorne anfassen.

Zur Durchführung der Reinigung (bei eingeschalteter Maschine):

1. Die Abtropfschale (A15) und den Kaffeesatzbehälter (A10) entnehmen (Abb. 28);

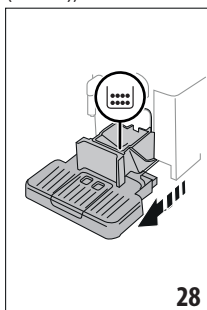

2. Die Abtropfschale und den Kaffeesatzbehälter leeren und sorgfältig reinigen, dabei darauf achten, dass alle Rückstände entfernt werden, die sich am Boden angesammelt haben: der mitgelieferte Pinsel (D5) verfügt über einen hierfür geeigneten Schaber.
3. Die Abtropfschale, zusammen mit dem Rost und dem Kaffeesatzbehälter, wieder einsetzen.

Vorsicht!

Beim Herausnehmen der Abtropfschale muss der Kaffeesatzbehälter immer geleert werden, auch wenn er nur wenig voll ist. Wird dieser Vorgang nicht durchgeführt, kann es vorkommen, dass sich bei den folgenden Kaffeezubereitungen der Kaffeesatzbehälter zu sehr füllt und die Kaffeemaschine verstopft.

15.4 Reinigung der Abtropfschale und des Rosts der Abtropfschale

Vorsicht!

Die Abtropfschale (A15) ist mit einem Schwimmer (A20) (rot) zur Anzeige des Wasserstandes ausgestattet (Abb. 29).

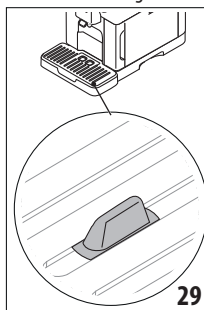

Die Abtropfschale leeren und reinigen, bevor diese Anzeige aus dem Tassenrost (A13) hervortritt, andernfalls kann das Wasser über den Rand treten und die Kaffeemaschine, die Aufstellfläche oder den umliegenden Bereich beschädigen. Um die Abtropfschale zu entfernen, wie folgt vorgehen:

1. Die Abtropfschale und den Kaffeesatzbehälter entnehmen (A10) (Abb. 28);
2. Die Kondensatschale (rot) (A12) kontrollieren und falls sie voll ist, leeren;
3. Den Tassenrost (A13) und den Rost der Abtropfschale (A14) entnehmen, dann die Abtropfschale und den Kaffeesatzbehälter leeren und alle Teile waschen;
4. Die Abtropfschale, zusammen mit dem Rost und dem Kaffeesatzbehälter, wieder in die Kaffeemaschine einsetzen.

Vorsicht!

Beim Herausnehmen der Abtropfschale muss der Kaffeesatzbehälter immer geleert werden, auch wenn er nur wenig voll ist. Wird dieser Vorgang nicht durchgeführt, kann es vorkommen, dass sich bei den folgenden Kaffeezubereitungen der Kaffeesatzbehälter zu sehr füllt und die Kaffeemaschine verstopft.

15.5 Reinigung des Innenraums der Kaffeemaschine

Stromschlaggefahr!

Vor jeder Reinigung der Teile im Geräteinneren muss die Kaffeemaschine ausgeschaltet (siehe „5. Ausschalten des Gerätes“) und vom Stromnetz getrennt werden. Das Gerät niemals ins Wasser tauchen.

1. Kontrollieren Sie regelmäßig (etwa ein Mal pro Monat), dass das Innere der Kaffeemaschine (zugänglich nach Herausnehmen der Abtropfschale (A15)) nicht verschmutzt ist. Gegebenenfalls die Kaffeeablagerungen mit dem mitgelieferten Pinsel (D5) und einem Schwamm entfernen.
2. Alle Rückstände mit einem Staubsauger aufsaugen (Abb. 30).

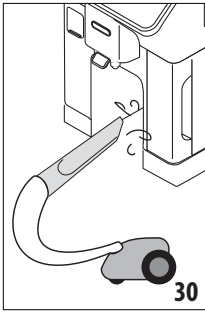

15.6 Reinigung des Wassertanks

Regelmäßig (etwa einmal im Monat) und nach jedem Austauschen des Wasserfilters (D4) den Wassertank (A22) reinigen.

1. Den Wassertank herausziehen (Abb. 2), den Wasserfilter (falls vorhanden) entnehmen und unter fließendem Wasser abspülen;
2. Den Wassertank leeren und mit einem feuchten Tuch und etwas Geschirrspülmittel reinigen. Sorgfältig mit Wasser ausspülen;
3. Den Filter wieder einsetzen (Abb. 31), den Tank bis zum Füllstand MAX mit frischem Wasser füllen (Abb. 3) und ihn wieder einsetzen;

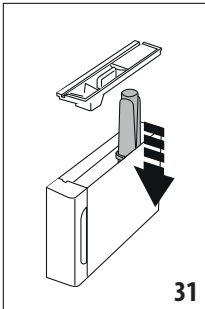

4. (nur wenn der Wasserfilter eingesetzt wurde) 100 ml Heißwasser ausgeben, um den Filter zu reaktivieren.

Hinweis:

Bei Nichtgebrauch von mehr als 3-4 Tagen wird empfohlen, den Tank wie oben beschrieben zu reinigen.

15.7 Reinigung des Kaffeepulverfüllschachts

Regelmäßig (etwa einmal im Monat) den Kaffeepulverschacht (A4) reinigen. Dazu wie folgt vorgehen:

1. Die Ausschaltung der Kaffeemaschine durchführen (siehe Kapitel „5. Ausschalten des Gerätes“;
2. Die Klappe des Schachts öffnen;
3. Den Kaffeeschacht mit dem mitgelieferten Pinsel (D5) reinigen;
4. Die Klappe wieder schließen.

Vorsicht!

Nach der Reinigung darauf achten, dass kein Zubehörteil im Schacht zurückbleibt: das Vorhandensein von Fremdkörpern im Schacht während des Betriebs kann Schäden an der Kaffeemaschine verursachen.

15.8 Reinigung der Brühgruppe

Die Brühgruppe (A6) muss mindestens ein Mal im Monat gereinigt werden..

Vorsicht!

Die Brühgruppe darf nicht bei eingeschalteter Kaffeemaschine herausgenommen werden.

1. Stellen Sie sicher, dass die Maschine sich korrekt ausgeschaltet hat (siehe Kapitel „5. Ausschalten des Gerätes“;
2. Den Wassertank (A22) herausnehmen (Abb. 2);
3. Die Serviceklappe der Brühgruppe (A5) auf der rechten Seite öffnen (Abb. 32);

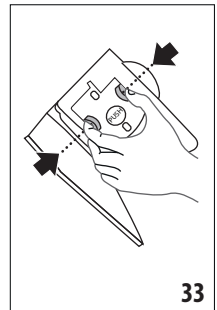
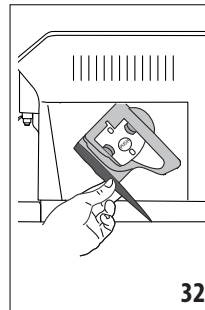

4. Die beiden farbigen Entriegelungstasten nach innen drücken und gleichzeitig die Brühgruppe nach außen herausziehen (Abb. 33).
5. Die Brühgruppe etwa fünf Minuten lang in Wasser eintauchen und danach unter dem Wasserhahn abspülen.

Vorsicht!

NUR MIT WASSER AUSSPÜLEN

KEINE REINIGUNGSMITTEL - KEIN GESCHIRRSPÜLER

6. Die Brühgruppe ohne Reinigungsmittel säubern, da diese Beschädigungen verursachen könnten.
7. Mit dem Pinsel (D5) an der Aufnahme der Brühgruppe vorhandene und durch die Serviceklappe der Brühgruppe sichtbare Kaffeerückstände beseitigen;
8. Die Brühgruppe nach der Reinigung wieder in die Halterung einsetzen; dann fest auf die Schrift PUSH drücken, bis das Klicken des Einrastens zu vernehmen ist.

Hinweis:

Sollte die Brühgruppe schwer einzusetzen sein, dann muss sie (vor dem Einsetzen) durch Drücken der beiden Hebel in die richtige Größe gebracht werden (Abb. 34).

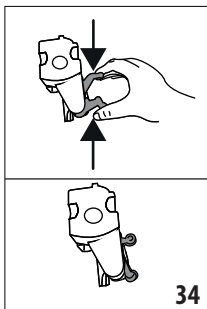

9. Nach dem Einsetzen ist sicherzustellen, dass die beiden farbigen Tasten eingerastet sind und nach außen ragen;
10. Die Serviceklappe der Brühgruppe schließen.
11. Den Wassertank wieder einsetzen.

15.9 Reinigung der Milchkaraffen (E) und (F)

Die Milchkaraffe nach jedem Gebrauch, wie nachfolgend beschrieben, reinigen:

1. Den Deckel von der Milchkaraffe (E1) oder (F1) abnehmen (Abb. 18);
2. Den Milchauslauf (E5) oder (F5), die Verlängerung des Milchauslaufs (E7) (nur Karaffe hot) und das Milchansaugrohr (E6) oder (F6) herausziehen (Abb. 35);

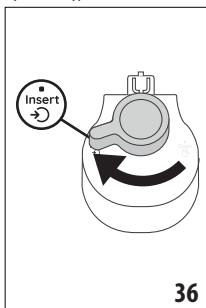
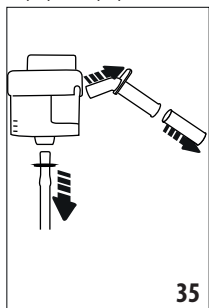

3. Den Milchschaumregler (E3) oder (F3) bis auf die Position „Insert“ nach rechts drehen und herausziehen;
4. Den Verbinder zum Einsetzen der Milchkaraffe (E4) oder (F4) nach links drehen und herausziehen (Abb. 37).

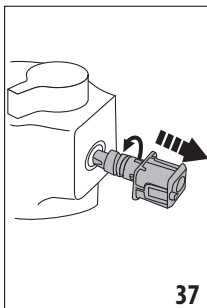

5. Die Reinigung im Geschirrspüler (empfohlen) oder von Hand auf die nachfolgend beschriebene Weise durchführen:

- **Im Geschirrspüler:** Alle oben beschriebenen Teile und den Milchbehälter unter fließendem heißem Trinkwasser abspülen (mindestens 40°C): dann auf der oberen Ablage des Geschirrspülers positionieren und ein Reinigungsprogramm mit 50°C starten, z.B. ECO Standard.
 - **Von Hand:** Alle Teile und den Milchbehälter unter fließendem heißem Trinkwasser (mindestens 40°C) gründlich abspülen, damit alle sichtbaren Milchrückstände beseitigt werden, dabei darauf achten, dass das Wasser durch alle Öffnungen des Deckels fließt (Abb. 38): dann alle Teile für mindestens 30 Minuten in heißes Trinkwasser (mindestens 40°C) mit Geschirrspülmittel eintauchen. Dann alle Teile, wie oben beschrieben, unter heißem Trinkwasser reichlich abspülen und einzeln mit den Händen abreiben.
6. Achten Sie besonders darauf, dass an der Aussparung und am Kanal unter dem Drehknopf (Abb. 39) keine Milchrückstände zurückbleiben: schaben Sie den Kanal eventuell mit einem Zahnstocher aus;

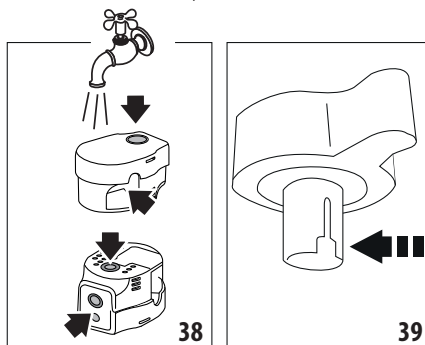

7. Überprüfen Sie ebenfalls, dass das Ansaugrohr und das Ausgaberohr nicht durch Milchrückstände verstopft sind.
8. Alle Teile mit einem trockenen und sauberen Tuch abtrocknen;
9. Alle Teile des Deckels wieder zusammenbauen;
10. Den Deckel wieder am Milchbehälter einrasten.

Hinweis:

Die Kaffeemaschine erinnert wöchentlich daran, dass die Milchkaraffe sorgfältig gereinigt werden muss, und gibt die richtige Reihenfolge für die Reinigung an.

16. ENTKALKUNG ☺

Vorsicht!

- Vor dem Gebrauch lesen Sie bitte die Gebrauchsanweisung und die Angaben auf dem Etikett des Entkalkers durch, die sich auf der Packung des Entkalkers befinden.
- Verwenden Sie ausschließlich Entkalker von De'Longhi. Die Verwendung von ungeeigneten Entkalkern sowie die

nicht regelmäßig durchgeführte Entkalkung können zum Auftreten von Defekten führen, die nicht durch die Herstellergarantie abgedeckt sind.

- Der Entkalker kann empfindliche Oberflächen beschädigen. Wenn das Produkt versehentlich verschüttet wird, sofort trocknen.

Zur Durchführung der Entkalkung	
Entkalker	Entkalker De'Longhi
Behälter	Empfohlenes Fassungsvermögen: 2 l
Zeit	~50min

Die Kaffeemaschine entkalken, wenn auf der Homepage (C) die entsprechende Meldung erscheint: wenn die Entkalkung sofort durchgeführt werden soll, „Ok“ drücken und die einzelnen Schritte ab Punkt (5) durchführen.

Um die Entkalkung zu einem späteren Zeitpunkt durchzuführen „Abbrechen“ drücken: auf der Homepage erinnert das Symbol (C4) daran, dass das Gerät entkalkt werden muss. (Die Meldung erscheint bei jedem Einschalten neu).

Für den Zugang zum Menü Entkalkung:

1. Auf der Homepage das Symbol des Menüs Einstellungen (C3) drücken;
2. Durch die Menüseiten blättern, bis die Option „Entkalkung“ angezeigt wird;
3. „Start“ drücken, um die Anleitung für die Entkalkung aufzurufen;
4. „Start“ drücken, um zu starten;
5. Den Wasserauslauf (D6) einsetzen (Abb. 5);
6. Die Abtropfschale (A15) und den Kaffeesatzbehälter (A10) (Abb. 10) entnehmen und leeren: dann beide wieder einsetzen und „Weiter“ drücken;
7. Den Wassertank (A22) herausnehmen, den Deckel (A21) anheben und (falls eingesetzt) den Filter (D4) entfernen; Den Tank komplett leeren.
8. den Entkalker bis zum auf der Innenseite des Tanks aufgedruckten Füllstand A (entspricht einer 100ml Packung) in den Wassertank geben; dann bis zum Füllstand B mit Wasser (1l) auffüllen (Abb. 40). Den Wassertank (mit Deckel) wieder einsetzen und „Weiter“ drücken;

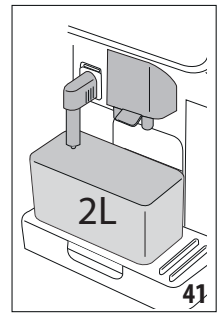
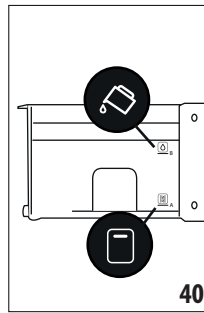

9. Einen Behälter mit einem Mindestfassungsvermögen von 2 l unter die Ausläufe stellen (Abb. 41). „Weiter“ drücken, um den Vorgang zu starten („Zurück“, um zur vorhergehenden Bildschirmseite zurückzukehren, oder „X“, um den Ablauf zu verlassen. In diesem Fall darf nicht vergessen werden, die Entkalkungslösung aus dem Tank zu entfernen)

Vorsicht! Verbrühungsgefahr

Aus den Ausläufen fließt heißes, säurehaltiges Wasser. Achten Sie daher darauf, nicht mit dieser Lösung in Berührung zu kommen.

10. Das Entkalkungsprogramm startet, die Entkalkungslösung tritt aus dem Heißwasserauslauf und aus dem Kaffeeauslauf heraus und das Programm führt automatisch eine Reihe von Spülvorgängen und Pausen durch, um Kalkrückstände aus der Kaffeemaschine zu beseitigen; Nach etwa 40 Minuten bricht das Gerät die Entkalkung ab;
11. Das Gerät ist nun für einen Spülvorgang mit frischem Wasser bereit. Den zum Auffangen der Entkalkungslösung verwendeten Behälter leeren; den Wassertank entnehmen, leeren, mit fließendem Wasser ausspülen, bis zum Füllstand MAX mit frischem Wasser füllen und wieder in die Kaffeemaschine einsetzen (Abb. 42). „Weiter“ drücken;

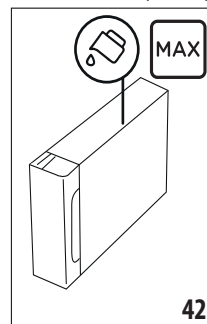

12. Den zum Auffangen der Entkalkungslösung verwendeten Behälter leer wieder unter die Ausläufe stellen und „Weiter“ drücken, um den Spülvorgang zu starten;

13. Das Heißwasser fließt sowohl aus dem Heißwasserauslauf als auch aus dem Kaffeeauslauf;
14. Wenn das Wasser im Tank leer ist, den zum Auffangen des Spülwassers verwendeten Behälter leeren;
15. den Wassertank entnehmen, den Wasserfilter, falls er zuvor entfernt wurde, wieder einsetzen. „Weiter“ drücken, um fortzufahren;
16. Den Tank bis zum Füllstand MAX mit frischen Wasser füllen, wieder in die Kaffeemaschine einsetzen und „Weiter“ drücken, um fortzufahren;
17. Den zum Auffangen der Entkalkungslösung verwendeten Behälter leer wieder unter die Ausläufe stellen und „Weiter“ drücken, um einen weiteren Spülvorgang zu starten;
18. wenn das Wasser im Tank leer ist, den zum Auffangen des Spülwassers verwendeten Behälter leeren, die Abtropfschale (A15) und den Kaffeesatzbehälter (A10) entnehmen, leeren und wieder einsetzen;
19. den Wassertank entnehmen, bis zum Füllstand Max. auffüllen, wieder in die Kaffeemaschine einsetzen und „Weiter“ drücken.
20. Der Entkalkungsvorgang ist nun beendet: „Ok“ drücken. Das Gerät führt einen kurzen Aufheizvorgang durch und kehrt bei Beendigung zur Homepage zurück.

Hinweis:

- Sollte der Entkalkungszyklus nicht korrekt zu Ende geführt werden (z.B. Stromausfall), wird empfohlen, den Zyklus zu wiederholen;
- Es ist normal, dass sich nach Durchführung des Entkalkungszyklus Wasser im Kaffeesatzbehälter (A10) befindet.
- Das Gerät fordert einen dritten Spülvorgang an, wenn der Wassertank nicht bis zum Füllstand Max gefüllt wurde: dadurch wird garantiert, dass sich keine Entkalkungslösung mehr in den internen Kreisläufen des Gerätes befindet. Vor Beginn des Spülvorgangs muss die Abtropfschale geleert werden;

17. PROGRAMMIERUNG DER WASSERHÄRTE

Der Entkalkungsalarm wird nach einer vorab festgelegten Betriebszeit angezeigt, die von der Wasserhärte abhängt. Es ist möglich die Kaffeemaschine je nach der in den verschiedenen Wohnregionen vorhandenen Wasserhärte zu programmieren, sodass der Entkalkungsvorgang weniger häufig durchgeführt werden muss.





17.1 Messung der Wasserhärte

1. Den mitgelieferten und der „Kurzanleitung“ beigefügten Reaktionsstreifen „Total Hardness Test“ (D1) aus seiner Packung nehmen.
2. Den Streifen etwa eine Sekunde lang vollständig in ein Glas Wasser eintauchen.

3. Den Streifen aus dem Wasser nehmen und leicht schütteln. Nach etwa einer Minute bilden sich, je nach der Wasserhärte, 1, 2, 3 oder 4 kleine rote Quadrate; jedes Quadrat entspricht einer Stufe.

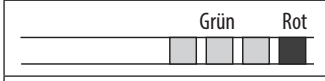
17.2 Wasserhärte einstellen

1. Auf der Homepage (C) das Symbol des Menüs Einstellungen (C3) drücken;
2. Bis zur Option „Wasserhärte“ durch die Seiten blättern und diese anwählen;
3. „Stelle ein“ drücken;
4. Den im vorhergehenden Abschnitt angegebenen Ablauf durchführen und die Wasserhärte ermitteln;
5. Gemäß den Angaben in der nachfolgenden Tabelle auf den Punkt mit der Wasserhärte drücken, die am vorherigen Punkt ermittelt wurde;

Total Hardness Test (D1)	Wasserhärte
	Stufe 1
	Stufe 2
	Stufe 3
	Stufe 4

6. Nun ist die Kaffeemaschine gemäß der neuen Einstellung der Wasserhärte programmiert.
7. „<“ drücken, um zum Menü Einstellungen zurückzukehren.

18. WASSERFILTER

Einige Modelle sind mit einem Wasserfilter (D4) ausgestattet: falls Ihr Modell nicht damit ausgestattet ist, empfehlen wir Ihnen, in einem der autorisierten Kundendienstzentren von De’Longhi einen Wasserfilter zu kaufen.

Für einen korrekten Gebrauch des Filters die nachfolgend aufgeführten Anweisungen befolgen.

18.1 Filtereinbau

1. Das Menü Einstellungen (C3) drücken;
2. Durch die Seiten blättern, bis die Option „Wasserfilter“ angezeigt wird;
3. „Ok“ drücken, um die Anleitung aufzurufen
4. Den Filter aus der Packung nehmen und die Kalenderscheibe drehen, bis die nächsten 2 Monate angezeigt werden (Abb. 41);

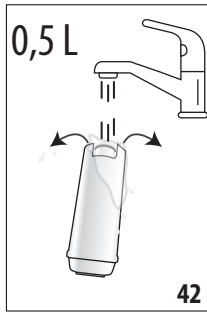
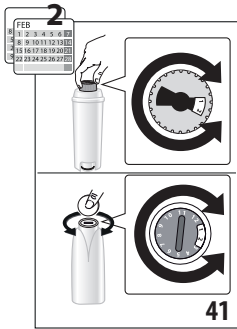

Hinweis:

Der Filter hat eine Lebensdauer von zwei Monaten bei normalem Gebrauch des Gerätes; wenn das Gerät mit eingesetztem Filter nicht betrieben wird, hält er max. drei Wochen.

5. „Weiter“ drücken, um fortzufahren („Zurück“, um zur vorhergehenden Bildschirmseite zurückzukehren; „X“, um den Vorgang abzubrechen);
6. Um den Filter zu aktivieren, Leitungswasser in die mittlere Öffnung des Filters laufen lassen, bis das Wasser mindestens eine Minute lang aus den seitlichen Öffnungen austritt (Abb. 42); „Weiter“ drücken;

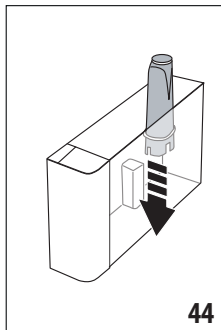
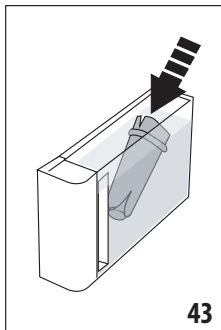

7. Den Wassertank (A22) aus der Kaffeemaschine nehmen (Abb. 2) und mit Wasser füllen; den Filter in den Wassertank einsetzen und für etwa zehn Sekunden vollständig eintauchen, dabei neigen und leicht andrücken, um das Entweichen der Luftblasen zu ermöglichen (Abb. 43). „Weiter“ drücken;
8. Den Filter in seine Vorrichtung setzen (Abb. 44) und fest nach unten drücken; „Weiter“ drücken;
9. Den Tank wieder mit dem Deckel (A21) verschließen und dann erneut in die Kaffeemaschine einsetzen;
10. Den Heißwasserauslauf (D6) einsetzen. „Weiter“ drücken;
11. Unter den Heißwasserauslauf einen leeren Behälter mit einem Mindest Fassungsvermögen von 0,5 l stellen (Abb. 6) und „Weiter“ drücken, um den Filter zu aktivieren;
12. das Gerät gibt Heißwasser aus und bricht automatisch ab. „OK“ drücken, um zur Homepage zurückzukehren;

13. Nun ist der Filter aktiviert und die Kaffeemaschine ist betriebsbereit.

18.2 Filter austauschen oder entfernen

Den Filter (D4) austauschen, wenn auf der Homepage (C) die entsprechende Meldung erscheint: wenn der Filter sofort ausgetauscht werden soll, „Ok“ drücken und die einzelnen Schritte ab Punkt 3 des vorhergehenden Abschnitts durchführen. Um den Filter zu einem späteren Zeitpunkt auszutauschen, „Abbrechen“ drücken: auf dem Display erinnert das Symbol Filter daran, dass der Filter ausgetauscht werden muss.

Zum Austauschen wie folgt vorgehen:

1. Das Menü Einstellungen (C3) drücken;
2. Durch die Seitenblättern, bis die Option „Wasserfilter“ angezeigt wird; „Ok“ drücken;
3. „Ok“ drücken, um die Anleitung aufzurufen;
4. Den Wassertank (A22) und den verbrauchten Filter entnehmen.
5. Um den Filter zu entfernen, „Ok“ drücken („Zurück“, um zur vorhergehenden Bildschirmseite zurückzukehren; „Abbrechen“, um den Vorgang abzubrechen);
6. Um den Filter auszutauschen, „Weiter“ drücken. Wie im vorhergehenden Abschnitt ab Punkt (4) beschrieben vorgehen.

Hinweis:

Nach Ablauf der zwei Monate Lebensdauer (siehe Kalender) oder wenn das Gerät 3 Wochen lang nicht benutzt wird, muss der Filter ausgewechselt werden, auch wenn das Gerät dies noch nicht anfordert.

19. TECHNISCHE DATEN

Spannung:	220-240 V~ 50-60 Hz max. 10 A
Leistung:	1450 W
Druck:	1,9 MPa (19 bar)
Fassungsvermögen des Wassertanks:	1,8 l
Abmessungen BxTxH:	260x450x385 mm
Kabellänge:	1200 mm
Gewicht (verschieden je nach Modell):	11,2 kg
Max. Füllmenge Kaffeebohnenbehälter:	300g
Frequenzbereich:	2400 - 2500 MHz
Maximale Übertragungsleistung:	20 mW

De'Longhi behält sich vor, die technischen und optischen Eigenschaften jederzeit zu ändern, ohne die Funktionalität und die Qualität der Produkte zu beeinträchtigen.

19.1 Empfehlungen zur Energieeinsparung





- Um den Energieverbrauch zu reduzieren, nach der Ausgabe von einem oder mehreren Getränken die Milchkaraffen oder die Zubehörteile entfernen.
- Die Auto-Abschaltung auf 15 Minuten einstellen (siehe Abschnitt „6.8 Stelle Auto-Abschaltung ein“);





- Den Energiesparmodus aktivieren (siehe Abschnitt „6.9 Allgemein“);
- Den Entkalkungszyklus durchführen, wenn er von der Kaffeemaschine angefordert wird.

20. DISPLAYMELDUNGEN

ANGEZEIGTE MELDUNG	BEDEUTUNG	ABHILFE
Fülle den Tank bis Füllstand MAX mit frischem Wasser mindestens über Level 1	Das Wasser im Tank (A22) ist nicht ausreichend.	Den Tank entnehmen und über Level 1 mit frischem Wasser füllen, wieder in die Kaffeemaschine einsetzen.
Ich habe nicht genug Wasser für Dein Getränk. Fülle den Tank bis Füllstand MAX mit frischem Wasser mindestens über Level 1		
Setze den Wassertank ein	Der Tank (A22) ist nicht korrekt eingesetzt.	Den Wassertank durch festes Drücken nach unten korrekt einsetzen.
Fülle den Tank mit frischem Wasser. Leere die Abtropfschale und den Kaffeesatzbehälter	Die Wassermenge im Tank reicht für die Zubereitung des Getränks nicht aus und in Kürze erfolgt die Aufforderung zur Leerung des Kaffeesatzbehälters.	Die Kaffeemaschine verlangt die Durchführung beider Tätigkeiten: auf diese Weise müssen sie nicht zu unterschiedlichen Zeiten durchgeführt werden und es können ohne Unterbrechung mehrere Getränke nacheinander zubereitet werden.
Setze die Brühgruppe ein	Die Brühgruppe (A6) wurde nach der Reinigung nicht wieder eingesetzt.	Die Brühgruppe, wie im Abschnitt „15.8 Reinigung der Brühgruppe“ beschrieben, einsetzen.
Leere den Kaffeesatzbehälter	Der Kaffeesatzbehälter (A10) ist voll.	Die Reinigung gemäß den Angaben im Abschnitt „15.3 Reinigung des Kaffeesatzbehälters“ durchführen
Setze den Kaffeesatzbehälter und die Abtropfschale ein	Der Kaffeesatzbehälter (A10) und/oder die Abtropfschale (A15) wurden nicht korrekt eingesetzt oder sind nicht vorhanden.	Die Abtropfschale zusammen mit dem Kaffeesatzbehälter einsetzen und fest andrücken.
Fülle den gewünschten vorgemahlene Kaffee ein. Höchstens einen Messlöffel!	Es wurde die Zubereitung mit vorgemahlene Kaffee gewählt.	Sicherstellen, dass der Kaffeeschacht (A4) nicht verstopft ist, dann einen gestrichenen Messlöffel (D2) vorgemahlene Kaffee einfüllen, „Weiter“ auf dem Display drücken und die Angaben im Abschnitt „8.4 Zubereitung des Getränks mit vorgemahlene Kaffee“ befolgen.
Fülle den Kaffeebohnenbehälter und drücke Ok um mit der Ausgabe fortzufahren	Es sind keine Kaffeebohnen mehr im Behälter.	Den Kaffeebohnenbehälter (A2) füllen und Ok drücken, um mit der Ausgabe fortzufahren
		→

ANGEZEIGTE MELDUNG	BEDEUTUNG	ABHILFE
Den Heißwasserauslauf einsetzen	Der Auslauf (D6) ist nicht korrekt eingesetzt oder nicht vorhanden.	Den Auslauf einsetzen und fest andrücken (Abb. 5): von der Kaffeemaschine ertönt ein akustisches Signal (falls die Funktion Signalton aktiv ist).
Die Karaffe für kalte/heiße Milch einsetzen	Die Milchkaraffe (E) oder (F) ist nicht korrekt eingesetzt oder nicht vorhanden.	Die Milchkaraffe einsetzen und fest andrücken: von der Kaffeemaschine ertönt ein akustisches Signal (falls die Funktion Signalton aktiv ist).
Ich führe gerade die Reinigung durch. In Kürze bin ich wieder für Dich da	Das Gerät erkennt Verunreinigungen in seinem Inneren.	Warten, bis das Gerät betriebsbereit ist, und das gewünschte Getränk erneut anwählen. Sollte das Problem weiterhin bestehen, wenden Sie sich bitte an den Technischen Kundendienst.
Die neuen Einstellungen sind nicht gespeichert	Während der individuellen Einstellung des Getränks (siehe Kapitel „13. Funktion „my“ (nur Getränke „Hot“)) wurde die Zubereitung bewusst durch Drücken von „X“ abgebrochen oder ein Alarm hat ausgelöst.	„X“ drücken, um zur Homepage (C) zurückzukehren, um den Alarm anzuzeigen, der den Abbruch verursacht hat. Die Angaben zum angezeigten Alarm befolgen (siehe Kap. „20. Displaymeldungen“)
Der Mahlgrad ist zu fein für dieses Getränk. Reduziere das Aroma und versuche es erneut	Der Mahlgrad ist zu fein, sodass der Kaffee zu langsam oder gar nicht herausläuft.	Ein milderer „Aroma“ wählen (siehe „8.3 Individuelle Getränkeinstellung“)
	Wenn der Wasserfilter (D4) vorhanden ist, könnte eine Luftblase in den Kreislauf freigesetzt worden sein, welche die Ausgabe verhindert.	„Ok“ drücken und etwas Wasser auslaufen lassen (siehe Kapitel „10. Zubereitung von Heißwasser und heißem Tee“, bis es gleichmäßig austritt. Sollte das Problem weiterhin bestehen, den Filter entfernen. (siehe Abschnitt „18.2 Filter austauschen oder entfernen“).
Ich konnte das Getränk nicht liefern. Stellen Sie die Kaffeemühle um eine Stufe nach der anderen ein	Der Mahlgrad ist zu fein, sodass der Kaffee zu langsam oder gar nicht herausläuft.	„Ok“ drücken und das Mahlwerk einstellen (siehe Abschnitt „6.4 Mahlgrad einstellen“).
Ein milderer „Aroma“ wählen oder die Kaffeepulvermenge reduzieren.	Es wurde zu viel Kaffee verwendet.	Ein milderer „Aroma“ wählen (siehe „8.3 Individuelle Getränkeinstellung“) oder die Kaffeepulvermenge reduzieren (höchstens 1 Messlöffel). „Ok“ drücken, um zur Homepage zurückzukehren, oder warten, bis die Meldung erlischt.
Die Milchkaraffe im Kühlschrank aufbewahren	Es wurde ein Milchgetränk zubereitet und die Milchkaraffe ist noch in der Maschine eingesetzt	Die Milchkaraffe entnehmen und in den Kühlschrank stellen.
		→

ANGEZEIGTE MELDUNG	BEDEUTUNG	ABHILFE
Die Kaffeemaschine muss entkalkt werden. Ok drücken um zu starten (~50 min)	Zeigt an, dass die Kaffeemaschine entkalkt werden muss.	Wenn die Entkalkung durchgeführt werden soll, „Ok“ drücken und die Anleitung befolgen, andernfalls „Abbrechen“ drücken: in diesem Fall erscheint auf der Homepage (C) das Symbol  (C4), um daran zu erinnern, dass die Entkalkung durchgeführt werden muss (siehe Kapitel „16. Entkalkung“).
Tausche den Wasserfilter aus. Ok drücken um zu starten	Der Wasserfilter (D4) ist verbraucht.	„Ok“ drücken, um den Filter auszutauschen, oder „Abbrechen“, wenn dies zu einem anderen Zeitpunkt erfolgen soll. Die Anleitungen in Kapitel „18. Wasserfilter“ befolgen.
Allgemeiner Alarm: Konsultiere die Bedienungsanleitung / Coffee Link App	Das Maschineninnere ist sehr verschmutzt.	Die Kaffeemaschine, wie in Kapitel „15. Reinigung“ beschrieben, sorgfältig reinigen. Wenn die Kaffeemaschine nach der Reinigung noch immer die Meldung anzeigt, den Kundendienst und/oder eine autorisierte Kundendienststelle kontaktieren.
Wasserkreislauf leer Ok um Füllvorgang zu starten	Der Wasserkreislauf ist leer	„Ok“ drücken, um den Kreislauf zu füllen: die Ausgabe wird automatisch abgebrochen. Es ist normal, dass sich nach dem Füllen Wasser in der Abtropfschale (A15) befindet. Sollte das Problem weiterhin bestehen, sicherstellen, dass der Wassertank (A22) beim Einsetzen fest nach unten gedrückt wurde.
	Es wurde ein neuer Wasserfilter eingesetzt (D4)	Sicherstellen, dass die Angaben zum Einsetzen des neuen Filters richtig befolgt wurden (Abschnitt „18.1 Filtereinbau“ und „18.2 Filter austauschen oder entfernen“). Sollte das Problem weiterhin bestehen, den Filter entfernen. (Abschnitt „18.2 Filter austauschen oder entfernen“).
	Zeigt an, dass der Energiesparmodus aktiviert ist.	Um den Energiesparmodus zu deaktivieren, wie im Abschnitt „6.9 Allgemein“ beschrieben vorgehen.
	Erinnert daran, dass die Kaffeemaschine entkalkt werden muss.	Das in Kapitel „16. Entkalkung“ beschriebene Entkalkungsprogramm muss so schnell wie möglich durchgeführt werden.
	Erinnert daran, dass der Filter ausgetauscht werden muss (D4)	Den Filter austauschen oder anhand der Anleitung in Kapitel „18. Wasserfilter“ entfernen.
→		

ANGEZEIGTE MELDUNG	BEDEUTUNG	ABHILFE
	Erinnert daran, dass die Milchkaraffe (E) oder (F) gereinigt werden muss.	Den Milchschaumregler (E3) oder (F3) auf CLEAN drehen.
*Nur Modelle mit WLAN-Konnektivität:		
	Die Konnektivität ist im Menü Einstellungen (C3) der Kaffeemaschine konfiguriert.	Über die Coffee Link App eine Verbindung herstellen.
	Zeigt an, dass das Gerät verbunden ist.	Um die Verbindung zu deaktivieren, gemäß den Angaben im Abschnitt „6.3 Konnektivität (nur einige Modelle)“ vorgehen.
	Die Konnektivität ist aktiv, aber die Cloud ist nicht erreichbar.	Wenn die Kaffeemaschine erst kurz eingeschaltet ist, warten bis die Einschaltung beendet ist.
		Wenn das Problem weiterhin besteht, die Verbindung, wie in Abschnitt „6.3 Konnektivität (nur einige Modelle)“ beschrieben, deaktivieren und erneut aktivieren.
		Überprüfen, dass die Kontrolllampen des Routers anzeigen, dass das Netzwerk aktiv ist.
		Wenn das Problem weiterhin besteht, die Kaffeemaschine und den heimischen Router ausschalten und wieder einschalten.
*Nur Modelle mit Bean Adapt:		
Das Kaffeebohnenprofil wurde geändert! Denke daran, mindestens 3 Kaffees auszugeben, um ein optimales Resultat in der Tasse zu erzielen	Die Maschine benötigt 3 Ausgaben mit dem neuen Kaffee, bevor Bean Adapt eingestellt werden kann	Vor der Änderung von Bean Adapt mindestens 3 Kaffees mit dem neuen Kaffee ausgeben

21. PROBLEMLÖSUNG

Nachstehend werden einige mögliche Betriebsstörungen aufgelistet.

Wenn das Problem nicht auf die beschriebene Weise gelöst werden kann, wenden Sie sich bitte an den technischen Kundendienst.

PROBLEM	MÖGLICHE URSACHE	ABHILFE
Das Gerät schaltet sich nicht ein	Der Netzstecker ist nicht an die Steckdose angeschlossen.	Den Netzstecker an die Steckdose anschließen (Abb. 1).
Der Kaffee ist nicht heiß.	Die internen Kreisläufe des Gerätes haben sich abgekühlt, weil seit der letzten Kaffeezubereitung zwei bis drei Minuten vergangen sind.	Vor der Kaffeezubereitung die internen Kreisläufe durch einen Spülvorgang erwärmen, indem die entsprechende Funktion verwendet wird (siehe Abschnitt „6.1 Spülvorgang“)
	Die eingestellte Kaffeetemperatur ist zu niedrig.	Im Menü Einstellungen eine höhere Kaffeetemperatur einstellen (C3) (siehe Abschnitt „6.5 Kaffeetemperatur“).
	Die Tassen wurden nicht vorgewärmt.	Die Tassen durch Ausspülen mit heißem Wasser vorwärmen (z.B. unter Verwendung der Funktion Heißwasser).
	Die Kaffeemaschine muss entkalkt werden	Wie in Kap. „16. Entkalkung“ beschrieben vorgehen. Anschließend den Härtegrad des Wassers prüfen („17.1 Messung der Wasserhärte“) und prüfen, dass das Gerät anhand des tatsächlichen Härtegrads eingestellt ist („17.2 Wasserhärte einstellen“).
Der Kaffee ist dünn und hat wenig Crema.	Der Kaffee ist zu grob gemahlen.	Das Menü Einstellungen (C3) aufrufen und die Angaben zur Einstellung des Mahlgrads befolgen. Die Wirkung ist erst nach 3 Kaffeeausgaben sichtbar (siehe Abschnitt „6.4 Mahlgrad einstellen“).
	Der Kaffee ist nicht geeignet.	Kaffee für Espressomaschinen verwenden.
	Der Kaffee ist nicht frisch.	Die Kaffeepackung ist seit zu langer Zeit geöffnet und der Kaffee hat sein Aroma verloren.
Der Kaffee läuft zu langsam oder tröpfchenweise heraus.	Der Kaffee ist zu fein gemahlen.	Das Menü Einstellungen (C3) aufrufen und die Angaben zur Einstellung des Mahlgrads befolgen. Die Wirkung ist erst nach 3 Kaffeeausgaben sichtbar (siehe Abschnitt „6.4 Mahlgrad einstellen“).
Der Kaffee läuft nicht aus einem oder beiden Ausgüssen des Kaffeeauslaufs.	Die Ausgüsse des Kaffeeauslaufs (A7) sind verstopft.	Den Kaffeeauslauf mit einem Schwamm oder einem Zahnstocher reinigen.
		→

PROBLEM	MÖGLICHE URSACHE	ABHILFE
Der ausgegebene Kaffee ist wässrig.	Der Schacht (A4) ist verstopft.	Den Kaffeeschacht mit Hilfe des Pinsels (D5) reinigen, wie im Abschnitt „15.7 Reinigung des Kaffeepulverfüllschachts“ beschrieben.
Das ausgegebene Getränk ist zu wenig	Das Wasser im Tank ist nicht ausreichend	Den Tank immer über Level 1 füllen.
Das Gerät gibt keinen Kaffee aus.	Das Gerät erkennt Verunreinigungen in seinem Inneren: das Display zeigt an „Ich führe gerade die Reinigung durch ...“.	Warten, bis das Gerät betriebsbereit ist, und das gewünschte Getränk erneut anwählen. Sollte das Problem weiterhin bestehen, wenden Sie sich bitte an den Technischen Kundendienst.
Die Brühgruppe (A6) lässt sich nicht herausnehmen.	Die Ausschaltung wurde nicht richtig durchgeführt	Die Ausschaltung durch Drücken der Taste  (A9) durchführen (siehe Kap. „5. Ausschalten des Gerätes“).
Nach Beendigung der Entkalkung fordert das Gerät einen dritten Spülvorgang an	Während der beiden Spülvorgänge wurde der Tank (A22) nicht bis zum Füllstand MAX gefüllt.	Gemäß der Anforderung des Gerätes vorgehen, zuvor jedoch die Abtropfschale (A15) leeren, um zu vermeiden, dass das Wasser über den Rand läuft.
Die Milch tritt nicht aus dem Milchauslauf (E5) oder (F5) heraus.	Der Deckel (E1) oder (F1) der Milchkaraffe ist verschmutzt	Den Deckel der Milchkaraffe reinigen, wie im Abschnitt „15.9 Reinigung der Milchkaraffen (E) und (F)“ beschrieben.
	Der Deckel (E1) oder (F1) ist nicht richtig zusammengebaut.	Alle Teile gemäß den Angaben im Abschnitt „9.1 Vorbereitung der Milchkaraffen (E und F)“ und „9.4 Einstellung der Milchschaummenge“ korrekt zusammenbauen.
Die Milch weist große Blasen auf oder spritzt aus dem Milchauslauf (E5) oder (F5) oder ist zu wenig aufgeschäumt.	Die Milch ist nicht kalt genug oder die Milchsorte ist nicht für das gewünschte Getränk geeignet	Für optimale Resultate muss die richtige Milchsorte verwendet werden, je nachdem ob heiße oder kalte Getränke zubereitet werden (siehe Abschnitt „9.2 Welche Milch sollte verwendet werden?“). Getränke mit Kühlschranktemperatur (etwa 5°C) verwenden.
	Der Deckel (E1) oder (F1) der Milchkaraffe ist verschmutzt	Die Milchkaraffe gemäß den Angaben im Abschnitt „9.6 Reinigung der Milchkaraffen nach jedem Gebrauch“ reinigen
	Im Kanal unter dem Milchschaumregler (E3) oder (F3), befindet sich Wasser	Den Regler herausziehen und gut abtrocknen.
	Es werden pflanzliche Getränke verwendet.	Für ein besseres Resultat Getränke mit Kühlschranktemperatur (etwa 5°C) verwenden. Die Milchschaummenge gemäß den Angaben im Abschnitt ändern. „9.4 Einstellung der Milchschaummenge“
		→

PROBLEM	MÖGLICHE URSACHE	ABHILFE
Die Tassenablage (A13) ist heiß.	Es wurden mehrere Getränke kurz hintereinander zubereitet	
Nach der Reinigung lässt sich die Abtropfschale nicht in die Kaffeemaschine einsetzen	Die Abtropfschale (A12) ist nicht richtig positioniert	Überprüfen, dass die Abtropfschale richtig eingesetzt ist
Obwohl die Kaffeemaschine nicht in Betrieb ist, macht sie Geräusche und stößt etwas Dampf aus	Die Kaffeemaschine ist betriebsbereit oder wurde vor kurzem ausgeschaltet und einige Tropfen Kondenswasser fallen im noch warmen Dampferzeuger zu Boden.	Diese Erscheinung gehört zum normalen Gerätebetrieb und kann durch Leeren der Abtropfschale verringert werden.
Das Gerät stößt Dampf aus der Abtropfschale (A15) aus und/oder auf der Aufstellfläche des Gerätes befindet sich Wasser.	Der Rost der Abtropfschale (A14) wurde nach der Reinigung nicht wieder eingesetzt.	Den Rost der Abtropfschale wieder in die Abtropfschale einsetzen.
Das Getränk To Go ist zu viel oder die Travel Mug ist übergelaufen	Die gewählte Menge ist nicht richtig	Wähle eine kleinere Menge (Mittel \overline{C}_M oder Klein \overline{C}_P)
		Stelle die Menge anhand der Mug ein, damit die Ausgabe bei der nächsten Zubereitung korrekt erfolgt
Das Getränk To Go ist zu wenig	Die gewählte Menge ist nicht richtig	Wähle eine größere Menge (Mittel \overline{C}_M oder Groß \overline{C}_G)
		Stelle die Menge anhand der Mug ein, damit die Ausgabe bei der nächsten Zubereitung korrekt erfolgt
Die Travel Mug passt nicht in die Kaffeemaschine	Die Klappe des Fachs für die Travel Mug (A17) ist geschlossen und/oder der Kaffeeauslauf (A7) ist zu weit unten	Die Klappe öffnen und/oder den Kaffeeauslauf nach oben schieben
*Nur Modelle mit WLAN-Konnektivität:		
Die App funktioniert nicht	Störung der App	Die App schließen und neu starten
Die App meldet ein nicht vorhandenes Problem der Kaffeemaschine	Die Daten zwischen Kaffeemaschine und App sind nicht synchronisiert	Die Konnektivität deaktivieren und erneut aktivieren (Abschnitt „6.3 Konnektivität (nur einige Modelle)“)