

Register Now 
www.delonghi.com/register

ECAM55X.55

KAVNI APARAT
NAVODILA ZA UPORABO

Instruction videos available at:
<http://ecam55055.delonghi.com>



DeLonghi

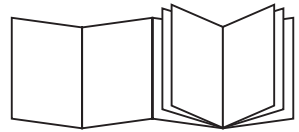

B

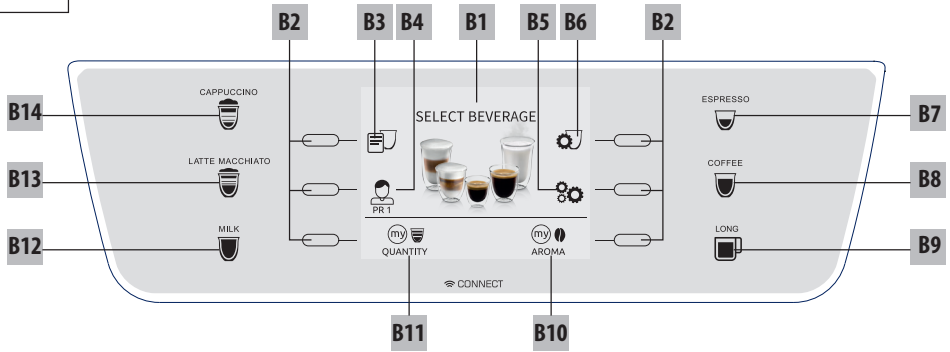

C

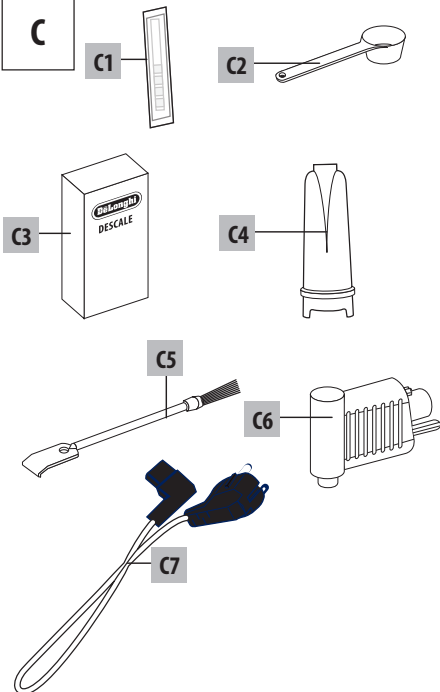

D

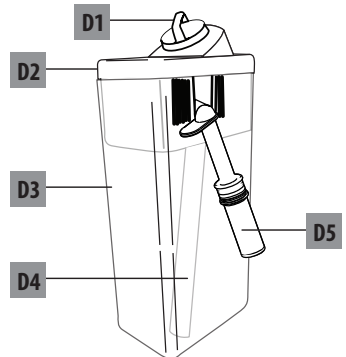

A

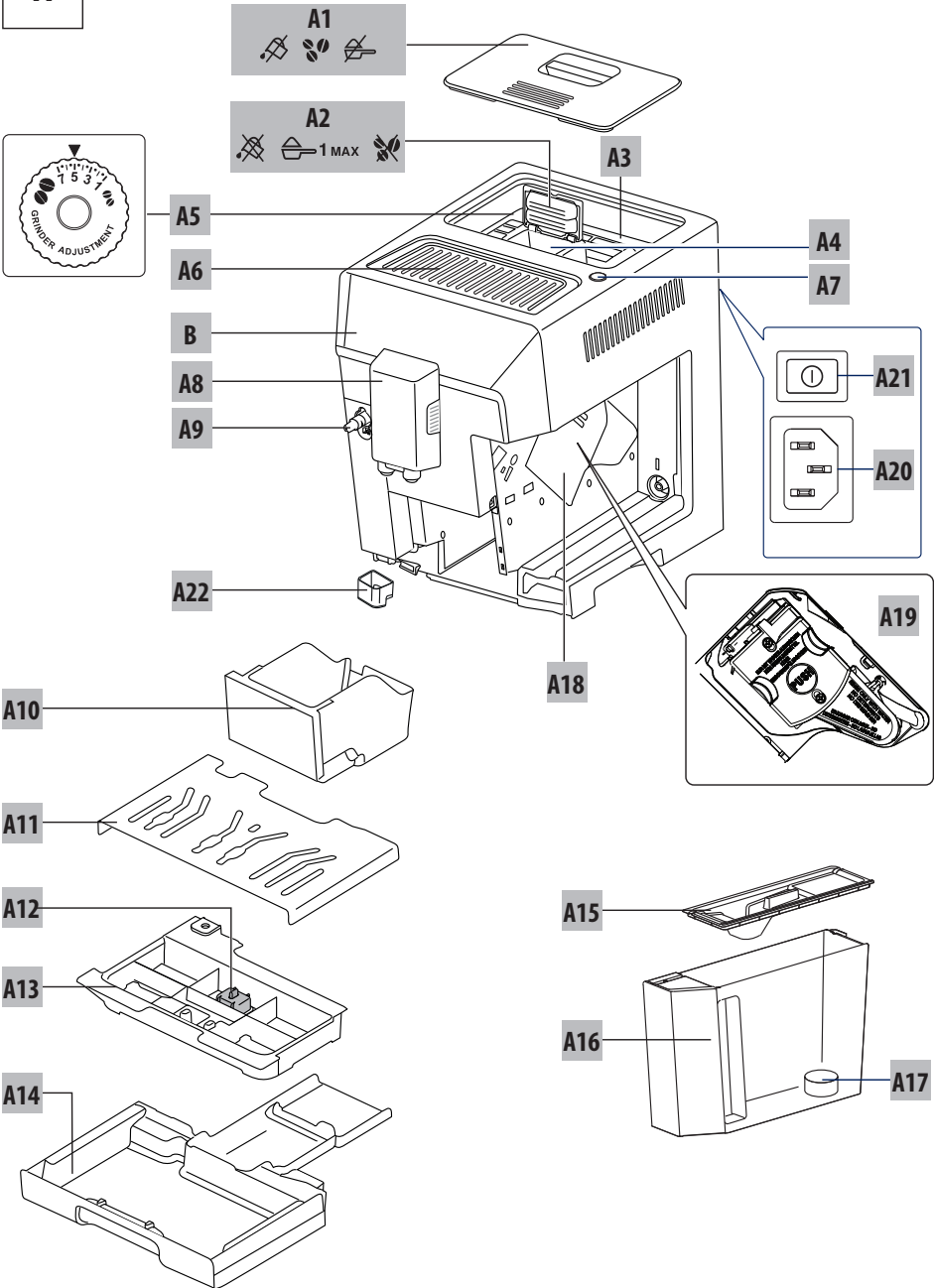

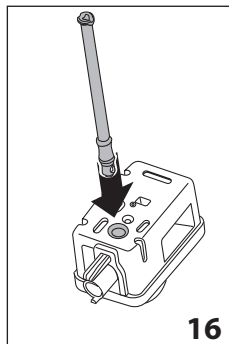
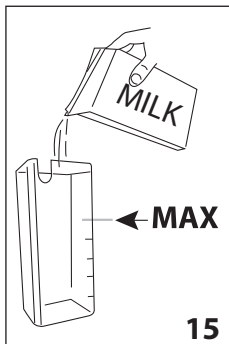
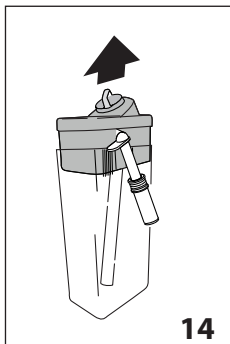
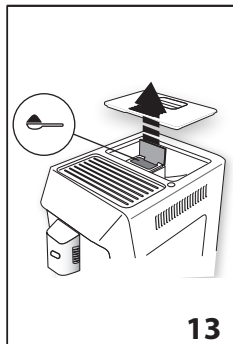
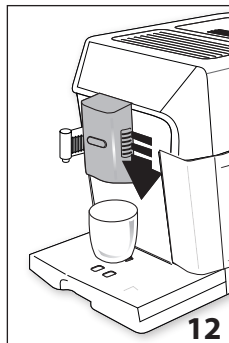
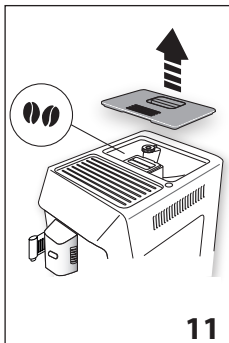
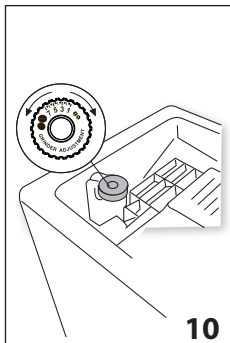
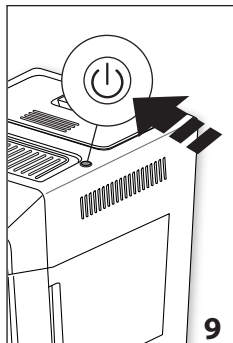
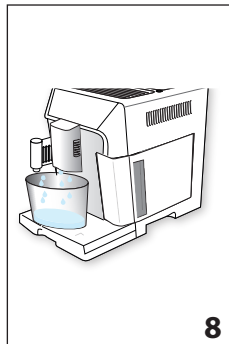
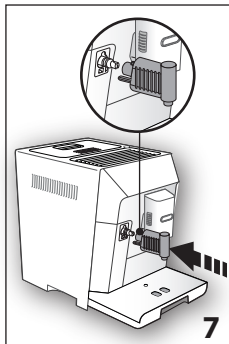
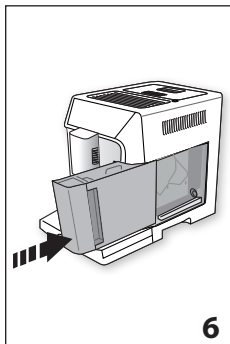
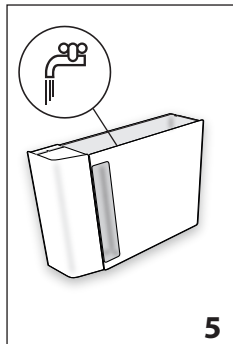
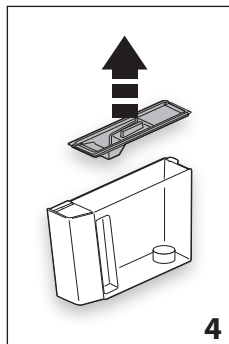
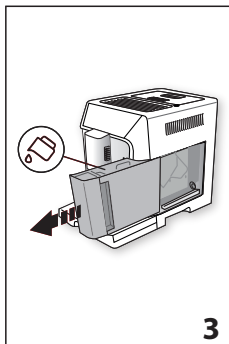
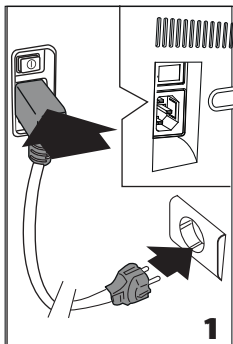

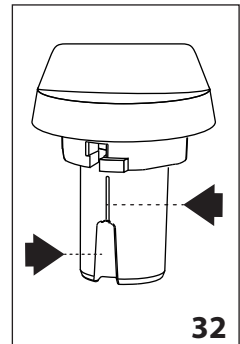
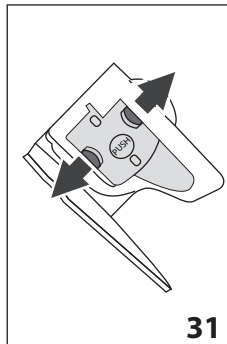
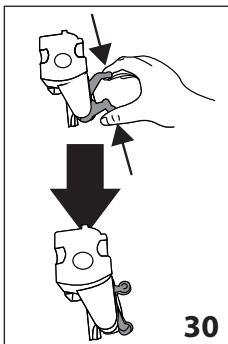
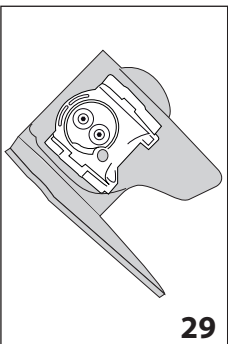
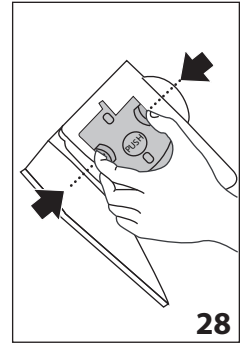
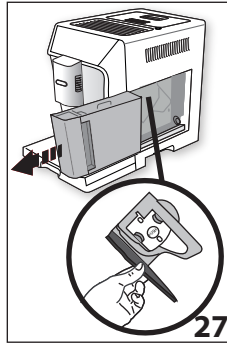
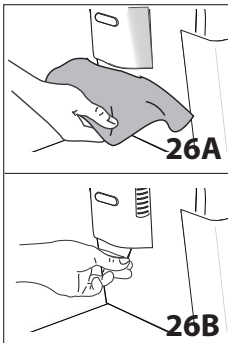
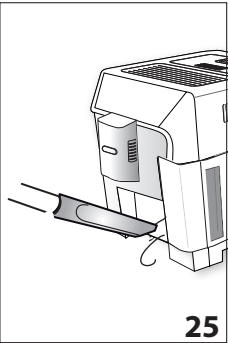
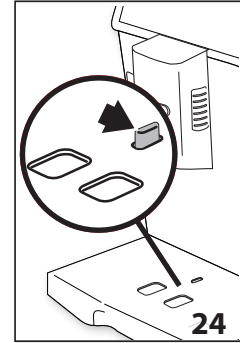
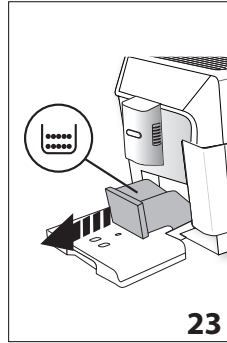
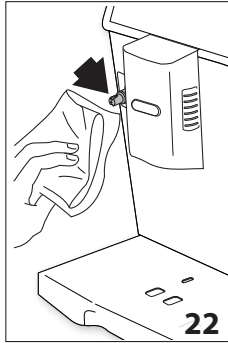
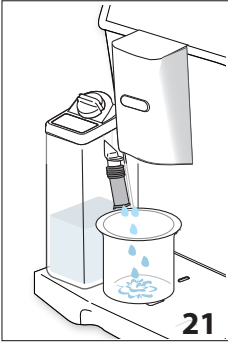
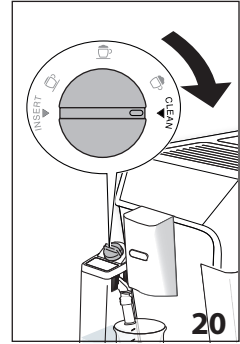
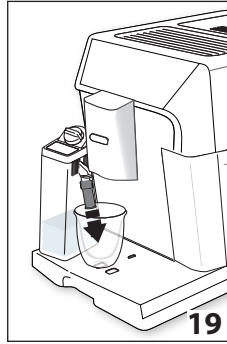
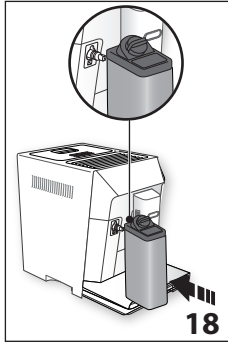
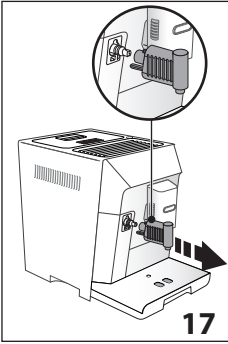

POVZETEK

1. OSNOVNA VARNOSTNA OPOZORILA	28
2. OPOZORILA VARNOSTNA	29
2.1 Simboli, ki se uporabljajo na teh navodilih	29
2.2 Uporaba primerna njegovemu namenu	29
2.3 Navodila za uporabo	29
3. UVOD	29
3.1 Črke v oklepajih	30
3.2 Težave in popravila	30
4. OPIS	30
4.1 Opis aparata	30
4.2 Opis dodatne opreme	30
4.3 Opis posode za mleko	30
5. PREDHODNI POSTOPKI	31
5.1 Pregled aparata	31
5.2 Nameščanje aparata	31
5.3 Priključitev aparata	31
5.4 Prva uporaba aparata	31
6. VKLOP APARATA	31
7. IZKLOP APARATA	32
8. NASTAVITEV MENIJA	32
8.1 Jezik	32
8.2 Vzdrževanje	32
8.3 Program napitkov	32
8.4 Program My beverages /moji napitki	33
8.5 Generalen	33
8.6 Statistika	34
9. RINSING/SPIRANJE	34
10. PRIPRAVA KAVE	34
10.1 Nastavitev mlinčka za kavo	34
10.2 Nasveti za toplejšo kavo	34
10.3 Priprava avtomatskih receptov s kavo v zrnju ..	34
.....	34
10.4 Začasna sprememba arome kave	35
10.5 Priprava kave s predhodno mleto kavo	35
11. PRIPRAVA NAPITKOV Z MLEKOM	36
11.1 Napolnite in namestite posodo z mlekom	36
11.2 Nastavite količino pene	36
11.3 Samodejna priprava mlečnih napitkov	36
11.4 Čiščenje posode za mleko po vsaki uporabi	36
12. "my MENU" PROGRAMIRANJE IN IZBIRA	37
13. PRIPRAVA VROČE VODE	37
14. ČIŠČENJE	37
14.1 Čiščenje aparata	37
14.2 Čiščenje notranjega obtoka aparata	38
14.3 Čiščenje posode za kavne usedline	38
14.4 Čiščenje posoda za zbiranje kapljevine in	38
posoda za zbiranje kondenzata	38
14.5 Čiščenje notranjosti aparata	38
14.6 Čiščenje rezervoarja vode	38
14.7 Čiščenje ustnikov dulca za kavo	38
14.8 Čiščenje lijaka za vnos mlete kave	39
14.9 Čiščenje poparnika	39
14.10 Čiščenje posode za mleko	39
14.11 Čiščenje dulca za vročo vodo	39
15. ODSTRANJEVANJE VODNEGA KAMNA	39
16. PROGRAMIRANJE TRDOTE VODE	40
16.1 Meritev trdote vode	40
16.2 Nastavitev trdote vode	41
17. FILTER ZA MEHČANJE VODE	41
17.1 Namestitev filtra	41
17.2 Zamenjava filtra	42
17.3 Odstraniti filter	42
18. TEHNIČNI PODATKI	42
19. ODSTRANJEVANJE	42
20. NA ZASLONU PRIKAZANA SPOROČILA	43
21. REŠEVANJE TEŽAV	45

1. OSNOVNA VARNOSTNA OPOZORILA

- Ta aparat ni namenjen za uporabo s strani oseb (vključno z otroki) z zmanjšanimi fizičnimi, senzoričnimi ali mentalnimi sposobnostmi ter z nezadostnimi izkušnjami oziroma znanjem, razen, če jih pozorno nadzira in jih pouči o varni uporabi aparata za njihovo varnost odgovorna oseba.
- Otroci naj bodo ves čas pod nadzorom, da se z aparatom ne bi igrali.
- Z namembnostjo skladna uporaba: ta aparat je izdelan za pripravo napitkov na osnovi kave, mleka in vroče vode. V rezervoar vnašajte le pitno vodo. Pribora ne uporabljajte za pripravo drugačnih napitkov kot so opisani v navodilih. Vsaka drugačna uporaba se smatra kot neprimerna in nevarna. Proizvajalec ne odgovarja za škodo, ki bi bila posledica neprimerne uporabe aparata.
- Površina grelnega elementa po uporabi še vedno ima preostalo toploto in zunanji deli aparata lahko ostanejo topli še nekaj minut, kar je odvisno od načina uporabe.
- Skrbno očistite vse komponente, posebno pozornost posvetite predvsem delom, ki so v stiku z mlekom.
- Čiščenje in vzdrževanje, ki ga izvaja uporabnik, ne smejo izvajati otroci brez nadzora.
- Aparata pri čiščenju nikoli ne potaplajte v vodo.
- POZOR: za čiščenje aparata ne uporabljajte bazičnih čistil, ki bi ga lahko poškodovale; uporabite mehko krpo in, če je potrebno, blago čistilo.
- Ta aparat je namenjen izključno za uporabo v gospodinjstvu. Ni predvidena uporaba v prostorih, namenjenih za kuhinjo osebja trgovin, pisarn in drugih delovnih območij, v kmečkem turizmu, hotelih, sobodajalcih, motelih ali drugih sprejemnih strukturah ter oddajanju sob.
- V primeru poškodb na vtiču ali napajalnem kablu, naj okvarjene dele zamenja pooblaščen servis, da se prepreči vsakršno tveganje.
- Aparati z odstranljivim kablom: izogibajte se brizgom vode po spojniku napajalnega kabla ali sedežu slednjega na zadnji strani aparata.
- POZOR: Pri modelih s steklenimi površinami, aparata ne uporabljajte, če je površina razpokana.
- Med uporabo se kavni aparat ne sme nahajati v omarici

SMO ZA EVROPSKO TRŽIŠČE:

- Ta aparat lahko uporabljajo otroci, ki niso mlajši od 8 let, če so pod nadzorom ali po tem, ko so dobili navodila o varni uporabi aparata in so razumeli nevarnosti povezane z njegovo uporabo. Čiščenje in vzdrževanje uporabnika ne smejo izvajati otroci, razen

v primeru, da je njihova starost več kot 8 let in so neprestano pod nadzorom. Aparat in napajalni kabel naj bo daleč od dosega otrok mlajših od 8 let.

- Aparat lahko uporabljajo osebe z zmanjšanimi fizičnimi, čutnimi ali psihičnimi zmoglostmi ali z manjšimi izkušnjami in znanjem, če so pod nadzorom in po tem, ko so bile primerno poučene o varni uporabi aparata in so razumele povezano tveganje.
- Otroci se z aparatom ne smejo igrati.
- Aparat vedno izklopite iz električnega omrežja, če ni pod nadzorom ali preden ga montirate, demontirate ali čistite.



Površine, ki so označene s tem simbolom, se med uporabo segrejejo (simbol je prisoten samo na nekaterih modelih).

2. OPOZORILA VARNOSTNA

2.1 Simboli, ki se uporabljajo na teh navodilih

Pomembna opozorila so označena s sledečimi simboli. Ta opozorila je treba strogo upoštevati.



Nevarno!

Neupoštevanje tega opozorila je lahko vzrok za poškodbe zaradi električnega udara, kar je nevarno za življenje.



Pozor!

Neupoštevanje teh opozoril ima lahko za posledico poškodbe oseb ali aparata.



Nevarnost za opekline!

Nespoštovanje opozoril lahko privede ali je vzrok za opekline.



Pomembna opomba:

Ta simbol označuje pomembne informacije za uporabnika.



Nevarno!

Aparat deluje z električnim tokom, zato možnosti električnega udara ni mogoče izključiti.

Upoštevajte naslednja varnostna opozorila:

- Aparata se ne dotikajte z mokrimi rokami ali nogami.
- Vtiča se ne dotikajte z mokrimi rokami.
- Prepričajte se, da je uporabljena vtičnica vedno prosto dostopna, saj lahko vtič le tako po potrebi izvlečete iz nje.
- Če želite izvleči vtič iz vtičnice, jo neposredno primite. Ne vlecite za kabel, ker se lahko poškoduje.
- Za popoln izklop aparata iz napajalnega omrežja je treba vtič izvleči iz vtičnice.
- V primeru okvar, aparata ne poskušajte popraviti na lastno pest.

Aparat izklopite, vtič izvlecite iz vtičnice in se obrnite na servisni center.

- Pred katerim koli postopkom čiščenja ugasnite aparat, izvlecite vtič iz vtičnice in pustite, da se aparat ohladi.



Pozor:

Emblažni material (plastične vrečke, stiropor) shranite izven dosega otrok.



Nevarnost za opekline!

Ta aparat pripravlja vročo vodo, zato se med delovanjem lahko sprošča vodna para.

Pazite, da se ne opečete s curki vroče vode ali pare.

Med uporabo aparata se lahko površina za skodelice segreje.

2.2 Uporaba primerna njegovemu namenu

Aparat je namenjen pripravi kave in segrevanju napitkov.

Vsaka drugačna uporaba se smatra kot neprimerna in nevarna. Proizvajalec ne odgovarja za škodo, ki bi bila posledica neprimerne uporabe aparata.

2.3 Navodila za uporabo

Pred uporabo aparata pozorno preberite ta navodila. Neupoštevanje teh navodil ima lahko za posledico poškodbe oseb ali škodo na aparatu.

Proizvajalec ne odgovarja za škodo, ki bi bila posledica neupoštevanja teh uporabniških navodil.



Pomembna opomba:

Ta navodila skrbno shranite. V primeru prodaje aparata, novemu lastniku izročite tudi ta uporabniška navodila.

3. UVOD

Zahvaljujemo se Vam za izbiro aparata za pripravo kave in kapučina.

Upamo, da Vam bo Vaš novi aparat v užitek. Vzemite si nekaj minut časa in preberite ta navodila za uporabo. Na ta način se boste izognili nevarnim situacijam ali poškodovanju aparata.

3.1 Črke v oklepajih

Črke v oklepajih ustrezajo legendi, navedeni v Opisu aparata (str. 2-3).

3.2 Težave in popravila

V primeru težav slednje najprej poskusite odpraviti z uporabo opozoril, ki so navedena v poglavjih "20 Na zaslonu prikazana sporočila" in "21 Troubleshooting / Reševanje težav".

Če kljub navodilom težave ne morete odpraviti, se obrnite na oddelek za tehnično podporo na telefonski številki, navedeni na listu "tehnična podpora".

Če vaše države ni na seznamu, pokličite na številko, navedeno na garancijskem listu. Za morebitna popravila se obrnite izključno na pooblaščen tehnični servis De'Longhi. Naslovi so navedeni na garancijskem listu, ki je priložen aparatu.

4. OPIS

4.1 Opis aparata



(str. 3 - A)

- A1. Pokrov posode za kavo v zrnju
- A2. Pokrov lijaka za predhodno mleto kavo
- A3. Posoda za kavo v zrnju
- A4. Lijak za polnjenje s predhodno mleto kavo
- A5. Gumb za nastavitve stopnje mletja kave
- A6. Površina za skodelice
- A7. Tipka : za vklop in izklop aparata (stand-by)
- A8. Šoba za vročo vodo in paro
- A9. Dulec za kavo (nastavljiv po višini)
- A10. Posoda za zbiranje kondenzata
- A11. Posoda za kavne usedline
- A12. Pladenj za skodelice
- A13. Oznaka nivoja vode v zbirnem pladnju
- A14. Mreža za posodo
- A15. Posoda za zbiranje kapljevine
- A16. Pokrov rezervoarja vode
- A17. Rezervoar za vodo
- A18. Sedež za filter mehčalca vode
- A19. Vrata poparnika
- A20. Poparnik
- A21. Prostor za vtič napajalnega kabla
- A22. Glavno stikalo







Opis komandne plošče

(str. 2 - B)

Nekatere tipke na plošči imajo dvojno funkcijo: označene so med oklepaji, v opis.

- B1. Zaslon: uporabnika vodi pri uporabi aparata. Opis med dvema prekinjenima črtama je tista, ki ste jo izbrali.
- B2. ▼ Drсна puščica ("ESC": med programiranjem napitka ga pritisnite, če želite zapustiti nastavljanje ne, da bi shranili)
- B3. **OK**: za potrditev izbora (V prvih sekundah priprave »espresso«, »kratka«, »dolgi espresso«, jo pritisnemo, da bi pripravili 2 skodelice)
- B4. ▲ Drčna puščica ("STOP" - Med pripravo/nastavljanjem napitka ga pritisnemo, da bi prekinili/nastavili)
- B5. /ESC: Za splakovanje.
(Ko pristopimo meniju nastavitve, ima funkcijo »ESC«: pritisnite, da bi zapustili izbrano funkcijo in se vrnili na glavni meni)
- B6. : meni nastavitve aparata
- B7. : izberi aromo

Napitki z neposredno izbiro:

- B8.  : Espresso
- B9.  : Kava
- B10.  : Kapučino
- B11.  : Bela kava
- B12.  ^{DRINK} _{MENU} : Meni za izbiro napitka (poleg napitkov, ki se izberejo neposredno): Dolgi espresso, Kratki, Dvojni+, Bela kava, Flatwhite (samo mleko), toplo mleko, 2x Espresso, 2x Dolgi espresso, 2x Kratki, Topla voda
- B13.  ^{MY} _{MENU} : Meni za izbiro najljubših napitkov (my). Ob prvi uporabi, če niso programirane od prej iz menija nastavitve »8.4 Program My beverages /program moji napitki«, lahko neposredno poosebimo napitek.

4.2 Opis dodatne opreme

(str. 2 - C)

- C1. Reaktivni trak
- C2. Merilna posoda za predhodno mleto kavo
- C3. Sredstvo za odstranjevanje vodnega kamna
- C4. Filter mehčalec vode (v nekaterih modelih)
- C5. Čopič za čiščenje
- C6. Dulec za vročo vodo
- C7. Napajalni kabel

4.3 Opis posode za mleko

(str. 2 - D)

- D1. Ročica za nastavitve pene in funkcija CLEAN
- D2. Pokrov posode za mleko
- D3. Posoda za mleko
- D4. Cevka za zajemanje mleka
- D5. Cevka za iztekanje spenjenega mleka (lahko se nastavi)

5. PREDHODNI POSTOPKI

5.1 Pregled aparata

Po odstranitvi embalaže se prepričajte, da aparat ni poškodovan in preverite, če je prisotna vsa (C) oprema. Če na aparatu opazite poškodbe, ga ne uporabljajte. Obrnite se na pooblaščenega serviserja De'Longhi.

5.2 Nameščanje aparata



Pozor!

Ko nameščate aparat bodite pazljivi na sledeča varnostna opozorila:

- Aparat oddaja toploto v okolico. Po tem, ko ste aparat postavili na delovno površino preverite, ali ostaja dovolj prostora, vsaj 3 cm, med površinami aparata in stranskimi ter zadnjimi stenami ter najmanj 15 cm nad kavnim aparatom.
- Morebitno prodiranje vode v aparat lahko poškoduje. Aparata ne postavljajte v bližino vodne pipe ali umivalnika.
- Aparat se lahko poškoduje če voda v njegovi notranjosti zmrzne. Aparata ne nameščajte v okolje, kjer se temperatura lahko spusti pod točko zmrzovanja.
- Napajalni kabel (C7) namestite tako, da ga ne poškodujejo ostri robovi ali stik s toplimi površinami (npr. električne plošče).

5.3 Priključitev aparata



Pozor!

Preverite ali omrežna napetost ustreza tisti, ki je navedena na tablici na dnu aparata.

Aparat vključite samo v vtičnico z minimalno tokovno obremenitvijo 10 A in učinkovito ozemljitvijo, ki je nameščena po predpisih.

Če vtičnica ni združljiva z vtičem aparata, naj jo usposobljeno osebo zamenja.

5.4 Prva uporaba aparata



Pomembna opomba:

- Aparat je bil tovarniško testiran z uporabo kave, zato je povsem običajno, da v mlinčku najdete ostanke kave. V vsakem primeru pa jamčimo, da je ta aparat nov.
 - Svetujemo, da aparat čim prej prilagodite stopnji trdote vode na način, opisan v 16. poglavju. Programiranje trdote vode".
1. Konektor napajalnega kabla (C7) vstavite v vtičnico (A21) na zadnji strani aparata ter povežite aparat na električno omrežje (sl. 1); preverite, da je glavno stikalo (A22), na zadnji strani aparata pritisnjeno (sl. 2);

2. "Language" (jezik): pritisnite drsno puščico (B2) dokler se med dvema prekinjenima črtama ne prikaže željen jezik: nato pritisnite na **OK** (B3), da bi potrdili.

Sedaj nadaljujte po navodilih, ki vam jih posreduje sam aparat na zaslonu (B1):

3. "Fill tank /napolnite rezervoar": izvlecite rezervoar za vodo (A17), napolnite ga do črte MAX s svežo vodo (sl. 3A), nato rezervoar znova vstavite (sl. 3B);
4. "Insert water sprout/ Vstavite dulec za vodo": Preverite, ali je dulec za vročo vodo (C6) vstavljena šobo (A8) (sl. 4) in pod spodnjega postavite posodo (sl. 5) prostornine najmanj 100 ml.
5. Na zaslonu se pokaže »Empty circuit/ Prazen obtok, Fill water circuit/Napolnite obtok, Hot water/Topla voda, Confirm/Potrditi?«;
6. Pritisnite **OK** da bi potrdili: iz aparat bo pritekla voda skozi dulec za toplo vodo, nato se bo samodejno ugasnil.

Sedaj je kavni aparat pripravljen za uporabo.



Pomembna opomba:

- Pri prvi uporabi je potrebno pripraviti 4-5 skodelic kave in 4-5 skodelic kapučina, preden lahko aparat zagotovi zadovoljiv rezultat.
- Med pripravo prvih 5-6 kapučinov je normalno, da slišite vodo, ki vre: kasneje je manj slišno.
- Za še večji užitek ob kavi in boljše delovanje aparata vam priporočamo, da namestite mehčalec vode (C4) po navodilih iz poglavja "17. Filter za mehčanje vode". Če vaš model ni opremljen s filtrom, ga je mogoče naročiti pri pooblaščenih tehničnih centrih De'Longhi.

6. VKLOP APARATA



Pomembna opomba:

Pred vklopom aparata se prepričajte, da je glavno stikalo (A22) na zadnji strani aparata pritisnjen (sl. 2).

Ob vsakem vklopu aparat samodejno opravi postopek predogrevanja in izpiranja, ki ga ne smete prekiniti. Aparat je pripravljen na uporabo šele, ko se navedeni postopek dokonča.



Nevarnost opeklin!

Med izpiranjem skozi šobi dulca za kavo (A9) priteče nekaj vroče vode, ki se zbira v spodnji posodi za zbiranje kapljavine (A15). Pazite, da se ne opečete s curkom vroče vode.

- Aparat vklopite s pritiskom tipke  (A7. (sl. 6): na zaslonu (B1) se prikaže sporočilo "Heating up, Please wait /Segrevanje, prosim, počakaj)".

Ko je aparat segret se na zaslonu prikaže "Rinsing/Splakovanje", pri tem se bo napredovalna vrstica postopoma napolnila; na ta

način se bo segrel kotel, aparat bo spustil toplo vodo skozi notranjo napeljavo, da se tudi ta segreje.

Aparat je ogret na temperaturo, ko se na zaslonu prikaže sporočilo "Select your beverage/Izberi tvoj napitek".

7. IZKLOP APARATA

Ob vsakem izklopu aparat opravi samodejno izpiranje, če ste pripravljali kavo.



Nevarnost opeklin!

Med izpiranjem iz šob tulca za kavo (A9) izteče nekaj vroče vode. Pazite, da se ne opečete s curkom vroče vode.

- Za izklop aparata pritisnite tipko  (A7- Sl. 6);
- Na zaslonu (B1) se prikaže napis "Turning off underway, please wait / Ugašanje, prosim počakajte": če je predvideno, bo aparat izvedel splakovanje, nato se bo ugasnil (stand-by).



Pomembna opomba!

Če aparata ne uporabljate za daljši čas, ga izključite iz električnega omrežja:

- prej ugasnite aparat s pritiskom na tipko  (sl. 6);
- izklopite glavno stikalo (A22) (sl. 2).



Pozor!

Ko je aparat prizgan nikoli ne pritisnite na glavno stikalo.

8. NASTAVITEV MENIJA

Meni sestavlja 6 točk, nekatere imajo podskupine:

- **Jezik;**
- **Vzdrževanje:**
 - Odstranjevanje vodnega kamna,
 - Namesti filter,
 - (če je filter nameščen): zamenjajte filter,
 - (če je filter nameščen): Odstranite filter;
- **Prg. napitki;**
- **Prg. My napitki;**
- **Generalen:**
 - Nastavi temperaturo,
 - Vodna trdota,
 - Samodejno ugašanje,
 - Varčevanje z energijo,
 - Zvočno opozorilo,
 - Tovarniški napitki,
 - Tovarniške nastavitve;
- **Statistika.**

8.1 Jezik

Če želite spremeniti jezik na zaslonu (B1), naredite naslednje:

1. Pritisnite  (B6) da bi vstopili v meni "nastavitve";
2. Pritisnite **OK** (B3) da bi izbrali "Jezik". Na zaslonu se prikažejo razpoložljivi jeziki.

3. Pritisnite na izbirne puščice (B2 in B4) dokler se ne prikaže izbran jezik med dvema prekinjenima črtama;
4. Pritisnite **OK** za potrditev;
5. Aparat se vrne na meni »Settings/Nastavitve«;
6. Nato pritisnite /ESC (B5) da bi zapustili meni.

8.2 Vzdrževanje

Na tej točki se nahajajo postopki vzdrževanja, ki jih bo zahteval stroj:



- **Odstranjevanje vodnega kamna:** Za navodila v zvezi z odstranjevanjem vodnega kamna glejte poglavje "15. Odstranjevanje vodnega kamna".
- **Namesti filter:** Za navodila o namestitvi filtra (C4) glejte odstavek »17.1 Namestitve filtra«.

Da bi izbrali željen postopek storite naslednje:

1. Pritisnite  (B6) da bi vstopili v meni »nastavitve«;
2. Pritisnite na izbirne puščice (B2 in B4) dokler se med dvema prekinjenima črtama ne prikaže »Maintenance/Vzdrževanje«;
3. Pritisnite **OK** (B3) za potrditev;
4. Pritisnite na izbirne puščice dokler se ne prikaže postopek, ki ga je potrebno izvesti;
5. Pritisnite **OK** za potrditev in izvedbo postopka prikazano v namenjenih poglavjih.

8.3 Program napitkov

Aparat je tovarniško nastavljen za točenje standardnih količin. Če želite spremeniti te količine in posebiti napitke z neposredno izbiro ter  (B12), to opravite na naslednji način:

1. Pritisnite  (B6) da bi vstopili v meni "Nastavitve";
2. Pritisnite na izbirne puščice (B2 in B4) dokler se med dvema prekinjenima črtama ne prikaže »Program beverage/ Program napitki«;
3. Pritisnite **OK** (B3) da bi potrdili: aparat bo naštel napitke, ki jih lahko posebimo;
4. Pritisnite na izbirne puščice dokler se ne prikaže napitek, ki ga želimo prilagoditi: pritisnite **OK** za potrditev;
5. **Napitki s kavo:** na zaslonu se prikaže "Program aroma": pritisnite na izbirne puščice (B2 in B4) ali  (B7) dokler ne izberete zelene arome (glej odstavek "10.4 Začasna sprememba arome kave"), pritisnite **OK**. Na zaslonu se prikaže "Program coffee/program kava" in napredna vrstica, ki se bo izpolnila tekom priprave napitka: ko je količina tista, ki jo želite, pritisnite **OK**;

Napitki na osnovi mleka: po tem, ko ste izbrali aromo, se na zaslonu prikaže "Program milk/ program mleko" in napredna vrstica, ki se bo izpolnila tekom priprave mleka: ko je količina tista, ki jo želite, pritisnite **OK**. Aparat bo začel pripravljati kavo: pritisnite **OK** da bi prekinili pripravo v trenutku, ko je dosežena zelena količina.

Topla voda: Pritisnite **OK**. Začne se priprava: ko dosežete zeleno količino, pritisnite **OK**.

6. "Save parameters?/Shrani parametre?": da bi shranili nastavitve, pritisnite **OK** (ali pritisnite /ESC - B2 ali B5).
7. "Parameters saved/Parametri shranjeni" (ali "Parameters not saved/Parametri niso shranjeni"). Aparat je tako spet pripravljen za uporabo.

8.4 Program My beverages /moji napitki

Sledite postopku prikazanem v odstavku "8.3 Program napitki" da bi posebili napitke iz  MENU " (B13) ali uporabite neposredno nastavitve, kot opisano v poglavju "12. " Programiranje in izbira".

8.5 Generalen

Na tej točki se nahajajo nastavitve za poosebljanje osnovnih funkcij aparata:

1. Pritisnite  (B6) da bi vstopili v meni "Nastavitve";
2. Pritisnite na izbirne puščice (B2 in B4) dokler se med dvema prekinjenima črtama ne prikaže "General/Generalen";
3. Pritisnite **OK** (B3) da bi potrdili in izbrali zeleno funkcijo z izbirnimi puščicami. Nato sledite specifičnim navodilom za vsako nastavitve.

• Nastavi temperaturo:

Če želite spremeniti temperaturo vode za pripravo kave, naredite naslednje:

4. Pritisnite **OK** (B3). Na zaslonu (B1) se prikaže trenutna nastavljena vrednost ter utripa vrednost "New/Nova";
5. Izberite novo vrednost, ki jo želimo nastaviti z izbirnimi puščicami (B2 ali B4);
6. Ko ste izbrali zeleno vrednost (nizka, srednja, visoka, najvišja), pritisnite **OK**.

Aparat se vrne na prejšnji prikaz.

• Vodna trdota:

Za navodila o določanju in nastavitvi trdote vode glejte poglavje "16. Programiranje trdote vode".

• Samodejni izklop (pripravljenost):

Samodejni izklop je mogoče spremeniti tako, da se aparat izklopi po 15. ali 30. minutah ali čez 1, 2 ali 3 ure.

4. Pritisnite **OK**. Na zaslonu (B1) se prikaže trenutna nastavljena vrednost ter utripa vrednost "New/Nova";
5. Izberite novo vrednost, ki jo želimo nastaviti z izbirnimi puščicami (B2 ali B4);
6. Ko ste izbrali zeleno vrednost (nizka, srednja, visoka, najvišja), pritisnite **OK**.

Aparat se vrne na prejšnji prikaz.

• Varčevanje z energijo:

S to funkcijo je mogoče aktivirati ali izklopiti način varčevanja z energijo. Ko je aktivna ta funkcija, zagotavlja manjšo porabo energije, skladno z veljavnimi evropskimi predpisi.

Da bi vklopili ali izklopili funkcijo "Varčevanje z energijo" postopajte kot sledi:

4. Pritisnite **OK**. Na zaslonu se prikaže trenutno stanje ("Enabled/Vklopljeno" ali "Disabled/Izklopljeno"), kot tudi postopek, ki ga bomo izvedli, ko ga potrdimo z **OK** ("Disable/Izklopiti?" ali "Enable/Vklopiti?");
5. Pritisnite **OK** da bi izklopili funkcijo.

Aparat se vrne na prejšnji prikaz.



Pomembna opomba!

- ko je funkcija vklopljena, se na zaslonu prikaže simbol "ECO".
- Na načinu varčevanje z energijo stroj zahteva nekaj sekund čakanja preden izteče prva kava ali prvi napitek z mlekom, saj se mora predhodno ogreti.
- Če je posoda za mleko (D) vstavljena, se funkcija varčevanja z energijo ne aktivira.

• Zvočno opozorilo:

S to funkcijo se vklopi ali izklopi zvočno opozorilo: To opravite na naslednji način:

4. Pritisnite **OK**. Na zaslonu (B1) se prikaže trenutno stanje ("Enabled/Vklopljeno" ali "Disabled/Izklopljeno"), kot tudi postopek, ki ga bomo izvedli, ko ga potrdimo z **OK** ("Disable?/Izklopiti?" ali "Enable?/Vklopiti?");
5. Pritisnite **OK** da bi izklopili funkcijo.

Aparat se vrne na prejšnji prikaz.

• Tovarniški napitki:

S to funkcijo se je mogoče vrniti na tovarniške nastavitve za vse napitke ali za določene napitke, ki ste jih programirali. Po tem, ko ste izbrali napitek, postopajte kot sledi:

4. Izberite "All/Vsi" če se želite vrniti na nastavitve arome in količine po tovarniških nastavitvah za vse napitke ali izberite zelen napitek, nato pritisnite **OK**;
5. "Reset?/Nastavi ponovno?": da bi se vrnili na tovarniške nastavitve, pritisnite **OK**.
6. »Reset complete/Ponovna nastavitve zaključena«: aparat potrdi ponastavitve in se vrne na prejšnji prikaz.

Da bi nadaljevali z ponastavitvijo drugega napitka, začnite ponovno na točki 4 ali, če želite iziti, pritisnite /ESC (B5) .

• Tovarniške nastavitve:



S to funkcijo se ponovno nastavijo vse nastavitve aparata in napitkov (razen jezika, ki ostane tisti, ki ste ga izbrali ob prvi uporabi). Po tem, ko ste izbrali točko, postopajte kot sledi:

4. "Reset?/Ponastavi?": pritisni **OK**;
5. »Reset complete/Ponovna nastavitve zaključena«: aparat potrdi ponastavitve in se vrne na prejšnji prikaz.

Da bi zapustili stran pritisnite /ESC (B5).

8.6 Statistika

S to funkcijo je mogoče prikazati statistične podatke aparata. Za prikaz naredite naslednje: Postopajte na naslednji način:

1. Pritisnite  (B6) da bi vstopili v meni "Settings/Nastavitve";
2. Pritisnite na izbirne puščice (B2 in B4) dokler se med dvema prekinjenima črtama ne prikaže »Statistics/Statistika«;
3. Pritisnite **OK** (B3): na zaslonu se prikažejo statistični podatki stroja: pregledajte točke s pomočjo izbirnih puščic;
4. Nato pritisnite /ESC (B5) da bi zapustili stran.

Da bi se vrnil na glavno stran pritisnite /ESC.

9. RINSING/SPIRANJE

S to funkcijo je mogoče spustiti vročo vodo iz dulca za kavo (A9) in iz dulca za vročo vodo (C6), če je vklopljen, da lahko očistimo ali segrejemo notranjo napeljavo aparata.

Pod dulec za kavo in vročo vodo (C6) namestite posodo prostornine najmanj 100ml.



Pozor! Nevarnost za opekline.

Med točenjem vroče vode aparat ne pustite brez nadzora.

- 1) Da bi aktivirali to funkcijo pritisnite  (B5): na zaslonu (B1) se prikaže napis "Rinsing/Splakovanje";
- 2) Po nekaj sekundah, najprej iz dulca za kavo in nato iz dulca za vročo vodo (če je vstavljen), priteče vroča voda, ki očisti in segreje notranjo napeljavo aparata: na zaslonu se prikaže prikazovalna črta, ki se postopoma napolni s pripravo;
- 3) Da bi prekinili funkcijo pritisnite na puščico pri "STOP" (B4).



Pomembna opomba!

- Če aparata ne uporabljate za čas daljši od 3-4 dni vam toplo priporočamo, da ko enkrat ponovno vklopite stroj, izvedete 2/3 splakovanja pred uporabo;
- Normalno je, da je po izvedbi te funkcije v posodi za kavne usedline (A11), prisotna voda.

10. PRIPRAVA KAVE

10.1 Nastavitev mlinčka za kavo

Mlinčka za kavo vsaj na začetku življenjske dobe aparata ni potrebno nastavljati, saj je tovarniško nastavljen tako, da zagotavlja ustrezno mletje kavo.

Kljub temu pa ga je v primeru, da že ob prvih skodelicah kave je ta redka ali z premalo kreme ali prepočasna (po kapljah), je potrebna dodatna nastavitve; to opravite s pomočjo gumba za nastavitve stopnje mletja (A5) (sl. 7).



Pomembna opomba:

Gumb za nastavitve smete vrteti samo, ko mlinček za kavo deluje.



Če kava izhaja prepočasi ali sploh ne izhaja, zavrtite v smeri urinega kazalca za en klik proti številki 7.

Če pa želite bolj gosto kavo in izboljšati videz kreme, zavrtite v smeri proti urinega kazalca proti številki 1 (en klik

naenkrat, v nasprotnem primeru lahko kava izhaja po kapljah). Učinek te nastavitve je viden šele po pripravi vsaj 2 skodelice kave. Če po tej nastavitvi iste dobili zelenega učinka, je potrebno popraviti nastavitve z zasukom gumba še za eno stopnjo.

10.2 Nasveti za toplejšo kavo

Za pripravo toplejše kave svetujemo:

- izvedite splakovanje s pritiskom na /ESC (B5);
- skodelice ogrejte z vročo vodo uporabite funkcijo vroče vode (glej poglavje "13 Priprava vroče vode");
- povišajte temperaturo kave v meniju "Nastavitve" (glej odsek "8.5 Generalen").







10.3 Priprava avtomatskih receptov s kavo v zrnju



Pozor!

Ne uporabljajte zelenih kavni zrn, karamelizirane ali kandirane kave, ker se v mlinčku za kavo lahko zlepijo in ga onesposobijo.

1. Kavo v zrnju vstavite v ustrezen vsebnik (A3. (sl. 8);
2. Pod ustnika dulca za kavo (A9) postavite:
 - 1 skodelico, če želite 1 kavo (sl. 9);
 - 2 skodelici, če želite 2 kavi.
3. Znižajte dulec tako, da bo čim bližje skodelicam: s tem bo krema boljša (slika 10);
4. Izberite želeno kavo:

Napitki kava z neposredno izbiro			
Recept	Količina	Nastavljiva količina	Predhodno nastavljena aroma
 Espresso (B8)	≈ 40 ml	od ≈30 do ≈ 80ml	
 Kava (B9)	≈ 180 ml	od ≈100 do ≈240ml	
Napitki s kavo, ki jih lahko izberemo z  DRINK MENU (B12)			
Dolgi espresso	≈ 120 ml	od ≈80 do ≈180ml	

Kratka	≈ 30 ml	od ≈20 do ≈40ml	
Dolga	≈ 160 ml	od ≈115 do ≈250ml	
Dvojna +	≈ 120 ml	od ≈80 do ≈180ml	
2 Espresso	≈ 40 ml x 2 skodelici	--	
2 Dolga espressa	≈ 120 ml x 2 skodelici	--	
2 Kratki	≈ 30 ml x 2 skodelici	--	

5. Priprava se prične in na zaslonu (B1) prikaže se vrstica stanja, ki se polni sorazmerno s stanjem napredka .

Pomembna opomba:

- Možno je pripraviti istočasno dve skodelici KRATKE, ESPRESSO, DOLGI ESPRESSO s pritiskom na "2X" (B3) med pripravo posameznega napitka (napis ostane na zaslonu nekaj sekund na začetku priprave).
- Med pripravo kave, lahko iztok kadarkoli prekinete s pritiskom na puščico pri "STOP" (B4).
- Če želite povečati količino kave v skodelici, takoj po končanem točenju, je dovolj, da pridržite pritisnjeno (v roku 3 sekund) ene od tipk za pripravo kave (B8-B9).

Ko se priprava zaključí, je aparat pripravljen za novo uporabo.

Pomembna opomba:

- Med uporabo se na zaslonu prikažejo nekatera sporočila (Napolnite rezervoar, Izpraznite kavne usedline, itd.), katerih pomen je opisan v poglavju "20. Sporočila na zaslonu".
- Da bi dobili toplejšo kavo, postopajte po navodilih v odseku "10.2 Nasveti za toplejšo kavo".
- Če kava izteka po kapljicah ali prehitro ter z malo kreme ali prehladna, preberite nasvete v poglavju "21. Reševanje težav".
- Da bi poosebili napitke po lastnem okusu, glejte odseke "8.3 Program napitki" in "8.4 Program My napitki".

10.4 Začasna sprememba arome kave

Da bi začasno poosebili aromo kave avtomatskih receptov, pritisnite (B7):

	Oseбно (če programirano) / Standard
	X-LAHKA
	LAHKA
	SREDNJA
	MOČNA
	X-MOČNA
	(Glej "10.5 Priprava kave s predhodno mletu kavo")

Pazite:

- Sprememba arome se ne shrani in pri naslednji avtomatski pripravi aparat izbere predhodno nastavljeno vrednost (AVTO).
- Če napitek ne izhaja po nekaj sekundah od trenutno posebljene arome, se ta vrne na predhodno nastavljeno vrednost (AVTO).

10.5 Priprava kave s predhodno mletu kavo

Pozor!

- Mletu kave nikoli ne dodajajte, ko je aparat izklopljen, ker bi se lahko raztresla po notranjosti aparata in ga umazala. V takem primeru se aparat lahko poškoduje.
- Nikoli ne vstavite več kot 1 poravnano merico (C2), v nasprotnem primeru se aparat lahko zamaže ali se lijak (A4) zamaši.

Pomembna opomba:

Ko uporabljate mletu kavo, lahko naenkrat pripravite le eno skodelico kave.

- Pritisnite večkrat na tipko (B7) dokler se na zaslonu (B1) ne prikaže "☞".
- Preverite, da lijak ni zamašen, nato vnesite izravnano merico predhodno zmlete kave (sl. 11).
- Pod ustnika dulca za kavo (A9) postavite skodelico (slika 9).
- Izberite želeno kavo:

Napitki kava z neposredno izbiro	
Recept	Količina
Espresso (B8)	≈ 40 ml
Kava (B9)	≈ 180 ml
Napitki s kavo, ki jih lahko izberemo z (B12)	

Dolgi espresso	≈ 120 ml
Kratka	≈ 30 ml
Dolga	≈ 160 ml

5. Priprava se prične in na zaslonu se prikaže vrstica stanja, ki se polni sorazmerno s stanjem napredka .

⚠ **Pozor! Pri pripravi dolge kave - LONG** :

Na sredini pripravljana se na zaslonu (B1) prikaže sporočilo "Add pre-ground coffee/Dodajte predhodno mleto kavo". Vnesite poravnano merico predhodno mlete kave in pritisnite **OK** (B3).

i **Pazite:**

Če je aktiviran način "Energy saving/Varčevanje energije", je za točenje prve kave potrebno počakati nekaj sekund.

11. PRIPRAVA NAPITKOV Z MLEKOM

i **Pomembna opomba:**

- Da mleko ne bi bilo preslabo spenjeno ali bi imelo velike mehurčke, vedno očistite pokrov mleka (D2) in šobo vroče vode (A8), kot je opisano v odstavkih "11.4 Čiščenje posode za mleko po vsaki uporabi", "14.10 Čiščenje posode za mleko" in "14.11 Čiščenje šobe za vročo vodo".

11.1 Napolnite in namestite posodo z mlekom

1. Odstranite pokrov (D2) (sl. 12);
2. Napolnite posodo za mleko (D3) z dovolj mleka, vendar ne presežite oznake nivoja MAX, ki je vtisnjena na posodi (slika 13). Vsaka oznaka na strani posode odgovarja 100 ml mleka;



i **Pomembna opomba:**

- Če želite pripraviti gosto in homogeno peno, morate uporabiti posneto ali delno posneto mleko s temperaturo iz hladilnika (približno 5° C).
 - Če je aktiviran način "Varčevanje energije", je za točenje prvega kapučina potrebno počakati nekaj sekund.
3. Prepričajte se, da je cevka za zajemanje mleka (D4) pravilno vstavljena v ustrezen sedež na dnu pokrova posode za mleko (slika 14);
 4. Pokrov za mleko namestite na svoje mesto;
 5. Odstranite dulec za vročo vodo (C6) s šobe (A8) (sl. 15);
 6. Namestite tako, da posodo do konca potisnete na šobo (sl. 16): aparat odda zvočni signal (če je funkcija zvočnega opozorila aktivirana);
 7. Pod dulec za kavo (A9) in pod cevko za iztekanje spenjenga mleka (D5) postavite dovolj veliko skodelico; nastavite dolžino cevka za iztekanje mleka, da bi ga približali skodelici enostavno tako, da ga potegnete navzdol (sl. 17);

8. Za vsako posebno funkcijo sledite napotkom, ki so opisani v nadaljevanju.

11.2 Nastavite količino pene



Ko zavrtite ročico za nastavev pene (D1), izberete količino pene mleka, ki bo iztekla med pripravo mlečnih napitkov.

Položaj ročice	Opis	Priporočena za...
	Brez pene	TOPLO MLEKO (brez pene) / BELA KAVA
	Malo pene	BELA KAVA- MAKIATO SAMO MLEKO
	Max pene	KAPUČINO/ TOPLO MLEKO (s peno)

11.3 Samodejna priprava mlečnih napitkov

1. Napolnite in vstavite posod za mleko (D) kot prej opisano;
2. Izberite napitek:

Z neposredno izbiro:

-  : Kapučino (B10)
-  : Mleko makiato (B11)

Izberemo s pritiskom (B12):

- Bela kava
 - Samo mleko
 - Toplo mleko;
3. Po nekaj sekundah bo aparat samodejno začel s pripravo in se bo na zaslonu pokazala napredovalna vrstica, ki se bo napolnila med pripravo;
 4. Po tem, ko je izteklo vse mleko bo stroj samodejno pripravil kavo (za napitke, ki to predvidevajo).

i **Pomembna opomba:**

- Če se med pripravo želi prekiniti pripravo, pritisnite na puščico za "STOP" (B4).
- Ne pustite posode za mleko izven hladilnika: bolj se temperatura mleka dvigne (5°C idealno), bolj se zmanjša kvaliteta pene.
- Napitke lahko posebimo (glej odsek "8.3 Program napitkov" in "8.4 Program napitkov My").

11.4 Čiščenje posode za mleko po vsaki uporabi

⚠ **Pozor! Nevarnost za opekline**

- Med čiščenjem notranjega obtoka posode za mleko (D) iz cevi za penjeno mleko (D5) priteče nekaj vroče vode in pare. Pazite, da se ne opečete s curkom vroče vode.

Po vsaki uporabi funkcije mleko, se na zaslonu (B1) prikaže utripajoč napis "Ročka na CLEAN, ESC da bi zbrisali". Da bi začeli s

čiščenjem ostankov mleka postopajte kot sledi (ali pritisnite "  /ESC" (B5) če želite čistiti kasneje):

1. Posodo za mleko (D) pustite v aparatu (posode za mleko ni potrebno izprazniti);
2. Postavite skodelico ali drugo posodo pod dulec za iztekanje spjenjenega mleka;
3. Zavrtite ročko za nastavljanje pene (D1) na »CLEAN« (sl. 19): na zaslonu se pokaže napredovalna vrstica, ki se bo napolnila tekom postopka in napis »Cleaning underway/ Čiščenje v teku«. Čiščenje se samodejno prekine;
4. Ročico za nastavljanje nastavite ponovno na eno od nastavitvev za peno;
5. Odstranite posodo za mleko in vedno očistite dulec za paro (A8) z gobo (sl. 20).

Pomembna opomba!

- Če želite pripraviti več napitkov z mlekem, očistite posodo za mleko po zadnjem pripravljene napitku: v tem primeru pritisnite  /ESC - B5 da bi se vrnilo na glavni meni.
- Posodo s preostalim mlekem lahko shranite v hladilniku.
- V nekaterih primerih je za čiščenje potrebno počakati, da se aparat segreje.

12. "PROGRAMIRANJE IN IZBIRA

V  se izberejo posebejni napitki po lastnem okusu. Če napitke niste nikoli programirali, bo aparat zahteval posebej napitje preden nadaljuje s pripravo:

1. Pritisnite  (B13);
2. Pritisnite na izbirne puščice (B2 in B4) dokler se ne prikaže izbran napitek med dvema prekinjenima črtama;

Napitki, ki jih niste programirali:

3. Pritisnite **OK** (B3) da bi izbrali;
4. **Napitki s kavo:** na zaslonu se prikaže "Program aroma": pritisnite na izbirne puščice (B2 in B4) ali  (B7) dokler ne izberete zelena aroma. Pritisnite **OK**: na zaslonu se prikaže "Program coffee/program kava" medtem ko se napredovalna vrstica polni med pripravo: ko količina odgovarja našemu okusu pritisnite **OK**.
5. **Napitki na osnovi mleka:** po tem, ko ste izbrali aroma, se na zaslonu prikaže "Program milk/program mleko" in napredna vrstica, ki se bo izpolnila tekom priprave mleka: ko je količina tista, ki jo želite, pritisnite **OK**.
6. Aparat bo začel pripravljati kavo: pritisnite **OK** da bi prekinili pripravo v trenutku, ko je dosežena zelena količina.
7. "Save parameters?/ shraniti parametre?": da bi shranili program, pritisnite **OK** (ali pritisnite **ESC** - B2 ali B5).
8. "Parameters saved/parametri shranjeni" ali "Parameters not saved/ parametri niso shranjeni". Aparat je tako spet pripravljen za uporabo.

Programirani napitki:

3. Pritisnite **OK** (B3) da bi izbrali;
4. Aparat začne s pripravo po predhodno programiranih nastavitvah.

Pomembna opomba:

Napitke za 2 skodelici se lahko izbere samo, če ste programirali posamezen želen napitek.

13. PRIPRAVA VROČE VODE

Pozor! Nevarnost za opekline.

Med točenjem vroče vode aparat ne pustite brez nadzora.

1. Preverite, da je dulec za vročo vodo/paro (C6) pravilno nameščen;
2. Pod dulec postavite posodo (čim bližje, da preprečite škropljenje); (sl. 5);
3. Pritisnite  (B12) iz izberite napitek iz menija z izbirnimi puščicami (B2 ali B4) do "Hot water/Vroča voda";
4. Pritisnite **OK** (B3): na zaslonu se prikaže vrstica stanja, ki se polni sorazmerno s stanjem napredka;
5. Aparat natoči 250 ml vroče vode in nato se točenje samodejno prekine. Da bi ročno prekinili točenje vroče vode pritisnite na izbirno puščico za "STOP" (B4).

Pomembna opomba:

- Če je aktiviran način "Varčevanje energije", je za točenje vroče vode potrebno počakati nekaj sekund.
- Količina natočene vode se lahko posebi (glej odsek "8.3 Program napitki").

14. ČIŠČENJE

14.1 Čiščenje aparata

Naslednje dele aparata je potrebno redno čistiti:

- notranji obtok aparata;
- posoda za kavne usedline (A11);
- posoda za zbiranje kapelj (A15) in posoda za zbiranje kondenzata (A10);
- posoda za vodo (A17);
- dulci za kavo (A9);
- lijak za polnjenje s predhodno mleto kavo (A4);
- poparnik (A20), dostopna po odprtju servisnih vrat (A19);
- posoda za mleko (D);
- Šoba za vročo vodo/paro (A8);

Pozor!

- Za čiščenje aparata ne uporabljajte topil, grobih detergentov ali alkohola. S super avtomatskimi aparati De'Longhi ni potrebno uporabljati kemičnih aditivov za čiščenje aparata.
- Nobenega dela aparata se ne sme prati v pomivalnem stroju razen rešetke posode (a14) in posode za mleko (D).

- Za odstranjevanje oblog ali usedlin kave ne uporabljajte kovinskih predmetov, ker bi lahko odrgnili kovinske ali plastične površine.

14.2 Čiščenje notranjega obtoka aparata

Po obdobjih neuporabe, ki so daljši od 3-4 dni, je zelo priporočljivo, da pred uporabo aparata, vklopite in natočite:

- 2/3 splakovanj s pritiskom na  (B5);
- vročo vodo, za nekaj sekund (poglavje "13. Priprava vroče vode").



Pomembna opomba:

Normalno je, da je po izvedbi te funkcije v posodi za kavne usedline (A11), prisotna voda.

14.3 Čiščenje posode za kavne usedline

Ko se na zaslonu (B1) prikaže napis "Empty grounds container/ Izpraznite posodo z usedlinami", je slednjo potrebno izprazniti in očistiti. Dokler posode z usedlinami (A11 ne očistite, kave ni mogoče pripraviti. Aparat javi potrebo po izpraznitvi posode, četudi ta ni polna, če je preteklo 72 ur od prve priprave (da se štetje 72 ur pravilno opravi, aparat ne sme biti nikoli izklopljen z glavnim stikalom - A22).



Pozor! Nevarnost za opekline

Če pripravite več kapučinov zaporedno, se bo površina za skodelice (A12) segrela. Preden se je dotaknete počakajte, da se ohladi ter ga primite samo s sprednje strani.

Za čiščenje (z vklopljenim aparatom):

- Odstranite posoda za zbiranje kapljic vode (A15) (sl. 21), spraznite jo in očistite.
- Izpraznite in natančno očistite posodo za usedline (A11) in z dna odstranite vse morebitne ostanke kave: čopič (C5) v priboru je opremljen z lopatico, ki je primerna za ta postopek.
- Preverite posoda za zbiranje kondenzata (A10) (rdeče barve), če je polna jo spraznite.



Pozor!

Ko izvlečete zbirno posoda za zbiranje kapljevine izprazniti in očistiti tudi predal za ostanke kave, in sicer tudi v primeru, da ta še ni popolnoma napolnjen.

Če tega ne opravite, se lahko zgodi, da se bo med kasnejšo pripravo kave posoda za usedline preveč napolnila in zamašila aparat.

14.4 Čiščenje posoda za zbiranje kapljevine in posoda za zbiranje kondenzata



Pozor!

Posoda za zbiranje tekočine (A15) je opremljena s plovcem (A13) (rdeče barve) za prikaz nivoja v njej zbrane vode (sl. 22). Preden ta indikator seže izven pladnja za skodelice (A12), morate posodo izprazniti in očistiti, sicer se voda lahko zlije čez rob in poškoduje aparat, odlagalno površino in območje okrog nje.

Da bi odstranili posoda za zbiranje kapljevine:

1. Odstranite posodo za zbiranje kapljevine in posoda za kavne usedline (A11) (sl. 21);
2. Odstranite pladenj za skodelice (A12), rešetko posode (A14), nato spraznite posoda za zbiranje kapljevine in posoda za zbiranje kavnih usedlin ter operite vse sestavne dele;
3. Preverite posoda za zbiranje kondenzata (A10) in, če je polna, jo izpraznite;
4. Znova vstavite posodo za zbiranje kapljevine z rešetko in posoda za kavne usedline.

14.5 Čiščenje notranjosti aparata



Nevarnost električnega udara!

Pred izvajanjem čiščenja notranjih delov morate aparat izklopiti (glejte poglavje "7. Izklop aparata") in ga odklopiti iz električnega omrežja. Aparat nikoli ne potaplajte v vodo.

1. Občasno preverite (približno vsak mesec), da notranjost aparata (dostopna po odstranitvi posode za zbiranje kapljevine (A15) ni umazana. Če je potrebno, odstranite kavne usedline s čopičem (C5) v opremi in z gobo;
2. Vse ostanke posesajte s sesalnikom (sl. 23).

14.6 Čiščenje rezervoarja vode

1. Rezervoar za vodo redno čistite (približno enkrat mesečno) in ob vsaki zamenjavi filtra za mehčanje vode (C4) (če je predviden), posoda za vodo, z vlažno krpo ter nekoliko blagega čistila;
2. Odstranite filter (C4) (če je prisoten) ter ga splaknite s tekočo vodo;
3. Filter (če je predviden) znova namestite, napolnite rezervoar s svežo vodo ter ga vstavite v aparat;
4. (samo pri modelih s filtrom za mehčanje) Natočite 100 ml vode.

14.7 Čiščenje ustnikov dulca za kavo

1. Očistite ustnika dulca za kavo (A9), uporabite gobo in krpo (sl. 24A);

- Preverite, da odprtine dulca za kavo niso zamašene. Če je potrebno, odstranite kavne usedline z zobotrebcem (sl. 24B).

14.8 Čiščenje lijaka za vnos mlete kave

Občasno preverite (približno enkrat mesečno), da lijak za vnos mlete kave (A4) ni zamašen. Če je potrebno, odstranite kavne usedline s čopičem (C5) iz pribora.

14.9 Čiščenje poparnika

Poparnik (A20) je treba očistiti vsaj enkrat mesečno.



Pozor!

Poparnika ni mogoče odstraniti z vklopljenim aparatom.

- Prepričajte se, ali se je aparat pravilno izklopil (glejte poglavje "7. Izklop aparata");
- Odstranite posodo za vodo (A17);
- Odprite vrata poparnika (A19) (sl. 25) ki se nahaja na desni strani;
- Pritisnite navznoter dve obarvani tipki za odklop in sočasno povlecite poparnik navzven (slika 26);
- Poparnik za približno 5 minut potopite v vodo in nato splaknite pod pipo;



Pozor!

SPERITE SAMO Z VODO

BREZ DETERGENTOV - NE V POMIVALNEM STROJU

Poparnik očistite brez uporabe čistil, ker bi ga lahko poškodovala.

- S čopičem (C5) očistite morebitne ostanke kave na sedežu poparnika, ki jih vidite skozi vratca poparnika;
- Po čiščenju ponovno vstavite poparnik v nosilec; nato pritisnite na napis PUSH dokler ne slišite klik.



Pomembna opomba:

Če je težko vstaviti poparnik je potrebno (preden ga ustavite) nastaviti na pravilno velikost s pomočjo dveh ročic (sl. 27).

- Ko ste ga ustavili preverite, da sta obe barvni tipki izstopili;
- Zaprite pokrov poparnika;
- Ponovno vstavite posodo za vodo.

14.10 Čiščenje posode za mleko

Posodo za mleko (D) očistite po vsaki pripravi mleka, kot je v nadaljevanju opisano:

- Odstranite pokrov (D2);
- Snemite cevko za točenje mleka (D5) in cevko za zajemanje (D4) (sl. 28);
- Zavrtite v smeri proti urinega kazalca ročico za nastavljanje pene (D1) do položaja "INSERT" (glej sl. 29) in ga izvlecite navzgor;

- Natančno operite vse dele z vročo vodo in blagim čistilom. Vse dele se lahko opere v pomivalnem stroju, vendar jih morate postaviti v zgornjo košaro pomivalnega stroja. Pazite, da v vodilih pod ročico (glej sl. 30) ni ostankov mleka: morebitne sledi odstranite iz utora s pomočjo zobotrebca;
- Sperite notranjost sedeža ročice za nastavljanje pene s tekočo vodo (glej sl.31);
- Preverite tudi, da cevka za dovod in cevka za iztekanje mleka nista zamašeni z ostanki mleka;
- Ponovno namestite ročko tako, da jo vstavite v višini napisa "INSERT", cevka za točenje in zajemanje mleka;
- Pokrov za mleko namestite na svoje mesto (D3).

14.11 Čiščenje dulca za vročo vodo

Očistite dulec (A8) po vsaki pripravi mleka z gobo, odstranite ostanke mleka na tesnilih (sl. 20).

15. ODSTRANJEVANJE VODNEGA KAMNA



Pozor!

- Pred uporabo preberite navodila in etiketo sredstva za odstranjevanje vodnega kamna, navedeno na ovitku samega sredstva.
- Priporočamo le uporabo sredstva za odstranjevanje vodnega kamna De'Longhi. Uporaba neprimernih sredstev za odstranjevanje vodnega kamna, tako kot tudi neredno odstranjevanje, lahko povzroči pojav napak, ki jih ne krije garancija proizvajalca.

Očistite vodni kamen, ko je na zaslonu (B1) napis "Descale, ESC to cancel, Ok to descale/Odstraniti vodni kamen, ESC če želite zbrisati, OK če boste izvedli postopek (45 minut)". Če želite takoj izvesti čiščenje vodnega kamna pritisnite **OK** (B3) in sledite postopku od točke 6. Če želite izvesti postopek kasneje pritisnite **ESC** (B5): na zaslonu bo simbol  ostal kot opomba, da je potrebno čiščenje.

Da bi pristopili meniju za čiščenje vodnega kamna:

- Vklopite aparat in počakajte, da bo pripravljen za uporabo;
- Pritisnite  (B6) da bi vstopili v meni »settings/nastavitve«;
- Pritisnite na izbirne puščice (B2 in B4) dokler se med dvema prekinjenima črtama ne prikaže »Maintenance/Vzdrževanje: pritisnite **OK** (B3);
- Pritisnite **OK** da bi izbrali "Descale/Odstranjevanje vodnega kamna";
- "Confirm?/Potrditi? (45 minut)": potrdite s pritiskom **OK**;
- "Remove filter/Odstraniti filter": izvlecite posodo za vodo (A17), odstranite vodni filter; (C4) (če je prisoten), spraznite posodo za vodo. Pritisnite **OK**;

7. "Pour descaler and water into tan/V posodo vlijete sredstvo za odstranjevanje vodnega kamna": V posodo vlijete sredstvo za odstranjevanje vodnega kamna do ravni A (kar odgovarja 100 ml sredstva), ki je označena na notranji strani posode; nato dodajte vodo (en liter) do ravni B (sl. 32); ponovno vstavite posodo za vodo. Pritisnite **OK**;
8. "Empty drip tray/Praznjenje posode za zbiranje kapljevine": Odstranite, spraznite in ponovno vstavite posoda za zbiranje kapljevine (A15) ter posodo za kavne usedline (A11). Pritisnite **OK**;
9. "Place 1,8L container empty under sprouts/Posoda 1,8l prazna pod dulci": Pod dulec za vročo vodo (C6) in dulec za kavo (A9) namestite posodo prostornine najmanj 1,8 litra (sl. 33). Pritisnite **OK**;

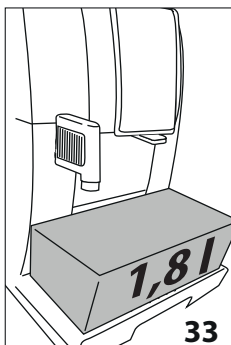

Pozor! Nevarnost za opekline

Skozi dulec za kavo in vročo vodo izteka vroča voda, ki vsebuje kisline. Pazite, dane pridete v stik z raztopino.

10. "Descaling underway/Odstranjevanje vodnega kamna v teku": iProgram za odstranjevanje vodnega kamna se prične, sredstvo

za odstranjevanje vodnega kamna izhaja tako iz dulca za vročo vodo kot kavo ter sledi serija avtomatskega spiranja, ki odstrani vse ostanke vodnega kamna iz notranjosti aparata.

Po približno 25 minutah aparat prekine postopek odstranjevanja vodnega kamna;

11. "Rinse tank and fill with water/Sperite posodo in jo napolnite z vodo": Aparat je sedaj pripravljen za proces izpiranja s svežo vodo. Spraznite posodo za zbiranje sredstva za odstranjevanje vodnega kamna in izvlecite posodo za vodo, spraznite jo, splaknite s tekočo vodo in jo ponovno napolnite do ravni MAX s svežo vodo ter jo vstavite v aparat: pritisnite **OK**;
12. "Place 1,8L container empty under sprouts/ Posoda 1,8 l prazna pod dulci": ponovno namestite posodo za zbiranje sredstva za odstranjevanje vodnega kamna pod dulec za kavo in vročo vodo (sl. 33) in pritisnite **OK**;
13. "Rinsing Confirm?/Potrditi splakovanje?": pritisnite **OK**;
14. "Rinsing underway/Splakovanje v teku": vroča voda izhaja najprej iz dulca za kavo in nato za vročo vodo;
15. Ko vode v posodi ni več, spraznite uporabljeno posodo za zbiranje vode za splakovanje;

16. "Rinse tank and fill with water/Sperite posodo in jo napolnite z vodo": odstranite posodo za vodo in jo napolnite s svežo vodo do ravni MAX. Pritisnite **OK**;
14. "Insert filter/Vstavite filter": Če ste ga odstranili, ponovno vstavite filter za mehčanje vode v posodo za vodo, ponovno vstavite posodo za vodo in pritisnite **OK**;
15. "Place 1,8L container empty under sprouts/Posoda 1,8l prazna pod dulci": Prazno posodo, ki ste jo uporabili za zbiranje raztopine za odstranjevanje vodnega kamna, postavite pod dulec za vročo vodo. Pritisnite **OK**;
16. "Rinsing confirm?/Potrdi splakovanje?": pritisnite **OK**.
17. "Rinsing underway/Splakovanje v teku": Vroča voda izhaja iz dulca za vročo vodo;
18. "Empty drip tray/Praznjenje posode za zbiranje kapljevine": Na koncu drugega splakovanja odstranite, spraznite in ponovno vstavite posoda za zbiranje kapljevine (A15) ter posodo za kavne usedline (A11). Pritisnite **OK**;
19. "Descal complete/Odstranjevanje vodnega kamna končano": pritisnite **OK**;
20. "Fill tank/Napolnite posodo": spraznite posodo za zbiranje vode za splakovanje, odstranite in napolnite posodo za vodo s svežo vodo do ravni MAX in ga ponovno vstavite v aparat.

Postopek odstranjevanja vodnega kamna je s tem zaključen.



Pomembna opomba!

- Če se cikel odstranjevanja vodnega kamna ne zaključi pravilno (npr. zaradi izpada napajanja z električno energijo) je priporočljivo ponoviti cikel;
- Normalno je, da je po ciklu odstranjevanja vodnega kamna v posodi za kavne usedline (A11), prisotna voda;
- Če rezervoar vode ni napolnjen do oznake nivoja max, je potrebno opraviti še e cikel splakovanja. S tem se zagotovi, da v notranjosti aparata ni ostankov sredstva za odstranjevanje vodnega kamna.
- Morebitna zahteva aparata za dva cikla odstranjevanja vodnega kamna zelo blizu eden drugega je normalno, saj je aparat opremljen z notranjim sistemom nadzora.

16. PROGRAMIRANJE TRDOTE VODE

Zahteva po odstranjevanju vodnega kamna se prikaže po določenem času, ki je odvisen od trdote vode.

Aparat je tovarniško nastavljen na trdoto 4. Če želite, lahko programirate aparat glede na dejansko trdoto vode, je v uporabi na določenem območju, ter s tem zmanjšate pogostost postopka odstranjevanja vodnega kamna.

16.1 Meritev trdote vode

1. Iz embalaže odstranite reaktivni trak (C1) "TOTAL HARDNESS TEST" priložen navodilom v angleškem jeziku;

- Trakec za približno eno sekundo v celoti potopite v kozarec ;
- Trakec vzemite iz vode in ga narahlo potresite. Čež približno eno minuto se prikažejo 1, 2, 3 ali 4 kvadrati rdeče barve, odvisno od trdote vode; vsak kvadrata pomeni 1 stopnjo;

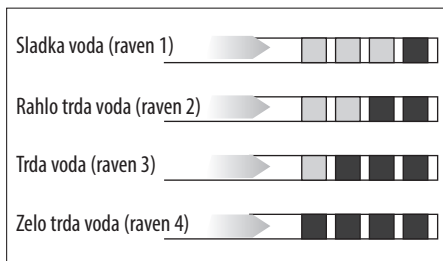

16.2 Nastavitev trdote vode

- Pritisnite (B6) da bi vstopili v meni »settings/nastavitve«;
- Pritisnite na izbirne puščice (B2 in B4) dokler se med dvema prekinjenima črtama ne prikaže »General/Generalno«: pritisnite **OK** (B3);
- Pritisnite na izbirne puščice dokler se ne prikaže »Water hardness/Trdota vode«; pritisnite **OK**;
- Na zaslonu je prikazan trenutek izbor ter utripa nova izbora: pritisnite na izbirne puščice dokler se ne prikaže nov izbor. Pritisnite **OK**.

Nova raven je shranjena, aparat se vrne v meni »General/Generalno«.

Dvakrat pritisnite (B5) da bi se vrnilo na glavno stran.

17. FILTER ZA MEHČANJE VODE

Nekateri modeli so opremljeni s filtrom za mehčanje vode (C4): če ga vaš model nima, vam priporočamo nakup v pooblaščenem servisnem centru De'Longhi.

Za pravilno uporabo filtra sledite navodilom v nadaljevanju.

17.1 Namestitev filtra

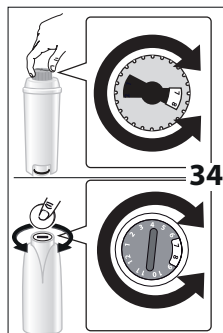

- Vzemite filter (C4) iz ovitka. Datum na disku je različen glede na vrsto filtra.
- Obrnite datumski disk (sl. 34) tako, da bosta vidna naslednja 2 meseca uporabe.

i Pomembna opomba

Trajnost filtra znaša dva meseca ob normalni uporabi aparata, če pa aparata z na-

meščenim filtrom ne uporabljate, znaša trajnost največ 3 tedne.

- Za aktiviranje filtra naj voda iz pipe teče v odprtino filtra, kot je prikazano na sliki 35, dokler voda ne prične iztekati iz stranskih odprtini za več kot eno minuto;

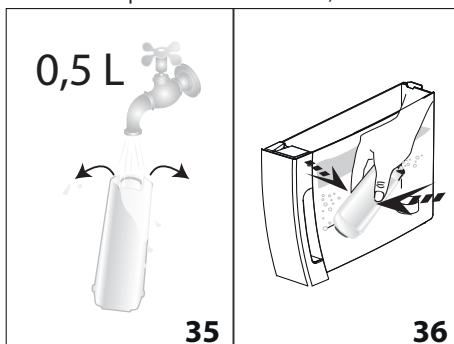

- Odstranite rezervoar (A17) iz aparata in ga napolnite z vodo;
- Filter vstavite preobrnjeno v rezervoar za vodo in ga v celoti potopite za trideset sekund, da odstranite vse mehurčke zraka (sl. 36)
- Vstavite filter v ustrezno ležišče (A18) in ga pritisnite do konca (sl. 37);
- Rezervoar zaprite s pokrovom (A16 - sl. 38), nato ga vstavite v aparat ;

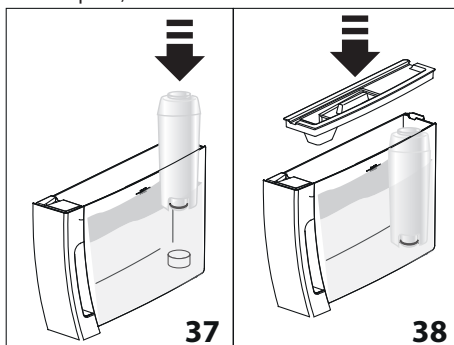

Ko filter namestite, morate prisotnost slednjega signalizirati aparatu.

- Pritisnite (B6) da bi vstopili v meni »nastavitve«;
- Pritisnite na izbirne puščice (B2 in B4) dokler se med dvema prekinjenima črtama ne prikaže »Maintenance/Vzdrževanje: pritisnite **OK** (B3);
- Pritisnite na izbirne puščice dokler se ne prikaže »Insert filter/Vstavi filter«; pritisnite **OK**;
- »Confirm?/Potrditi?«: pritisnite **OK**;
- »Hot wayer, Confirm?/Vroča voda, Potrditi?«: postavite posodo (kapaciteta: min. 500 ml) pod dulec za vročo vodo (C6), nato pritisnite **OK**;

13. Za potrditev, aparat prične točiti vodo in zaslon prikazuje napis "Please wait/Počakajte, prosim";
 14. Ko se točenje zaključi, se aparat samodejno vrne v stanje "Ready for coffee/Pripravljen za kavo".
- Sedaj je filter aktiviran in lahko uporabljate aparat.

17.2 Zamenjava filtra

Zamenjajte filter (C4) ko se na zaslonu (B1) prikaže "Replace filter/Zamenjaj filter, ESC da zbršete, OK če zamenjate". Če želite takoj izvesti čiščenje vodnega kamna, pritisnite **OK** (B3) in sledite postopku od točke 8. Če želite izvesti postopek kasneje pritisnite ESC (B5): na zaslonu bo simbol  ostal kot opomba, da je potrebno čiščenje.

Za prikaz postopajte na naslednji način:

1. Odstranite rezervoar (A17) in obrabljeni filter;
2. Novi filter vzemite iz ovitka in naredite, kot je prikazano v točkah 2-3-4-5-6-7 prejšnjega odseka;
3. Pritisnite  (B6) da bi vstopili v meni "Nastavitev";
4. Pritisnite na izbirne puščice (B2 in B4) dokler se med dvema prekinjenima črtama ne prikaže "Maintenance/Vzdrževanje": pritisnite **OK**;
5. Pritisnite na izborne puščice dokler se ne prikaže "Replace filter/Zamenjaj filter"; pritisnite **OK**;
6. "Confirm?/Potrditi?": pritisnite **OK**;
7. "Hot water, confirm?/Vroča voda, Potrditi?": postavite posodo (kapaciteta: min. 500 ml) pod dulec za vročo vodo (C6), nato pritisnite **OK**;
8. Za potrditev, aparat prične točiti vodo in zaslon prikazuje napis "Please wait/Počakajte, prosim";
9. Ko se točenje zaključi, se aparat samodejno vrne v stanje "Ready for coffee/Pripravljen za kavo".

Sedaj je novi filter aktiviran in lahko uporabljate aparat.

Pomembna opomba!

Po preteku dveh mesecev (glej disk s časom), ali če aparat niste uporabljali za 3 tedne, zamenjajte filter čeprav aparat tega še ne zahteva.

17.3 Odstraniti filter

Če želite uporabljati aparat brez filtra (C4), ga je potrebno odstraniti in javiti odstranitev. To opravite na naslednji način:

1. Odstranite rezervoar (A17) in obrabljeni filter;
2. Pritisnite  (B6) da bi vstopili v meni "Nastavitev";
3. Pritisnite na izbirne puščice (B2 in B4) dokler se med dvema prekinjenima črtama ne prikaže »Maintenance/Vzdrževanje: pritisnite **OK** (B3);
4. Pritisnite na izborne puščice dokler se ne prikaže "Replace filter/Zamenjaj filter"; pritisnite **OK**;
5. "Confirm?/Potrditi?": pritisnite **OK** da bi potrdili odstranitev: aparat se vrne na meni "Maintenance/Vzdrževanje";

Nato pritisnite /ESC (B5) da bi zapustili meni.

Pomembna opomba!

Po preteku dveh mesecev (glej disk s časom), ali če aparat niste uporabljali za 3 tedne, zamenjajte filter čeprav aparat tega še ne zahteva.

18. TEHNIČNI PODATKI

Napetost:	220-240 V ~ 50/60 Hz max. 10A
Priključna moč:	1450W
Tlak:	1,5MPa (15 bar)
Prostornina vodnega rezervoarja:	1,8 l
Mere D x Š x V	240x440x360 mm
Dolžina kabla:	1750 mm
Teža:	9,9 kg
Največja prostornina posode za zrnje:	300 g



Ta aparat je skladen z Evropsko uredbo 1935/2004 o materialih in izdelkih, namenjenih za stik z živilni.



19. ODSTRANJEVANJE



Aparat ne smete odstraniti skupaj z gospodinjstvi odpadki, izročite ga pooblaščenemu centru za ločeno zbiranje odpadkov.

20. NA ZASLONU PRIKAZANA SPOROČILA



PRIKAZANO SPOROČILO	MOŽEN VZROK	REŠITEV
Napolnite posodo	V rezervoarju (A17) ni dovolj vode.	Napolnite rezervoar z vodo in/ali ga pravilno vstavite tako, da ga potisnete do konca, dokler ne zaslišite značilnega klika (sl. 3B).
Vstavite posodo	posoda (A17) ni pravilno vstavljena.	Posodo pravilno vstavite tako, da ga potisnete do konca (sl. 3B).
Spraznite posodo za kavne usedline	Posoda za kavne usedline (A11) je polna.	Izpraznite posodo za usedline, posodo za zbiranje kapljevine (A15) ter jih očistite in ponovno vstavite. Pomembno: ko izvlečete zbirno posodo za zbiranje kapljevine izprazniti in očistiti tudi predal za ostanke kave, in sicer tudi v primeru, da ta še ni popolnoma napolnjen. Če tega ne opravite, se lahko zgodi, da se bo med kasnejšo pripravo kave posoda za usedline preveč napolnila in zamašila aparat.
Vstavite posodo za usedline	Po čiščenju posoda za kavne usedline (A11) ni vstavljena v aparat.	Odstranite posodo za zbiranje kapljevine (A15) in vstavite posodo za kavne usedline.
Vnesite predhodno mleto kavo	Izbrali ste funkcijo "grounded coffee/mleta kava", vendar je niste vstavili v lijak (A4).	Vstavite mleto kavo v lijak (sl. 11) ali preključite izbiro funkcije mlete kave.
	Zahtevali ste kavo LONG s predhodno mleto kavo.	V lijak (A4) vnesite eno poravnano merico predhodno mleto kavo in pritisnite OK (B3), da bi nadaljevali in zaključili pripravo.
Napolnite posodo za zrnje	Kave v zrnju je zmanjkalo	Napolnite posodo za zrnje (A3) (sl. 8).
	Lijak za predhodno mleto kavo (A4) je zamašen.	Izpraznite lijak z uporabo čopiča (C5), kot je opisano v odst. "14.8 Čiščenje lijaka za vnos mlete kave".
Kava je predrobno mleta Nastavite mlinček	Kava je predrobno mleta, zaradi česar kava prepočasi ali sploh ne izteka.	Ponovite pripravo kave in obrnite gumb za nastavev mlinčka za kavo (A5. (sl. 7) za eno stopnjo proti številki 7 v desno v smeri urinega kazalca, medtem ko mlinček deluje. Če po dveh pripravah kava še prepočasi teče iz dulca, ponovite nastavljanje preko ročice za nameščanje za še en klik (glej ods. "10.1 Nastavljanje mlinčka"). Če težava ni odpravljena, preverite, ali je rezervoar za vodo (A17) vstavljen do konca
	Če je prisoten filter za mehčanje vode (C4), je morda v filtru prisoten zračni mehur, ki preprečuje iztekanje.	Vstavite dulec za vročo vodo (C6) v aparat in natočite nekaj vode, dokler pretok ne bo regularen.
Zmanjšajte odmerek kave	Uporabili ste preveč kave.	Izberite blažji okus kave ali zmanjšajte količino mlete kave, pritisnite  (B7) ali zmanjšajte količino predhodno mlete kave.
Vstavite dulec za vodo	Dulec za vodo (C6) ni vstavljen ali je slabo vstavljen.	Do konca vstavite dulec za vodo (sl. 4).

Vstavite posodo za mleko	Posoda za mleko (D) ni pravilno vstavljena.	Do konca vstavite posodo za mleko (sl.16).
Vstavite enoto poparnika	Po čiščenju niste ponovno vstavili poparnika (A20).	Vstavite poparnik, kot je opisano v odst. "14.9 Čiščenje poparnika".
Prazen obtok Napolnite obtok Vroča voda Potrditi?	Vodni obtok je prazen.	Pritisnite OK (B3) da bi voda iztekla iz dulca (C6) dokler iztek ni enakomeren. Če težava ni odpravljena, preverite, ali je rezervoar za vodo (A7) vstavljen do konca.
Pritisnite OK za CLEAN	Posoda za mleko (D) je vstavljena z ročko za nastavev pene (D1) na položaju CLEAN.	Da bi nadaljevali s funkcijo CLEAN pritisnite OK ali zavrtite ročko za nastavev pene na drug položaj.
Ročka na CLEAN ESC da bi zbrisali	Pravkar ste pripravili mleko, zato je potrebno opraviti čiščenje notranjega obtoka posode za mleko (D).	Ročko za nastavev pene (D1) zavrtite na položaj CLEAN (sl. 19).
Zavrtite ročko za nastavev pene	Posoda za mleko (D) je vstavljena z ročko za nastavev pene (D1) na položaju CLEAN.	Ročko za nastavev pene (D1) zavrtite na enega od položajev za nastavev mlečne pene.
Odstraniti vodni kamen ESC da bi zbrisali OK za postopek odstranjevanja vodnega kamna (45 minut)	Označuje, da je iz aparata potrebno odstraniti vodni kamen.	Čim prej je potrebno opraviti postopek odstranjevanja vodnega kamna, opisanega v poglavju "15. Odstranjevanje vodnega kamna".
Zamenjajte filter ESC da bi zbrisali OK da bi zamenjali	Filter mehčalca vode (C4) je iztrošen.	Zamenjajte filter ali ga odstranite po navodilih v odst. "17. Filter za mehčanje vode".
Splošni alarm	Notranjost aparata je zelo umazana.	Natančno očistite aparat, kot je to opisano v poglavju "14. Čiščenje". Če je po opravljenem čiščenju sporočilo še vedno prikazano, se obrnite na servisni center.
	Zapomnite si, da je potrebno opraviti čiščenje notranjega obtoka posode za mleko (D).	Ročko za nastavev pene (D1) zavrtite na položaj CLEAN (sl. 19)..
	Zapomnite si, da je filter mehčalca vode (C4) je iztrošen in ga je potrebno zamenjati ali odstraniti.	Zamenjajte filter ali ga odstranite po navodilih v odst. "17. Filter za mehčanje vode".
	Zapomnite si, da je iz aparata potrebno odstraniti vodni kamen.	Čim prej je potrebno opraviti postopek odstranjevanja vodnega kamna, opisanega v poglavju "15. Odstranjevanje vodnega kamna". Morebitna zahteva aparata za dva cikla odstranjevanja vodnega kamna zelo blizu eden drugega je normalno, saj je aparat opremljen z notranjim sistemom nadzora..
ECO	Varčevanje z energijo je aktivno.	Da bi izključili varčevanje z energijo sledite navodilom v ods. . "8.5 Generalno" - "Varčevanje z energijo:"

21. REŠEVANJE TEŽAV

Spodaj so opisana nekatera mogoča nepravilna delovanja.

Če problema ne uspete rešiti na opisan način, se morate obrniti na tehnično službo.

TEŽAVA	MOŽEN VZROK	REŠITEV
Kava ni vroča.	Pred pripravo niste ogreli skodelic	Skodelice splaknite z vročo vodo, da se ogrejejo (OP: lahko uporabite funkcijo vroče vode).
	Notranji obtoki aparata so se ohladili, ker je preteklo 2/3 minute od zadnje kave.	Preden pripravo kavo segrejte notranje obtoke s splakovanjem, s pritiskom na tipko  (B5).
	Nastavljena temperatura kave je nizka.	V meniju nastavite višjo temperaturo.
Kava je redka in ima malo kreme.	Kava je pregrobo mleta.	Obrnite gumb za nastavev mlinčka za kavo (A5) za eno stopnjo proti številki 1 v smeri urnega kazalca, medtem ko mlinček deluje (sl. 7). Nadaljujte po eno stopnjo, dokler ne nastavite kave po vašem okusu. Učinek se pozna šele po 2 pripravljenih kavah (glej ods. "10.1 Nastavljanje mlinčka").
	Kava ni primerna.	Uporabite mešanico kave za aparate za ekspresno kavo.
Kava prepočasi izteka ali izteka po kapljicah.	Kava je predrobno mleta.	Obrnite gumb za nastavev mlinčka (A5) za kavo za eno stopnjo proti številki 7 v smeri urnega kazalca, medtem ko mlinček deluje (sl. 7). Nadaljujte po eno stopnjo, dokler ne nastavite kave po vašem okusu. Učinek se pozna šele po 2 pripravljenih kavah (glej ods. "10.1 Nastavljanje mlinčka").
Iz aparata ne teče kava	Aparat je zaznal nečistoče v notranjosti: na zaslonu je prikazano "Please wait/Prosimo počakajte".	Počakajte, da se aparat vrne v pripravno stanje in ponovno izberite želen napitek. Če problem še obstaja, se obrnite na tehnično službo.
Kava ne izteka skozi eno ali obe šobi dulca.	Dulci za kavo (A9) so zamašeni.	Šobi očistite z zobotrebcom (sl. 24B).
Aparat se ne vklopi	Vtič ni povezan na omrežje.	Vtikač priklopite v vtičnico (sl. 1).
	Glavno stikalo (A3) ni vklopljeno	Pritisnite glavno stikalo v položaj I (sl. 2).
	Napajalni kabel (C7) ni dobro vstavljen.	Glavno stikalo ni vklopljeno do konca v vtičnico na zadnji strani aparata (sl. 1).
Poparnika ni mogoče odstraniti	Niste pravilno izvedli izklop.	Izklopite aparat s pritiskom na tipko  (A7) (sl. 6) (glej pogl. "7. Izklop aparata").

Po končanem odstranjevanju vodnega kamna aparat zahteva tretje splakovanje	Med ciklom splakovanja rezervoar vode ni bil napolnjen do oznake nivoja MAX.	Postopajte po zahtevah aparata, spraznite najprej posodo za zbiranje kapljevine, da bi se izognili pretakanju.
Mleko ne izteka iz dulca (D5)	Pokrov (D2) posode za vodo je umazan	Očistite pokrov posode za mleko, kot je to opisano v odst. "14.10 Čiščenje posode za mleko".
Mleko se peni v velikih mehurčkih ali brizga iz cevke za mleko (D5) ali e premalo spenjeno	Mleko ni dovolj hladno ali ni delno posneto.	Svetujemo, da uporabljate posneto mleko, oziroma delno posneto mleko, ki naj ima v vsakem primeru temperaturo iz hladilnika (okoli 5°C). Če rezultat še vedno ni dober, poskusite zamenjati vrsto mleka.
	Ročka za nastavljanje pene (D1) ni dobro nastavljena.	Nastavite po navodilih v ods. "11.2 Nastavite količino pene".
	Pokrov (D2) ali ročica za nastavitev pene (D1) posode za mleko so umazani	Očistite pokrov in ročico posode za mleko, kot je to opisano v odst. "14.10 Čiščenje posode za mleko".
	Šoba za vročo vodo (A8) je umazana	Očistite šobo kot opisano v ods. "14.11 Čiščenje dulca za vročo vodo".