

E01406

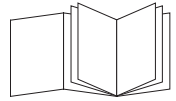

FORNO ELETTRICO
ELECTRIC OVEN
FOUR ÉLECTRIQUE
ELEKTROBACKOFEN
ELEKTRISCHE OVEN
HORNO ELÉCTRICO
FORNO ELÉTRICO
ΗΛΕΚΤΡΙΚΟΣ ΦΟΥΡΝΟΣ
ЭЛЕКТРИЧЕСКАЯ ДУХОВКА
VILLANYSÜTŐ
ELEKTRICKÁ TROUBA
ELEKTRICKÁ RÚRA
PIEKARNIK ELEKTRYCZNY
ELEKTRISK OVN
ELEKTRISK UGN
ELEKTRISK OVN
SÄHKÖUUNI
ELEKTRIČNA PEČNICA
ELEKTRIČNA PEČ
ЭЛЕКТРИЧЕСКА ФУРНА
CUPTOR ELECTRIC
ELEKTRIKLI FIRIN
ЭЛЕКТР ПЕШ

فر برقی
فرن كهربائي

De'Longhi

**IT**

pag. 4

EN

page 7

FR

page 10

DE

S. 13

NL

pag. 16

ES

pág. 19

PT

pág. 22

EL

σελ. 25

RU

стр. 28

HU

old. 31

CS

str. 34

SK

str. 37

PL

str. 40

NO

sid. 43

SV

sid. 46

DA

sid. 49

FI

siv. 52

HR

str. 55

SL

sid. 58

BG

стр. 61

RO

pag. 64

TR

say. 67

KZ

70 бет.

FA

6

AR

2

ELECTRICAL CONNECTION (UK ONLY)

- A) If your appliance comes fitted with a plug, it will incorporate a 13 Amp fuse. If it does not fit your socket, the plug should be cut off from the mains lead, and an appropriate plug fitted, as below.

WARNING: Very carefully dispose of the cut off plug after removing the fuse: do not insert in a 13 Amp socket elsewhere in the house as this could cause a shock hazard.

With alternative plugs not incorporating a fuse, the circuit must be protected by a 15 Amp fuse. If the plug is a moulded-on type, the fuse cover must be re-fitted when changing the fuse using a 13 Amp Asta approved fuse to BS 1362. In the event of losing the fuse cover, the plug must NOT be used until a replacement fuse cover can be obtained from your nearest electrical dealer. The colour of the correct replacement fuse cover is that as marked on the base of the plug.

- B) If your appliance is not fitted with a plug, please follow the instructions provided below:

WARNING - THIS APPLIANCE MUST BE EARTHED IMPORTANT

The wires in the mains lead are coloured in accordance with the following code:

Green and yellow:	Earth
Blue:	Neutral
Brown:	Live



As the colours of the wires in the mains lead may not correspond with the coloured markings identifying the terminals in your plug, proceed as follows:

The green and yellow wire must be connected to the terminal in the plug marked with the letter E or the earth symbol  or coloured green or green and yellow.

The blue wire must be connected to the terminal marked with the letter N or coloured black.

The brown wire must be connected to the terminal marked with the letter L or coloured red.

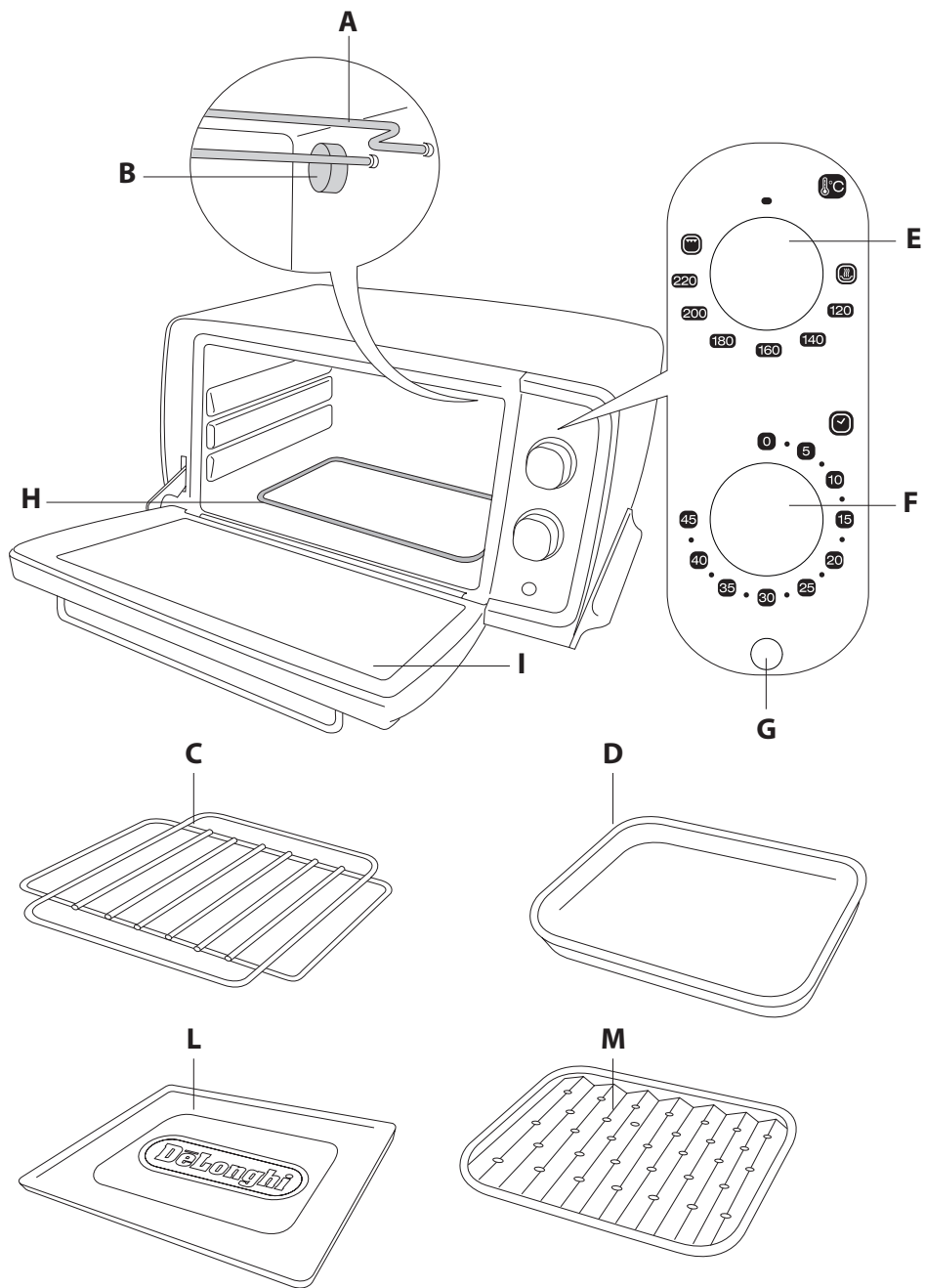

DESCRIZIONE APPARECCHIO

- A Resistenza superiore
- B Luce interna (Solo in alcuni modelli)
- C Griglia
- D Leccarda (Solo in alcuni modelli)
- E Manopola termostato/funzioni
- F Manopola timer
- G Spia termostato
- H Resistenza inferiore
- I Porta in vetro
- L Raccoglibriciole
- M Griglia dietetica (Solo in alcuni modelli)

DATI TECNICI

Tensione: 220-240 V ~ 50/60Hz

Potenza assorbita: 1100 W

Dimensioni LxHxP: 435 x 220 x 320 mm

Peso: 5.74 kg

MANOPOLA TERMOSTATO/FUNZIONI

MANTENERE I CIBI IN CALDO: ideale per mantenere caldi i cibi.

Impostare la manopola termostato/funzioni (E) in posizione



FUNZIONE FORNO TRADIZIONALE: ideale per tutte le cotture tradizionali.

Impostare la manopola termostato/funzioni (E) ad una temperatura che va da **120** a **220**.

FUNZIONE TOAST: ideale per la tostatura di fette di pane.

Impostare la manopola termostato/funzioni (E) in posizione **220**.

FUNZIONE GRILL: ideale per la grigliatura dei cibi.

Impostare la manopola termostato/funzioni (E) in posizione



MANOPOLA TIMER

La manopola timer (F) prevede un tempo massimo di 45 minuti. Se la cottura richiede un tempo maggiore, al termine dei 45 minuti ruotare nuovamente la manopola.

SPIA TERMOSTATO

La spia termostato (G) si illumina quando il forno è acceso e si spegne quando il forno raggiunge la temperatura impostata.

 **Nota Bene:** Per maggiori indicazioni riguardanti le varie funzioni e tabelle di cottura, fare riferimento alle immagini a pagina 74-81.

AVVERTENZE DI SICUREZZA

Leggere attentamente tutte le istruzioni prima di utilizzare l'apparecchio. Conservare queste istruzioni

Nota Bene:

Questo simbolo evidenzia consigli ed informazioni importanti per l'utente.

- Prima di utilizzare il forno per la prima volta, togliere tutto il contenuto cartaceo interno come cartoni di protezione, libretti, sacchetti in plastica, ecc.
- L'apparecchio deve essere posto ad una distanza di almeno 20cm dalla presa elettrica dove esso verrà collegato.
- Prima del primo utilizzo, fare funzionare l'apparecchio a vuoto, con termostato al massimo, per almeno 20 minuti per eliminare l'odore di nuovo ed un po' di fumo dovuto alla presenza di sostanze protettive applicate alle resistenze prima del trasporto. Durante questa operazione aereare la stanza.
- Lavare con cura tutti gli accessori prima dell'utilizzo.
- **Non utilizzare detergenti acidi o aggressivi per pulire la cavità del forno e gli accessori. Non utilizzare sgrassatori, spugne abrasive o lana di ferro per la pulizia, sia esterna che interna dell'apparecchio.**

Attenzione!

La mancata osservanza può essere o è causa di lesioni o di danni all'apparecchio.

- Questo forno è stato progettato per cuocere cibi. Non deve essere utilizzato per altri scopi e non deve essere modificato o manomesso in alcun modo.
- Una volta estratto l'apparecchio dall'imballo, verificare la porta e la sua integrità. Essendo la porta in vetro e, quindi, fragile, è consigliabile richiederne la sostituzione qualora risultasse visibilmente scheggiata, rigata o graffiata. Inoltre, durante l'utilizzo dell'apparecchio, le operazioni di pulizia e gli spostamenti, evitare di sbattere la porta, di urtarla violentemente e di versare liquidi freddi sul vetro quando l'apparecchio è caldo.
- Posizionare l'apparecchio su un piano orizzontale ad una altezza di almeno 85 cm., fuori dalla portata dei bambini.
- L'apparecchio può essere utilizzato anche da bambini di età superiore agli 8 anni e da persone con ridotte capacità psico-fisico-sensoriali o con esperienze e conoscenze insufficienti, purché

attentamente sorvegliate e istruite su come utilizzare in modo sicuro l'apparecchio e sui pericoli che ciò comporta. Sorvegliare i bambini assicurandosi che non giochino con l'apparecchio. Le operazioni di pulizia e manutenzione non possono essere eseguite dai bambini, a meno che abbiano più di 8 anni e siano costantemente sorvegliati.

- **Tenere l'apparecchio e il cavo di alimentazione lontano dalla portata dei bambini di età inferiore agli 8 anni.**
 - Non spostare l'apparecchio mentre è in funzione.
 - Non utilizzare l'apparecchio se:
 - Il suo cavo di alimentazione è difettoso
 - L'apparecchio è caduto o presenta dei danni visibili o delle anomalie di funzionamento. In questi casi, per evitare qualsiasi rischio, l'apparecchio deve essere portato al centro di assistenza post-vendita più vicino.
 - Non posizionare l'apparecchio nelle vicinanze di fonti di calore.
 - Non utilizzare l'apparecchio come fonte di calore.
 - Non mettere mai della carta, del cartone o della plastica all'interno dell'apparecchio e non posare mai niente al di sopra dello stesso (utensili, griglie, altri oggetti).
 - Non introdurre niente nelle bocchette di ventilazione. Non ostruirle.
 - Questo forno non è stato concepito per l'incasso.
 - Una volta aperta la porta, non appoggiarvi mai oggetti pesanti, tegami bollenti o contenitori. Non tirare la maniglia verso il basso.
- **Ogni utilizzo professionale, non appropriato o non conforme alle istruzioni per l'uso non impegna né la responsabilità, né la garanzia del fabbricante.**
- Questo apparecchio è destinato esclusivamente all'uso domestico. Non è previsto l'uso in: ambienti adibiti a cucina per il personale di negozi, uffici e altre aree di lavoro, agriturismo, hotel,

motel e altre strutture ricettive, affitta camere.

- Quando non lo si usa e comunque prima di pulirlo, scollegare sempre l'apparecchio.
- L'apparecchio non deve essere fatto funzionare per mezzo di un timer esterno o con un sistema di comando a distanza separato.
- L'apparecchio deve essere posto e fatto funzionare con la parte posteriore accostata alla parete.
- Prima della pulizia spegnere sempre l'apparecchio portando su '0' il timer e rimuovere la spina dalla presa di corrente.



Pericolo Scottature!

La mancata osservanza può essere o è causa di scottature o di ustioni.

- Quando l'apparecchio è in funzione, la temperatura della porta e delle superfici esterne accessibili può essere molto elevata. Utilizzare sempre le manopole, le maniglie ed i pulsanti. Non toccare mai le parti metalliche o il vetro del forno. Utilizzare dei guanti se necessario.
- Questo apparecchio elettrico funziona a temperature elevate che possono provocare bruciate.
- Non sistemare mai dei prodotti infiammabili nelle vicinanze del forno o al di sotto del mobile su cui è posizionato.
- Non fare funzionare mai l'apparecchio al di sotto di un mobile pensile o di uno scaffale o in vicinanza di materiali infiammabili come tende, tendine serrande, ecc.
- **Se dovesse succedere che il cibo o altre parti del forno prendano fuoco, non tentare mai di spegnere le fiamme con dell'acqua. Tenere la porta chiusa, staccare la spina e soffocare le fiamme con un panno umido.**



Pericolo!

La mancata osservanza può essere o è causa di lesioni da scossa elettrica con pericolo per la vita.

- **Prima di inserire la spina nella presa di corrente, verificare che:**
 - **La tensione di rete corrisponda al valore indicato nella targhetta caratteristiche.**
 - **La presa di corrente abbia una portata di 16A e sia dotata di filo di terra.**
- **La casa costruttrice declina ogni responsabilità nel caso questa norma antinfortunistica non venga rispettata.**
- Non lasciare pendere il cavo di alimentazione ed evitare che tocchi le parti calde del forno. Non scollegare mai l'apparecchio tirando il cavo di alimentazione.
- Se si vuole utilizzare una prolunga, verificare che sia in buono stato, munita di una spina con messa a terra e con un cavo conduttore di sezione come minimo uguale a quella del cavo di alimentazione fornito con l'apparecchio.
- Al fine di evitare ogni rischio di scossa elettrica, non immergere mai in acqua o in un altro liquido il cavo di alimentazione, la spina dello stesso o l'insieme dell'apparecchio.
- Se il cavo di alimentazione è danneggiato, esso deve essere sostituito dal costruttore o dal suo servizio assistenza tecnica o comunque da una persona con qualifica simile, in modo da prevenire ogni rischio.
- Per la sicurezza personale, non smontare mai l'apparecchio da soli; rivolgersi sempre ad un centro di assistenza autorizzato.



L'apparecchio è conforme alle seguenti direttive CE:

- Direttiva Bassa Tensione 2006/95/CE e successivi emendamenti.
- Direttiva EMC 2004/108/CE e successivi emendamenti.
- I materiali e gli oggetti destinati al contatto con prodotti alimentari sono conformi alle prescrizioni del regolamento Europeo (CE) N°1935/2004.

SMALTIMENTO



Ai sensi della direttiva Europea 2012/19/EC, non smaltire l'apparecchio insieme ai rifiuti domestici ma consegnatelo ad un centro di raccolta differenziata ufficiale.

DESCRIPTION OF APPLIANCE

- A Top heating element
- B Interior lights (only in some models)
- C Wire rack
- D Bake pan (only in some models)
- E Thermostat/function knob
- F Timer knob
- G Thermostat light
- H Bottom heating element
- I Glass door
- L Crumb tray
- M Broiling rack (only in some models)

TECHNICAL SPECIFICATION

Voltage: 220-240 V ~ 50/60Hz

Absorbed power: 1100 W

External dimension WxDxH: 435 x 220 x 320 mm

Weight: 5.74 kg



THERMOSTAT/FUNCTION KNOB

KEEP FOOD WARM: perfect for keeping food warm.

Set the thermostat/function knob (E) to .

TRADITIONAL OVEN FUNCTION: perfect for all traditional cooking methods.

Set the thermostat/function knob (E) to a temperature between  and .

TOAST FUNCTION: perfect for toasting slices of bread.

Set the thermostat/function knob (E) to .

GRILL FUNCTION: perfect for grilling food.

Set the thermostat/function knob (E) to .



TIMER KNOB

Timer has a 45 minutes maximum duration. If your recipe needs a cooking time longer than this, you can set again the timer knob (F) once the 45 minutes duration has elapsed.

THERMOSTAT LIGHT

The thermostat light (G) lights when the oven is on and turns off when the oven reaches the set temperature.



Please note: For more instructions on the various functions and for cooking tables, refer to the images on pages 74-81.

IMPORTANT SAFEGUARDS

Read all the instructions carefully before using the appliance. Keep these instructions



Please note:

This symbol identifies important advice or information for the user.

- Before using the oven for the first time, remove any paper and other material inside the oven such as protective cardboard, booklets, plastic bags, etc.
- The appliance must be kept at a distance of at least 20 cm from the mains power socket to which it is connected.
- Before using for the first time, operate the oven empty with the thermostat at maximum for at least 20 minutes to eliminate the “new” smell and any smoke caused by the presence of protective substances applied to the heating elements before transport. Ventilate the room.
- Wash all accessories thoroughly before use.
- **Do not use acidic or harsh detergents to clean the inside of the oven and accessories. Do not use degreasers, abrasive sponges or steel wool for cleaning the inside or outside of the appliance.**



Attention!

Failure to observe the warning could result in injury or damage to the appliance.

- This oven is designed to cook food. It must never be used for other purposes, modified or tampered with in any way.
- When you have unpacked the appliance, make sure the door is undamaged and working correctly. The door is made from glass and is therefore fragile. If it is visibly chipped, scored or scratched, it should be replaced. While using, cleaning or moving the appliance, avoid slamming or knocking the door violently. Do not pour cold liquid onto the glass while the appliance is hot.
- Place the appliance on a level surface at least 85 cm high and out of reach of children.
- This appliance can be used by children aged from 8 years and above and persons with reduced physical, sensory or mental capabilities or lack of experience and knowledge if they have been given supervision or instruction concerning use of the appliance in a

safe way and understand the hazards involved. Children should be supervised to ensure that they do not play with the appliance.

Cleaning and user maintenance shall not be made by children, unless they are more than eight years old and under constant supervision.

- **Keep the appliance and power cable away from children under eight years of age.**
 - Do not move the appliance while in use.
 - Do not use the appliance if:
 - The power cable is faulty
 - The appliance has been dropped, is visibly damaged or malfunctions. In these cases, to avoid all risk take the appliance to your nearest authorised customer service centre.
 - Never position the appliance near heat sources.
 - Do not use the appliance as a heat source.
 - Never place paper, cardboard or plastic inside the oven and never rest anything on top of the appliance (utensils, wire racks, other objects).
 - Never insert anything into the ventilation openings. Make sure they are unobstructed.
 - This oven is not designed for built-in installation.
 - Never rest heavy objects, hot dishes or containers on the door when it is open. Do not pull the handle down.
- **Professional or inappropriate use, or failure to observe the instructions absolves the manufacturer from all responsibility and invalidates the guarantee.**
- **This is a household appliance only. It is not intended for use in staff kitchen areas in shops, offices and other working environments; farm houses; by clients in hotels, motels and other residential type environments; bed and breakfast type environments.**
 - When not in use and before cleaning, always unplug

the appliance.

- The appliance must not be operated by a timer or a separate remote control system.
- The appliance must be placed and operated with the back next to the wall.
- Before cleaning, always turn the appliance off by setting the timer to "0" and unplugging it from the mains socket.



Danger of burns!

Failure to observe the warning could result in scalds or burns.

- When in operation, the door and accessible external surfaces could become very hot. Always use the knobs, handles and buttons. Never touch metal parts or the glass. Use oven gloves if necessary.
- This electrical appliance operates at high temperatures which could cause burns.
- Do not leave inflammable products near the oven or under the work surface where it is located.
- Never operate the appliance under a wall cupboard or shelf or near inflammable materials such as curtains, blinds, etc.
- **If food or other parts of the oven catch fire, never try and put out the flames with water. Close the door, unplug from the mains and smother the flames with a damp cloth.**



Danger!

Failure to observe the warning may result in life threatening injury by electric shock.

- **Before plugging into the mains, make sure that:**
 - **The mains voltage corresponds to the voltage indicated on the rating plate.**
 - **The mains socket has a minimum rating of 16A and an earth wire.**
- **The manufacturer declines all liability in the event that this important accident-prevention rule is not respected.**
- Do not let the power cable dangle and avoid touching hot parts of the oven. Never unplug the appliance by

pulling on the power cable.

- If you intend to use an extension cord, make sure it is in good condition, that the plug is earthed and that the cross section of the wires is at least equal to that of the power cable provided with the appliance.
- To avoid all risk of electric shock, never immerse the power cable, plug or appliance itself in water.
- If the power cable is damaged, it must be replaced by the manufacturer, the manufacturer's Customer Experience or a qualified electrician in order to eliminate all risk.
- For your personal safety, never take the appliance to pieces on your own. Always contact Customer Services.



The appliance is in compliance with the following CE Directives:

- Low Voltage Directive 2006/95/EC and subsequent amendments;
- EMC Directive 2004/108/EC and subsequent amendments
- Materials and accessories coming into contact with food conform to European regulation (EC) no. 1935/2004.

DISPOSAL



In compliance with European directive 2012/19/EC, the appliance must not be disposed of with household waste, but taken to an authorised waste separation and recycling centre.

DESCRIPTION DE L'APPAREIL

- A Résistance supérieure
- B Éclairage interne (seulement sur certains modèles)
- C Grille
- D Lèchefrite (seulement sur certains modèles)
- E Manette du thermostat/fonctions
- F Bouton minuterie
- G Voyant du thermostat
- H Résistance inférieure
- I Porte en verre
- L Ramasse-miettes
- M Grille diététique (seulement sur certains modèles)

nant les différentes fonctions et les tableaux de cuisson, consulter les images aux pages 74-81.

CARACTÉRISTIQUES TECHNIQUES

Tension : 220-240 V ~ 50/60 Hz

Puissance absorbée : 1100 W

Dimensions LxHxP : 435 x 220 x 320 mm

Poids : 5,74 kg



MANETTE DU THERMOSTAT/FONCTIONS

MAINTIEN AU CHAUD: idéale pour maintenir les aliments au chaud.

Positionner la manette du thermostat/fonctions (E) sur

FONCTION FOUR TRADITIONNEL: idéale pour toutes les cuissons traditionnelles.

Positionner la manette du thermostat/fonctions (E) sur une température comprise entre **120** et **220**.

FONCTION TOAST: idéale pour griller des tranches de pain.

Positionner la manette du thermostat/fonctions (E) sur **220**.

FONCTION GRILL: idéale pour griller les aliments.

Positionner la manette du thermostat/fonctions (E) sur



BOUTON MINUTERIE

Le bouton de la minuterie (F) prévoit un temps maximum de 45 minutes. Si la cuisson requiert un temps supérieur, tourner à nouveau le bouton à la fin des 45 minutes.

VOYANT DU THERMOSTAT

Le voyant du thermostat (G) s'éclaire quand le four est allumé et s'éteint quand le four atteint la température configurée.



Nota Bene: Pour de plus amples informations concer-

CONSIGNES DE SÉCURITÉ

Lire attentivement toutes les instructions avant d'utiliser l'appareil. Conservez ce mode d'emploi



Nota Bene:

Ce symbole donne des informations et des conseils importants pour l'utilisateur.

- Avant la première utilisation, retirez tous les papiers, cartons de protection, livrets, sacs en plastique etc. qui se trouvent dans le four.
- L'appareil doit être placé à une distance d'au moins 20 cm de la prise électrique à laquelle ce dernier sera branché.
- Avant la première utilisation, faites fonctionner l'appareil à vide, thermostat au maximum, pendant au moins 20 minutes pour éliminer l'odeur de neuf et éventuellement la fumée due aux graisses de protection appliquées sur les résistances avant le transport. Pendant cette opération, aérez la pièce.
- Lavez soigneusement tous les accessoires avant l'utilisation.
- **Ne jamais utiliser de détergent acide ou agressif pour nettoyer l'intérieur du four ou les accessoires. Ne pas utiliser de dégraissants, éponges abrasives ou de pailles de fer pour le nettoyage externe ou interne de l'appareil.**



Attention!

Le non-respect peut être (ou est) la cause de lésions ou de dommages à la machine.

- Ce four est destiné à la cuisson des aliments. Il ne doit pas être utilisé pour un autre usage et ne doit en aucun cas être modifié ni transformé.
- Après avoir déballé l'appareil, vérifiez que la porte n'est pas endommagée. La porte est en verre, elle est donc fragile. Il est conseillé de la faire remplacer si elle est ébréchée, fêlée ou rayée. Pendant l'utilisation, le nettoyage et les déplacements de l'appareil, évitez de claquer la porte, de la heurter violemment et de verser des liquides froids sur le verre chaud de l'appareil.
- Positionner l'appareil sur un plan horizontal à une hauteur d'au moins 85 cm, hors de la portée des enfants.
- L'appareil peut être utilisé par des enfants âgés de 8 ans au moins et par des personnes ayant des capacités physiques, sensorielles et mentales réduites, dénuées d'expérience ou de connaissance, à condition qu'elles

aient pu bénéficier d'une surveillance ou d'instructions préalables concernant l'utilisation de l'appareil et les risques qu'il présente. Surveillez les enfants pour vous assurer qu'ils ne jouent pas avec l'appareil. Le nettoyage et l'entretien ne doivent pas être effectués par des enfants, sauf sous la surveillance d'un adulte.

- Tenir l'appareil et le cordon d'alimentation loin de la portée des enfants de moins de 8 ans.
 - Ne déplacez pas l'appareil pendant qu'il est en marche.
 - N'utilisez pas l'appareil si :
 - Son cordon d'alimentation est défectueux
 - L'appareil est tombé ou s'il présente des dégâts visibles ou des anomalies de fonctionnement. Le cas échéant, afin d'éviter tout risque, faites-le vérifier par le Centre de Service Après-vente le plus proche.
 - N'installez pas l'appareil à proximité de sources de chaleur.
 - N'utilisez pas l'appareil comme source de chaleur.
 - Ne mettez jamais de papier, carton ou plastique dans le four et ne posez jamais rien dessus (ustensiles, grilles ou autres objets).
 - Ne jamais rien introduire dans les fentes d'aération. Ne jamais les obstruer.
 - Ce four n'est pas conçu pour être encastré.
 - Une fois la porte ouverte, n'y appuyez jamais des objets lourds, des casseroles ou récipients brûlants. Ne tirez pas la poignée vers le bas.
- La responsabilité du fabricant ne sera pas engagée en cas d'usage professionnel, non approprié ou non conforme au mode d'emploi, et la garantie sera annulée.
- Cet appareil est destiné uniquement à un usage domestique. Son usage n'est pas prévu dans : locaux cuisine pour le personnel des magasins, bureaux et

- autres lieux de travail, agritourismes, hôtels, motels et autres structures de réception, chambres à louer.
- Débranchez toujours l'appareil avant de le nettoyer et lorsque vous ne l'utilisez pas.
- L'appareil ne doit pas fonctionner au moyen d'une minuterie externe ou d'un système séparé de télécommande.
- L'appareil doit être installé dos au mur.
- Éteignez toujours l'appareil en plaçant la minuterie sur «0» et débranchez la fiche de la prise avant tout nettoyage.

Danger de Brûlures!

Le non-respect peut être (ou est) la cause de brûlures même graves.

- Quand l'appareil est en marche, la température de la porte et la carrosserie peut être très élevée. Ne touchez que les boutons, les poignées et les touches. Ne touchez jamais les parties métalliques ni la vitre du four. Le cas échéant, utiliser des gants.
- Cet appareil électrique fonctionne à des températures élevées pouvant provoquer des brûlures.
- Ne rangez jamais de produits inflammables à proximité du four ni sous le meuble sur lequel il est posé.
- Ne faites jamais marcher l'appareil sous un meuble suspendu ou une étagère, ni à proximité de matières inflammables (tentures, rideaux, etc.)
- Si les aliments ou d'autres pièces du four prennent feu, n'essayez surtout pas d'éteindre les flammes avec de l'eau. Laissez la porte fermée, débranchez l'appareil et étouffez les flammes avec un chiffon humide.**

Danger!

Le non-respect peut être (ou est) la cause de lésions dues à une décharge électrique dangereuse, voire mortelle.

- Avant de brancher l'appareil, vérifiez que:**

- La tension de réseau correspond à celle indiquée sur la plaque signalétique.
- La prise de courant peut supporter 16 A et qu'elle est munie d'une mise à la terre.
- Le producteur décline toute responsabilité en cas de non-respect de cette mesure de prévention des accidents.**
- Ne laissez pas pendre le câble d'alimentation et veillez à ce qu'il ne soit pas en contact avec les surfaces chaudes du four. Ne jamais tirer sur le cordon pour débrancher l'appareil.
- Si vous devez utiliser une rallonge, assurez-vous qu'elle est en bon état, que sa fiche est munie d'une mise à la terre et que la section du conducteur est au moins égale à celle du câble d'alimentation fourni avec l'appareil.
- Afin d'éviter tout risque d'électrocution, ne plongez jamais le câble d'alimentation, la fiche ou l'appareil dans l'eau ou tout autre liquide.
- Si le câble d'alimentation est endommagé, le faire remplacer par le fabricant, un centre service agréé ou par un professionnel qualifié afin d'éviter tout risque.
- Pour votre sécurité personnelle, ne démontez jamais l'appareil vous-même ; adressez-vous toujours à un centre de service agréé.

CE L'appareil est conforme aux directives CE suivantes:

- Directive Basse Tension 2006/95/CE et modifications successives ;
- Directive CEM 2004/108/CE et ses amendements.
- Les matières et les objets destinés au contact avec des produits alimentaires sont conformes au règlement européen (CE) N°1935/2004.

ÉLIMINATION



Conformément à la directive européenne 2012/19/CE, ne pas éliminer la machine avec les déchets domestiques mais la remettre à un centre officiel spécialisé dans le tri sélectif.

GERÄTEBESCHREIBUNG

- A Oberhitze
- B Innenbeleuchtung (Nur bei einigen Modellen)
- C Grillrost
- D Fettpfanne (Nur bei einigen Modellen)
- E Thermostatkнопf/Funktionen
- F Timerknopf
- G Kontrolllampe Thermostat
- H Unterhitze
- I Glastüre
- L Krümelschale
- M Diätrost (Nur bei einigen Modellen)

TECHNISCHE DATEN

Spannung: 220-240 V ~ 50/60Hz
Leistungsaufnahme: 1100 W
Abmessungen BxHxT: 435 x 220 x 320 mm
Gewicht: 5.74 kg



THERMOSTATKNOPF/FUNKTIONEN

WARMHALTEN VON SPEISEN: Ideal, um die Speisen warm zu halten.

Den Thermostatkнопf/Funktionen (E) auf Position  stellen.

FUNKTION OBER- UND UNTERHITZE: Ideal für alle traditionellen Garvorgänge.

Den Thermostatkнопf/Funktionen (E) auf eine Temperatur von **120** bis **220** einstellen.

FUNKTION TOAST: Ideal zum Toasten von Brotscheiben.

Den Thermostatkнопf/Funktionen (E) auf Position **220** stellen.

FUNKTION GRILL: Ideal zum Grillen der Speisen.

Den Thermostatkнопf/Funktionen (E) auf Position  stellen.



TIMERKNOPF

Der Timerknopf (F) sieht eine Höchstzeit von 45 Minuten vor. Wenn eine längere Garzeit erforderlich ist, nach Ablauf der 45 Minuten erneut den Knopf drehen.

KONTROLLLAMPE THERMOSTAT

Die Kontrolllampe des Thermostats (G) leuchtet auf, wenn der Ofen eingeschaltet ist und geht aus, wenn der Ofen die

eingestellte Temperatur erreicht.



Anmerkung: Für weitere Anleitungen bezüglich der unterschiedlichen Funktionen und Gartabellen, Bezug auf die Abbildungen auf Seite 74-81 nehmen.

SICHERHEITSHINWEISE

Lesen Sie vor dem Gebrauch des Gerätes alle Anweisungen aufmerksam durch. Diese Bedienungsanleitung gut aufbewahren.



Anmerkung:

Dieses Symbol weist auf Ratschläge und wichtige Informationen für den Benutzer hin.

- Vor der ersten Inbetriebnahme des Ofens entfernen Sie bitte das darin enthaltene Papiermaterial, wie z.B. Schutzkartons, Beiblätter, Plastiktüten, usw..
- Das Gerät muss in einem Abstand von mindestens 20cm von der Steckdose aufgestellt werden, an die es angeschlossen wird.
- Zur Beseitigung des Geruches nach »Neu« und des Rauchs, der auf das Vorhandensein von Schutzmitteln zurückzuführen ist, die vor dem Transport auf die Heizelemente aufgetragen wurden, das Gerät vor der ersten Inbetriebnahme mindestens 20 Minuten lang mit Thermostat auf höchster Stufe leer laufen lassen. Den Raum während dieses Vorgangs gut lüften.
- Waschen Sie alle Zubehörteile vor dem Gebrauch sorgfältig ab.
- **Verwenden Sie keine sauren und scharfen Reinigungsmittel, um den Ofenhohlraum und das Zubehör zu reinigen. Verwenden Sie keine Fettlöser, scheuernden Schwämme oder Eisenwolle für die Reinigung, sowohl außerhalb als auch innerhalb des Geräts.**



Achtung!

Die Nichtbeachtung kann zu Verletzungen oder Beschädigungen am Gerät führen.

- Dieser Backofen wurde für die Zubereitung von Nahrungsmitteln konzipiert. Er darf für keine anderen Zwecke eingesetzt und in keiner Weise verändert bzw. umgerüstet werden.
- Nach Entfernen des Verpackungsmaterials die Backofentür auf Unversehrtheit überprüfen. Da die Backofentür aus Glas und folglich zerbrechlich ist, sollte sie ausgetauscht werden, falls sie sichtbare Beschädigungen, Risse oder Kratzer aufweist. Solange das Gerät noch heiß ist, sollten außerdem während des Gebrauchs, der Reinigungsarbeiten und bei Transport, das Zuschlagen und starkes Anstoßen der Backofentür sowie der Kontakt mit kalten Flüssigkeiten vermieden werden.
- Stellen Sie das Gerät auf einer mindestens 85 cm hohen, waagrechten Fläche und außerhalb der Reichweite von Kindern auf.
- Das Gerät kann auch von Kindern über 8 Jahren und von Personen mit psychophysischen Behinderungen und Wahrnehmungsstörungen

gen bedient werden sowie von Personen, die nicht mit dem Betrieb des Gerätes vertraut sind, vorausgesetzt, sie werden beaufsichtigt und zum sicheren Gebrauch des Geräts angeleitet und über dessen Gefahren informiert. Sorgen Sie dafür, dass Kinder nicht mit dem Gerät spielen. Die Vorgänge der Reinigung und Wartung dürfen nicht von Kindern ausgeführt werden, es sei denn, sie sind mindestens acht Jahre alt und werden ständig beaufsichtigt.

- **Gerät und Netzkabel für Kinder unter 8 Jahren unzugänglich aufbewahren.**
 - Das Gerät nicht verstellen, während es in Betrieb ist.
 - Verwenden Sie das Gerät nicht, wenn:
 - Sein Netzkabel beschädigt ist
 - Das Gerät heruntergefallen ist oder sichtbare Schäden bzw. Betriebsstörungen aufweist. In diesen Fällen ist das Gerät zur nächsten Kundendienststelle zu bringen, um jedes Risiko auszuschließen.
 - Stellen Sie das Gerät nicht in der Nähe von Wärmequellen auf.
 - Verwenden Sie das Gerät nicht als Wärmequelle.
 - Niemals Papier, Karton oder Plastik in den Backofen legen und nichts darauf ablegen (Utensilien, Roste oder andere Gegenstände).
 - Stecken Sie nichts in die Gebläsedüsen. Diese niemals verstopfen.
 - Dieser Backofen ist nicht zum Einbau geeignet.
 - Nach dem Öffnen der Türe, keine schweren Gegenstände, heiße Bleche oder Pfannen darauf abstellen. Nicht den Griff nach unten ziehen.
- **Jeder professionelle, unsachgemäße oder nicht mit den Gebrauchsanweisungen übereinstimmende Gebrauch befreit den Hersteller von jeglicher Haftung und den Garantieleistungen.**
- **Dieses Gerät wurde ausschließlich für den Hausgebrauch konzipiert. Der Gebrauch ist nicht vorgesehen in: Küchenbereichen für das Personal von Geschäften, Büros und an anderen Arbeitsplätzen, landwirt-**

schaftlichen touristischen Einrichtungen, Hotels, Motels, sowie sonstigen Unterkünften und Zimmervermietungen.

- Trennen Sie das Gerät bei Nichtgebrauch und auf jeden Fall vor der Reinigung stets vom Stromnetz.
- Das Gerät darf weder mit einem externen Timer noch mit einem separaten Fernbedienungssystem betrieben werden.
- Das Gerät muss mit zur Wand gerichteter Rückseite aufgestellt und betrieben werden.
- Vor der Reinigung den Timer auf '0' drehen, um das Gerät auszuschalten, und den Stecker aus der Steckdose ziehen.



Verbrennungsgefahr!

Die Nichtbeachtung kann Ursache von Verbürungen oder Verbrennungen sein.

- Die Backofentüre und die zugänglichen Außenflächen können bei Betrieb des Gerätes sehr hohe Temperaturen erreichen. Verwenden Sie stets die Drehknöpfe und Tasten, und fassen Sie das Gerät stets an den Griffen an. Berühren Sie niemals die Metall- oder Glasteile des Backofens. Verwenden Sie gegebenenfalls Handschuhe.
- Dieses Elektrogerät funktioniert bei hohen Temperaturen, die Verbrennungen verursachen können.
- Niemals entflammare Produkte in der Nähe des Backofens oder unter dem Möbel, auf dem er aufgestellt ist, aufbewahren.
- Betreiben Sie das Gerät niemals unter Hängeschränken, Regalen oder in der Nähe von entflammaren Materialien, wie Vorhängen, Jalousien, usw.
- **Sollte es vorkommen, dass die Nahrungsmittel oder andere Teile des Backofens Feuer fangen, so versuchen Sie auf keinen Fall, die Flammen mit Wasser zu ersticken. Die Backofentüre geschlossen halten, Stecker ziehen und die Flammen mit einem feuchten Tuch ersticken.**



Gefahr!

Die Nichtbeachtung kann zu Verletzungen durch Stromschlag mit Lebensgefahr führen.

- **Vor dem Einstecken des Steckers in die Steckdose überprüfen Sie bitte, dass:**
 - Die Netzspannung dem auf dem Typenschild angegebenen Wert entspricht.
 - Die Steckdose über eine Mindestleistung von mindestens 16A verfügt und mit einem Erdleiter ausgerüstet ist.
- Die Herstellerfirma übernimmt keine Haftung, falls diese Unfallverhütungsvorschrift nicht beachtet wird.
- Lassen Sie das Netzkabel nicht herunter baumeln, und vermeiden Sie, dass es mit den heißen Teilen des Backofens in Berührung kommt. Niemals das Gerät durch Ziehen des Netzkabels vom Stromnetz trennen.
- Bei Verwendung eines Verlängerungskabels ist unbedingt zu überprüfen, dass es unversehrt und mit einem Stecker ausgerüstet ist, der über eine Erdung und ein Leitkabel verfügt; dieses muss mindestens den gleichen Querschnitt wie das mit dem Gerät gelieferte Netzkabel haben.
- Um jedes Risiko von Stromschlägen zu vermeiden, das Netzkabel, dessen Stecker oder das ganze Gerät nie in Wasser oder andere Flüssigkeiten eintauchen.
- Bei Beschädigung des Netzkabels ist dieses durch den Hersteller oder dessen autorisierten Kundendienst oder auf jeden Fall durch eine ähnlich qualifizierte Fachkraft zu ersetzen, um jedes Risiko auszuschließen.
- Zur eigenen Sicherheit niemals selbst versuchen, das Gerät auseinander zu bauen; wenden Sie sich stets an eine autorisierte Kundendienststelle.



Das Gerät entspricht folgenden EG-Richtlinien:

- Niederspannungsrichtlinie 2006/95/EG und nachfolgende Änderungen.
- EMV-Richtlinie 2004/108/EG und nachfolgende Änderungen.
- Die mit Nahrungsmitteln in Berührung kommenden Materialien und Gegenstände stimmen mit den Vorschriften der Europäischen Verordnung (EG) Nr. 1935/2004 überein.

ENTSORGUNG



Im Sinne der europäischen Richtlinie 2012/19/EG darf das Gerät nicht über den Hausmüll entsorgt werden, sondern muss an einer offiziellen Sammelstelle abgegeben werden.

BESCHRIJVING VAN HET APPARAAT

- A Bovenste weerstand
- B Binnenverlichting (alleen bij sommige modellen)
- C Rooster
- D Bakplaat (alleen bij sommige modellen)
- E Draaiknop thermostaat/functies
- F Timerknop
- G Controlelampje thermostaat
- H Onderste weerstand
- I Glazen deur
- L Kruimellade
- M Dieetrooster (alleen bij sommige modellen)

TECHNISCHE GEGEVENS

Spanning: 220-240 V ~ 50/60Hz
Stroomverbruik: 1100 W
Afmetingen BxHxD: 435 x 220 x 320 mm
Gewicht: 5.74 kg



DRAAIKNOP THERMOSTAAT/FUNCTIES

WARMHOUDFUNCTIE: ideaal voor het warm houden van het voedsel.

Plaats de draaiknop thermostaat/functies (E) in de stand



FUNCTIE TRADITIONELE OVEN: ideaal voor alle traditionele voorbereidingen.

De draaiknop thermostaat/functies (E) instellen op een temperatuur tussen de **120** en **220**.

FUNCTIE TOAST: ideaal voor het roosteren van brood.

Plaats de draaiknop thermostaat/functies (E) in de stand **220**.

FUNCTIE GRILL: ideaal voor gegrild voedsel.

Plaats de draaiknop thermostaat/functies (E) in de stand



TIMERKNOP

De timerknop (F) heeft een maximum bereik van 45 minuten. Indien de voorbereiding een langere tijd vereist, moet de draaiknop aan het einde van de 45 minuten opnieuw worden ingesteld.

CONTROLELAMPJE THERMOSTAAT

Het controlelampje thermostaat (G) gaat branden wanneer

de oven wordt ingeschakeld en gaat uit wanneer de ingestelde temperatuur wordt bereikt.



Let op: Raadpleeg voor meer informatie over de verschillende functies en de kooktabellen de afbeeldingen op pagina 74-81.

VEILIGHEIDSWAARSCHUWINGEN

Lees deze aanwijzingen aandachtig door alvorens het apparaat te gebruiken. Bewaar deze instructies



Let op:

Dit symbool wijst op tips en belangrijke informatie voor de gebruiker.

- Voordat u de oven voor de eerste keer gebruikt, dient u al het verpakkingsmateriaal, papier, karton, handleidingen, plastic zakken, enz. uit de oven te verwijderen.
- Het apparaat moet geplaatst worden op minimum 20cm afstand vanaf het stopcontact waarmee het verbonden wordt.
- Voordat u de oven voor de eerste keer gebruikt, dient u hem minstens 20 minuten met de thermostaat in de maximumstand te laten werken om de "nieuwgeur" te verwijderen. Hierbij kan ook een beetje rook vrijkomen als gevolg van de beschermende middelen die vóór het transport op de weerstanden zijn aangebracht. Lucht het vertrek tijdens deze handeling.
- Was alle accessoires zorgvuldig af alvorens ze te gebruiken.
- **Gebruik geen zure of agressieve reinigingsmiddelen om de binnenkant van de oven en de accessoires te reinigen. Voor de reiniging van binnen- en buitenkant van het apparaat geen ontvettingsmiddelen, schuursponsen of staalsponsen gebruiken.**



Opgelet!

Veronachtzaming kan of zal leiden tot letsel of beschadiging van het apparaat.

- Deze oven is ontworpen voor het bereiden van voedsel. Het mag niet gebruikt worden voor andere doeleinden en mag op geen enkele manier gewijzigd of eigenhandig gerepareerd worden.
- Controleer, zodra het apparaat uit de verpakking is gehaald, of de deur intact is. Aangezien de deur van glas is, en dus breekbaar is, wordt vervanging aangeraden als de deur zichtbare barsten, krassen of beschadigingen vertoont. Bovendien moet tijdens het gebruik, reiniging en verplaatsing van het apparaat vermeden worden met de deur te smijten, er tegenaan te stoten of koude vloeistoffen of het glas te schenken wanneer het apparaat warm is.
- Plaats het apparaat op een horizontaal werkvlak, op een hoogte van minstens 85 cm en buiten het bereik van kinderen.
- Het apparaat mag gebruikt worden door kinderen ouder dan 8 jaar en door

personen met verstandelijke, lichamelijke en zintuiglijke beperkingen of met onvoldoende ervaring of kennis, mits ze onder streng toezicht staan en bekend zijn met het veilige gebruik van het apparaat en de risico's die eraan verbonden zijn. Houd toezicht op kinderen en zorg ervoor dat ze niet met het apparaat spelen. Schoonmaak en onderhoud mogen niet worden uitgevoerd door kinderen, tenzij ouder dan 8 jaar en onder constant toezicht.

- Houd het apparaat en diens snoer buiten het bereik van kinderen onder de leeftijd van 8 jaar.
 - Verplaats het apparaat niet tijdens de werking.
 - Gebruik het apparaat niet wanneer:
 - het netsnoer beschadigd is
 - het apparaat gevallen is, zichtbare schade vertoont of niet goed werkt. In deze gevallen dient u het apparaat naar het dichtstbijzijnde servicecentrum te brengen om elk risico te vermijden.
 - Zet het apparaat niet vlakbij een warmtebron.
 - Gebruik het apparaat niet als warmtebron.
 - Doe nooit papier, karton of plastic in het apparaat en plaats er geen voorwerpen op (keukengerei, roosters, andere voorwerpen).
 - Steek geen voorwerpen in de ventilatieopeningen. Dek deze niet af.
 - Deze oven is niet ontworpen om ingebouwd te worden.
 - Nooit zware voorwerpen, hete ovenschalen of containers op de open ovendeur plaatsen. De handgreep niet naar beneden trekken.
- Elk professioneel, oneigenlijk gebruik of gebruik dat niet conform de gebruiksaanwijzingen is, doet de aansprakelijkheid en de garantie van de fabrikant vervallen.
- Dit apparaat is uitsluitend voor huishoudelijk gebruik bedoeld. Het is niet bestemd voor gebruik in ruimten inge-

richt als keuken voor het personeel van winkels, kantoren en andere werkzones, vakantieboerderijen, hotels, motels en andere logiesgelegenheden, kamerverhuur.

- Wanneer het apparaat niet gebruikt wordt en alvorens het te reinigen, altijd eerst de stekker uit het stopcontact halen.
- Het apparaat mag niet werken door middel van een externe timer of een apart systeem voor afstandsbediening.
- Het apparaat moet met de achterkant tegen de wand worden gezet en ook in deze stand werken.
- Schakel het apparaat vóór het reinigen altijd uit door de hoofdschakelaar op '0' te draaien en haal de stekker uit het stopcontact.



Gevaar voor brandwonden!

Veronachtzaming kan of zal leiden tot brandwonden.

- Wanneer het apparaat in werking is, kan de temperatuur van de deur en de buitenste oppervlakken zeer hoog worden. Gebruik altijd de draaiknoppen, de handgrepen en de drukknoppen. Raak nooit de metalen delen of het glas van de oven aan. Gebruik indien nodig ovenwanten.
- Dit elektrische apparaat werkt met hoge temperaturen en kan oorzaak zijn van brandwonden.
- Plaats nooit brandbare producten in de buurt van de oven of onder het meubel waarop de oven staat.
- Laat het apparaat nooit werken onder een keukenkastje of een plank, of in de buurt van brandbaar materiaal zoals gordijnen, overgordijnen, enz.
- **Als voedsel of andere delen van de oven vlam mochten vatten, probeer dan nooit de vlammen met water te doven. Houd de deur gesloten, haal de stekker uit het stopcontact en doof de vlammen met een vochtige doek.**



Gevaar!

Veronachtzaming kan of zal leiden tot letsel wegens elektrische schokken met gevaar voor het leven.

- **Alvorens de stekker in het stopcontact te steken, dient u te controleren of:**
 - **De netspanning overeenkomt met de spanningswaarde aangeduid op het typeplaatje.**
 - **Het stopcontact een minimaal vermogen van 16A heeft en voorzien is van een aardleiding.**
- **De fabrikant wijst elke verantwoordelijkheid af indien dit veiligheidsvoorschrift niet in acht wordt genomen.**
- Laat het netsnoer niet hangen en zorg ervoor dat het niet in contact komt met de hete onderdelen van de oven. Koppel het apparaat nooit af door aan het netsnoer te trekken.
- Indien u gebruik wilt maken van een verlengsnoer, controleer dan of dit snoer in goede staat verkeert en voorzien is van een stekker met aarding en een geleidingskabel met een doorsnede die minstens gelijk is aan die van het netsnoer van het apparaat.
- Om elektrische schokken te voorkomen, mogen het netsnoer, de stekker of het hele apparaat nooit in water of een andere vloeistof ondergedompeld worden.
- Als het netsnoer beschadigd is, moet het vervangen worden door de fabrikant of zijn technische servicedienst of in elk geval door iemand met gelijke vakkennis, om elk risico te vermijden.
- Demonteer voor uw persoonlijke veiligheid nooit het apparaat alleen, maar wendt u zich altijd tot een erkend servicecentrum.



Het apparaat voldoet aan de volgende EG-richtlijnen:

- Laagspanningsrichtlijn 2006/95/EG en latere wijzigingen;
- EMC-richtlijn 2004/108/EG en latere wijzigingen.
- De materialen en voorwerpen die bestemd zijn om met levensmiddelen in contact te komen zijn conform de voorschriften van de Europese verordening (EG) Nr. 1935/2004.

VERNIETIGING



Krachtens de Europese richtlijn 2012/19/EG, het apparaat niet met het normale huisvuil vernietigen maar via een officieel centrum voor gescheiden vuilinzameling.

DESCRIPCIÓN DEL APARATO

- A Resistencia superior
- B Luz interior (sólo en algunos modelos)
- C Parrilla
- D Parrilla (sólo en algunos modelos)
- E Mando termostato/funciones
- F Mando del timer
- G Indicador termostato
- H Resistencia inferior
- I Puerta de cristal
- L Bandeja recogemigas
- M Parrilla dietética (sólo en algunos modelos)

distintas funciones y tablas de cocción consulte las imágenes de la página 74-81.

DATOS TÉCNICOS

Tensión: 220-240 V ~ 50/60Hz

Potencia absorbida: 1100 W

Dimensiones LxHxP: 435 x 220 x 320 mm

Peso: 5.74 kg



MANDO TERMOSTATO/FUNCIONES

MANTENER LOS ALIMENTOS CALIENTES: ideal para mantener los alimentos calientes.

Girar el mando termostato/funciones (E) a la posición .

FUNCIÓN HORNO TRADICIONAL: ideal para todas las cocciones tradicionales.

Configure el mando termostato/funciones (E) a una temperatura que vaya de **120** a **220**.

FUNCIÓN TOAST: ideal para tostar rodajas de pan.

Girar el mando termostato/funciones (E) a la posición **220**.

FUNCIÓN GRILL: ideal para asar los alimentos a la parrilla.

Girar el mando termostato/funciones (E) a la posición .



MANDO DEL TIMER

El mando temporizador (F) prevé un tiempo máximo de 45 minutos. Si la cocción exige un tiempo mayor al finalizar los 45 minutos gire de nuevo el mando.

INDICADOR TERMOSTATO

El indicador termostato (G) se ilumina cuando el horno está encendido y se apaga cuando el horno alcanza la temperatura formulada.



Nota Bene: Para mayores indicaciones relativas a las

ADVERTENCIAS DE SEGURIDAD

Lea detenidamente estas instrucciones antes de usar el aparato. Guarde estas instrucciones.



Nota Bene:

Este símbolo destaca consejos e informaciones importantes para el usuario.

- Antes de utilizar el horno por primera vez, saque todo el material de papel, tal como cartones de protección, manuales, bolsas de plástico, etc.
- El aparato debe colocarse a una distancia de, al menos 20 cm de la toma eléctrica a la que será conectado.
- Antes de utilizar por primera vez el aparato, hágalo funcionar en vacío, con el termostato al máximo, durante 20 minutos por lo menos para eliminar el olor a “nuevo” y el humo provocado por la presencia de sustancias de protección, aplicadas a las resistencias antes del transporte. Ventile el ambiente durante esta operación.
- Lave con precaución todos los accesorios antes de utilizarlos.
- **No use detergentes ácidos o agresivos para limpiar la cavidad del horno y los accesorios. No utilice desengrasantes, esponjas abrasivas o lana de hierro para la limpieza, tanto externa como interna, del aparato.**



¡Atención!

El incumplimiento puede ser, o es, la causa de lesiones o de daños al aparato.

- Este horno ha sido proyectado para la cocción de alimentos. No debe utilizarlo para otros fines ni modificarlo o alterarlo de ninguna forma.
- Después de desembalar el aparato, controle la puerta y su integridad. La puerta es de cristal por lo que es frágil, le aconsejamos solicitar su sustitución si resultase visiblemente astillada, rayada o arañada. Además, durante la utilización del aparato, las operaciones de limpieza y los desplazamientos, evite cerrar bruscamente la puerta, golpearla violentamente y derramar líquidos fríos sobre el cristal del aparato caliente.
- Ponga el aparato en una superficie horizontal a una altura de, al menos, 85 cm, fuera del alcance de los niños.
- El aparato puede ser también utilizado por niños mayores de 8 años y por las personas con las capacidades psíquico-físico-sensoriales reducidas o con experiencia y conocimientos insuficientes, siempre y cuando estén

atentamente vigiladas e instruidas sobre la manera de usar de forma segura el aparato y sobre los peligros que ello conlleva. Vigile a los niños y asegúrese de que no juegan con el aparato. Las operaciones de limpieza y mantenimiento no pueden ser realizadas por niños, a menos que sean mayores de 8 años y estén constantemente vigilados.

- Tenga el aparato y el cable de alimentación fuera del alcance de los niños menores de 8 años.
 - No cambie el aparato de sitio cuando esté encendido.
 - No utilice el aparato si:
 - Su cable de alimentación está defectuoso.
 - El aparato se ha caído o presenta desperfectos visibles o anomalías de funcionamiento. En estos casos, para evitar cualquier riesgo, lleve el aparato al centro de asistencia posventa más cercano.
 - No coloque el aparato cerca de fuentes de calor.
 - No utilice el aparato como fuente de calor.
 - No ponga nunca papel, cartón o plástico dentro del aparato y no apoye nunca nada encima de éste (utensilios, parrillas, otros objetos).
 - No introduzca nada por las boquillas de ventilación. No las obstruya.
 - Este horno no se puede empotrar.
 - Una vez abierta la puerta no apoye nunca objetos pesados, sartenes hirviendo o recipientes. No tire del asa hacia abajo.
- Cualquier utilización profesional, no apropiada o no conforme a las instrucciones de uso no comprometerá la responsabilidad, ni la garantía del fabricante
- Este aparato está exclusivamente destinado al uso doméstico. No se prevé el uso en: ambientes destinados a cocinas para el personal de tiendas,

oficinas y otras zonas de trabajo, agroturismos, hoteles, moteles y otras estructuras hosteleras, alquiler de habitaciones.

- Cuando no lo use y de todas formas antes de limpiarlo, desenchufe siempre el aparato de la corriente.
- No haga funcionar el aparato con un timer externo o con un sistema de mando a distancia separado.
- El aparato debe situarse para funcionar con la parte trasera junto a la pared.
- Antes de limpiar el aparato apáguelo siempre poniendo a 0 el temporizador y desenchufe la clavija de la toma de corriente.



¡Peligro de quemaduras!

El incumplimiento puede ser, o es, la causa de quemaduras.

- Cuando el aparato está encendido, la temperatura de la puerta y de las superficies externas accesibles puede llegar a ser muy elevada. Utilice siempre los mandos, las asas y los pulsadores. No toque nunca las partes metálicas o el cristal del horno. Utilice guantes si es necesario.
- Este aparato eléctrico funciona a temperaturas altas que pueden provocar quemaduras.
- No guarde nunca productos inflamables cerca del horno o debajo del mueble sobre el que está colocado.
- No haga funcionar nunca el aparato situado debajo de un mueble colgante o de un estante o cerca de materiales inflamables tales como cortinas, visillos, persianas, etc.
- **Si un alimento u otras partes del horno prendiesen fuego, no intente nunca apagar las llamas con agua. Deje la puerta cerrada, desenchufe la clavija y sofoque las llamas con un paño húmedo.**



¡Peligro!

El incumplimiento puede ser, o es, la causa de lesiones por

descarga eléctrica con peligro para la vida.

- **Antes de enchufar el aparato a la corriente compruebe que:**
 - **La tensión de la red corresponde al valor indicado en la placa de las características.**
 - **La toma de corriente tenga una capacidad mínima de 16A y esté equipada con un hilo de tierra.****El fabricante declina cualquier responsabilidad si esta norma para la prevención de accidentes no es respetada.**
- No deje colgar el cable de alimentación y evite que entre en contacto con las partes calientes del horno. No desenchufe nunca el aparato tirando del cable de alimentación.
- Si quiere utilizar un alargador, compruebe que esté en buen estado, que tenga una clavija con puesta a tierra y un cable conductor de sección como mínimo igual a la del cable de alimentación suministrado con el aparato.
- Para evitar cualquier riesgo de descarga eléctrica, no sumerja nunca el cable de alimentación, la clavija de éste o el conjunto del aparato en el agua o en cualquier otro líquido.
- Si el cable de alimentación se estropea, debe ser sustituido por el fabricante o por su servicio de asistencia técnica o, en todo caso, por una persona con una cualificación similar para evitar cualquier riesgo.
- Para su seguridad personal, no desmonte nunca solo el aparato; contacte siempre a un centro de asistencia autorizado.



El aparato cumple con las siguientes directivas CE:

- Directiva baja tensión 2006/95/CE y sucesivas enmiendas.
- Directiva EMC 2004/108/CE y sucesivas enmiendas.
- Los materiales y los objetos destinados al contacto con alimentos cumplen las especificaciones del Reglamento Europeo (CE) N°1935/2004.

ELIMINACIÓN



De acuerdo con la directiva Europea 2012/19/CE, el aparato no debe eliminarse junto con los residuos domésticos, sino ser entregado a un centro de recogida selectiva oficial.

DESCRIÇÃO DO APARELHO

- A Resistência superior
- B Luz interna (somente em alguns modelos)
- c Grelha
- D Pingadeira (somente para alguns modelos)
- E Botão termostato/funções
- F Botão temporizador
- G Indicador luminoso termostato
- H Resistência inferior
- I Porta de vidro
- L Tabuleiro de recolha de migalhas
- M Grelha dietética (somente para alguns modelos)

várias funções e tabela de cozedura, consultar as imagens na página 74-81.

DADOS TÉCNICOS

Tensão 220-240 V ~ 50/60Hz

Potência absorvida: 1100 W

Dimensões LxHxP: 435 x 220 x 320 mm

Peso: 5.74 kg



BOTÃO TERMÓSTATO/FUNÇÕES

MANTER OS ALIMENTOS AO CALOR: ideal para manter os alimentos quentes

Definir o botão termostato/funções (E) em posição .

FUNÇÃO FORNO TRADICIONAL: ideal para todas as cozeduras tradicionais.

Definir o botão termostato/funções (E) a uma temperatura que varia de **120** a **220**.

FUNÇÃO TOAST: ideal para a tostar fatias de pão.

Definir o botão termostato/funções (E) em posição **220**.

FUNÇÃO GRILL: ideal para a grelhagem dos alimentos.

Definir o botão termostato/funções (E) em posição .



BOTÃO TEMPORIZADOR

O botão do temporizador (F) prevê um tempo máximo de 45 minutos. Se a cozedura exigir um tempo superior, no término dos 4 minutos girar novamente o botão.

INDICADOR LUMINOSO TERMÓSTATO

O indicador luminoso do termostato (G) ilumina-se quando o forno está aceso e desliga-se quando o forno atinge a temperatura definida.



Importante: Para mais indicações no que respeita as

ADVERTÊNCIAS DE SEGURANÇA

Ler atentamente todas as instruções antes de utilizar o aparelho. Guardar estas instruções

Importante:

Este símbolo evidencia conselhos e informações importantes para o utilizador.

- Antes de utilizar o forno pela primeira vez, remova todos os papeis de dentro como por exemplo os papéis de proteção, livros, sacos de plástico, etc.
- O aparelho deve ser posto pelo menos a uma distância de 20cm da tomada eléctrica onde este será ligado.
- Antes de utilizar o forno pela primeira vez, deixar o aparelho funcionar vazio, com termóstato no máximo, por pelo menos 20 minutos para eliminar o cheiro de novo e um pouco de fumo decorrente da presença de substâncias protetivas aplicadas às resistências antes do transporte. Durante esta operação arejar o local.
- Lavar com cuidado todos os acessórios antes de utilizá-los.
- **Não utilizar detergentes ou ácidos ou agressivos para limpar a cavidade do forno e os acessórios. Não utilizar desengordurantes, esponjas ou lâ de aço para a limpeza, tanto externa como interna do aparelho.**

Atenção!

A não observância pode ser ou é causa de lesões ou danos ao aparelho.

- Este forno foi projetado para cozer alimentos. Não deve ser utilizado para outros fins e não deve ser modificado nem adulterado de nenhuma forma.
- Depois de retirar o aparelho da embalagem, verificar a porta e a sua integridade. Visto que a porta é de vidro, portanto frágil, é aconselhável solicitar a substituição caso esteja visivelmente rachada, riscada ou arranhada. Além disso, durante a utilização do aparelho, as operações de limpeza e os deslocamentos, evitar bater a porta, causar batidas violentas ou derramar líquidos frios no vidro quanto o aparelho está quente.
- Colocar o aparelho sobre uma bancada horizontal a uma altura de pelo menos 85 cm., fora do alcance das crianças.
- O aparelho pode ser utilizado também por crianças de idade superior a 8 anos e por pessoas com capacidades físicas, sensoriais ou mentais reduzidas ou com experiência e conhecimentos

insuficientes, desde que forem supervisionadas e instruídas atentamente sobre como utilizar de modo seguro o aparelho e sobre os perigos decorrentes de tal uso. Supervisionar as crianças, certificando-se que não brinquem com o aparelho. A limpeza e a manutenção não podem ser efetuadas por crianças, a menos que tenham mais de 8 anos e sejam constantemente supervisionadas.

- Manter o aparelho e o cabo de alimentação fora do alcance das crianças de idade inferior a 8 anos.
 - Não deslocar o aparelho enquanto estiver a funcionar.
 - Não utilizar o aparelho se:
 - O seu cabo de alimentação está defeituoso
 - O aparelho caiu ou apresenta danos visíveis ou anomalias de funcionamento. Nestes casos, para evitar qualquer risco, o aparelho deve ser levado a um centro de assistência de pós-venda mais próximo.
 - Não posicionar o aparelho próximo a fontes de calor.
 - Não utilizar o aparelho como fonte de calor.
 - Nunca pôr papel, papelão ou plástico dentro do aparelho e nunca pousar nada em cima do mesmo (ferramentas, grelhas, outros objetos).
 - Não introduzir nada nas entradas de ventilação. Não obstruí-las.
 - Este forno não foi projetado para ser encastrado.
 - Um vez que a porta estiver aberta, nunca se deve pousar objetos pesados, tachos quentes ou recipientes. Não puxar o manípulo para baixo.
- Qualquer utilização profissional, inapropriada ou inconforme com as instruções para o uso isenta o fabricante de toda e qualquer responsabilidade e garantia.
- Este aparelho destina-se exclusivamente ao uso doméstico. Não é previsto o uso em: espaços utilizados como cozinhas para o pessoal de lojas,

escritórios e outros locais de trabalho, unidades de turismo rural, hotéis, motéis e outras estruturas de alojamento, quartos para alugar.

- Quando não for utilizado e de qualquer modo antes de limá-lo, desligar sempre o aparelho.
- O aparelho não deve ser posto a funcionar por meio de um temporizador externo ou com um sistema de comando à distância separado.
- O aparelho deve ser colocado e posto a funcionar com a parte posterior encostada na parede.
- Antes da limpeza desligar sempre o aparelho colocando em '0' o temporizador e remover a ficha da tomada elétrica.



Perigo de Queimaduras!

A não observância causa ou pode causar queimaduras.

- Quando o aparelho estiver a funcionar, a temperatura da porta e das superfícies externas acessíveis pode ser muito elevada. Utilize sempre os manípulos, puxadores e as teclas. Nunca tocar as partes metálicas ou o vidro do forno. Utilize luvas, se necessário.
- Este aparelho elétrico funciona com temperaturas elevadas que podem causar queimaduras.
- Nunca colocar produtos inflamáveis perto do forno ou debaixo do móvel sobre o qual ele está posicionado.
- Nunca deixar o aparelho funcionar debaixo de um móvel pênsil ou de uma prateleira ou próximo a materiais inflamáveis como estores, persianas, etc..
- **Se acontecer que o alimento ou outras partes do forno peguem fogo, nunca tente apagar as chamas com água. Manter a porta fechada, desligar a ficha e sufocar as chamas com um pano húmido.**



Perigo!

A não observância causa ou pode causar lesões provocadas por choque elétrico com perigo para a vida.

- **Antes de ligar a ficha à tomada de corrente, verificar que::**
- **A tensão de rede corresponde ao valor indicado na etiqueta com as características.**
- **A tomada elétrica possua uma capacidade de 16A e esteja equipado com fio terra.**
- **O fabricante não assume quaisquer responsabilidades caso esta norma relativa à prevenção de acidente seja descumprida**
- Não deixar o cabo de alimentação pender para evitar que toque as partes quentes do forno. Nunca desligar o aparelho puxando o cabo de alimentação.
- Se desejar utilizar uma extensão, verificar que esteja em bom estado, equipada com uma ficha com instalação terra e com um cabo condutor de seção como mínimo igual à do cabo de alimentação fornecido juntamente com o aparelho.
- A fim de evitar qualquer risco de choque elétrico, nunca mergulhar na água o em outro líquido o cabo de alimentação, a ficha do mesmo ou todo o aparelho.
- Se o cabo de alimentação estiver danificado, deverá ser substituído pelo fabricante ou pelo seu serviço de assistência técnica ou, então, por uma pessoa que possua uma qualificação análoga, de forma a prevenir qualquer risco.
- Para a segurança pessoal, nunca desmontar o aparelho sozinho, contatar sempre um centro de assistência autorizado.



O aparelho está em conformidade com as seguintes diretivas CE:

- Diretiva para aparelhos de baixa tensão 2006/95/CE e sucessivas emendas;
- Diretiva sobre compatibilidade eletromagnética 2004/108/CE e sucessivas emendas;
- Os materiais e os objetos destinados ao contacto com produtos alimentícios estão em conformidade com as prescrições do regulamento Europeu (CE) N° 1935/2004.

ELIMINAÇÃO



Nos termos da diretiva europeia 2012/19/EC, não eliminar o aparelho junto com os detritos domésticos e entregue-o em um centro de recolha seletiva oficial.

ΠΕΡΙΓΡΑΦΗ ΤΗΣ ΣΥΣΚΕΥΗΣ

- A Πάνω αντίσταση
- B Εσωτερική λάμπα (Μόνο σε ορισμένα μοντέλα)
- C Σχάρα
- D Ταψί (Μόνο σε ορισμένα μοντέλα)
- E Θερμοστάτης/Λειτουργίες
- F Χρονοδιακόπτης
- G Φως θερμοστάτη
- H κάτω αντίσταση
- I Κρυστάλλινη πόρτα
- L Δίσκος για ψίχουλα
- M Γκριλ διαίτης (μόνο σε ορισμένα μοντέλα)

ΤΕΧΝΙΚΑ ΣΤΟΙΧΕΙΑ

Τάση: 220-240 V ~ 50/60Hz

Καταναλούμενη ισχύς: 1100 W

Διαστάσεις LxHxP: 435 x 220 x 320 mm

Βάρος: 5.74 kg



ΘΕΡΜΟΣΤΑΤΗΣ/ΛΕΙΤΟΥΡΓΙΕΣ

ΔΙΑΤΗΡΗΣΗ ΖΕΣΤΩΝ ΦΑΓΗΤΩΝ: ιδανικό για να διατηρούνται τα φαγητά ζεστά.

Ρυθμίστε τη λαβή του θερμοστάτη/λειτουργίες (E) στη θέση



ΛΕΙΤΟΥΡΓΙΑ ΠΑΡΑΔΟΣΙΑΚΟΥ ΦΟΥΡΝΟΥ: ιδανικό για όλες τις παραδοσιακές συνταγές.

Ρυθμίστε το θερμοστάτη/λειτουργίες (E) και σε θερμοκρασία από **120** ως **220**.

ΛΕΙΤΟΥΡΓΙΑ ΤΟΣΤ: ιδανικό για το φρυγάνισμα του ψωμιού.

Ρυθμίστε τη λαβή του θερμοστάτη/λειτουργίες (E) στη θέση **220**.

ΛΕΙΤΟΥΡΓΙΑ ΓΚΡΙΛ: ιδανικό για τις τροφές στο γκριλ.

Ρυθμίστε τη λαβή του θερμοστάτη/λειτουργίες (E) στη θέση



ΧΡΟΝΟΔΙΑΚΟΠΤΗΣ

Ο χρονοδιακόπτης (F) προβλέπει μέγιστο χρόνο 45 λεπτών. Αν το μαγείρεμα απαιτεί περισσότερο χρόνο, στο τέλος των 45 λεπτών, στρέψτε ξανα το θερμοστάτη.

ΦΩΣ ΘΕΡΜΟΣΤΑΤΗ

Η λυχνία θερμοστάτη (G) φωτίζεται όταν ο φούρνος είναι αναμμένος και σβήνει όταν ο φούρνος φτάσει την προγραμ-

ματισμένη θερμοκρασία.



Σημείωση: Για περισσότερες πληροφορίες που αφορούν τις διάφορες λειτουργίες και του πίνακες ψησίματος, ανατρέξτε στις εικόνες της σελίδας 74-81.

ΟΔΗΓΙΕΣ ΑΣΦΑΛΕΙΑΣ

Διαβάστε προσεκτικά όλες τις οδηγίες χρήσης πριν χρησιμοποιήσετε τη συσκευή. Φυλάξτε τις παρούσες οδηγίες



Σημείωση:

Αυτό το σύμβολο επισημαίνει την ύπαρξη συμβουλών και σημαντικών πληροφοριών για τον χρήστη.

- Πριν χρησιμοποιήσετε το φούρνο για πρώτη φορά, βγάλτε όλα τα υλικά που περιέχει στο εσωτερικό, όπως χαρτόνια προστασίας, εγχειρίδια, πλαστικές σακούλες, κλπ.
- Η συσκευή θα πρέπει να τοποθετηθεί σε απόσταση τουλάχιστον 20cm από την πρίζα όπου θα συνδεθεί.
- Πριν την πρώτη χρήση, αφήστε τη συσκευή να λειτουργήσει άδεια, με το θερμοστάτη στη μέγιστη θερμοκρασία, τουλάχιστον επί 20 λεπτά για να φύγει η οσμή “καινούργιου” και λίγος καπνός από την παρουσία προϊόντων για την προστασία των αντιστάσεων στη μεταφορά. Αεριζείτε το δωμάτιο κατά τη διάρκεια της ενέργειας αυτής.
- Πλύνετε προσεκτικά όλα τα εξαρτήματα πριν τη χρήση.
- **Μη χρησιμοποιείτε διαβρωτικά ή οξέα ή άλλα δραστικά απορρυπαντικά για να καθαρίσετε την κοιλότητα του φούρνου ή τα εξαρτήματα. Μη χρησιμοποιείτε διαλύτες λιπών, σκληρά σφουγγάρια ή με σύρμα για τον καθαρισμό τόσο εξωτερικά όσο και εσωτερικά της συσκευής.**



Προσοχή!

Η μη τήρηση μπορεί να προκαλέσει ή προκαλεί τραυματισμούς ή βλάβες στη συσκευή.

- Ο φούρνος έχει μελετηθεί για μαγείρεμα φαγητών. Δεν πρέπει να χρησιμοποιείται για άλλους σκοπούς ούτε να τροποποιείται ή να μεταβάλλεται με οποιοδήποτε τρόπο.
- Όταν βγάλετε τη συσκευή από τη συσκευασία, ελέγξτε την ακεραιότητα της πόρτας. Επειδή η γυάλινη πόρτα είναι εύθραυστη, συνιστάται να ζητήσετε την αντικατάστασή της σε περίπτωση που έχει ραγίσει, χαραχθεί ή γρταντζουνιστεί. Επίσης, κατά τη χρήση της συσκευής, τον καθαρισμό και τις μετακινήσεις, αποφύγετε να χτυπάτε την πόρτα, να την κλείνετε με δύναμη και να ρίχνετε κρύα υγρά πάνω στο κρύσταλλο όταν η συσκευή είναι ζεστή.
- Τοποθετήστε τη συσκευή σε οριζόντια επιφάνεια με ύψος τουλάχιστον 85 cm, σε σημείο απροσπέλαστο στα παιδιά.
- Η συσκευή μπορεί να χρησιμοποιηθεί ακόμα και από παιδιά ηλικίας άνω των 8 ετών και από άτομα με μειωμένες ψυχοφυσικές ικανότητες ή με ανεπαρκή εμπειρία, αρκεί να επιβλέπονται με

προσοχή και να εκπαιδεύονται στο πως να χρησιμοποιούν με ασφαλή τρόπο τη συσκευή καθώς και για τους κινδύνους που απορρέουν. Επιβλέπετε τα παιδιά και βεβαιωθείτε ότι δεν παίζουν με τη συσκευή. Ο καθαρισμός και η συντήρηση δεν πρέπει να γίνονται από παιδιά, εκτός εάν είναι ηλικίας άνω των 8 ετών και επιβλέπονται συνεχώς.

- Κρατήστε τη συσκευή και το καλώδιο τροφοδοσίας μακριά από παιδιά ηλικίας κάτω των 8 ετών.
 - Μη μετακινείτε τη συσκευή όταν λειτουργεί.
 - Μη χρησιμοποιείτε τη συσκευή εάν:
 - Το ηλεκτρικό της καλώδιο είναι ελαττωματικό
 - Η συσκευή έχει πέσει, παρουσιάζει εμφανείς βλάβες ή ανωμαλίες λειτουργίας. Στις περιπτώσεις αυτές, για την αποφυγή κάθε κινδύνου, η συσκευή πρέπει να μεταφερθεί στο πλησιέστερο εξουσιοδοτημένο Σέρβις.
 - Μην τοποθετείτε τη συσκευή κοντά σε πηγές θερμότητας.
 - Μη χρησιμοποιείτε τη συσκευή για θέρμανση του περιβάλλοντος.
 - Μη βάζετε ποτέ χαρτί, χαρτόνι ή πλαστικό στο θάλαμο της συσκευής και μην ακουμπάτε τίποτα στο πάνω μέρος της (εργαλεία, σχάρες, άλλα αντικείμενα).
 - Μην εισάγετε τίποτα στα στόμια αερισμού. Μην τα εμποδίζετε.
 - Ο φούρνος αυτός δεν είναι κατάλληλος για εντοιχισμένη εγκατάσταση.
 - Όταν ανοίγετε την πόρτα, μην ακουμπάτε επάνω βαριά αντικείμενα, καυτά τηγάνια ή δοχεία. Μην τραβάτε το χειρόλυτρο προς τα κάτω.
- Κάθε επαγγελματική και ακατάλληλη χρήση κατά παράβαση των οδηγιών, απαλλάσσει τον κατασκευαστή από κάθε ευθύνη και υποχρέωση εγγύησης.
- Η συσκευή αυτή προορίζεται αποκλειστικά για οικιακή χρήση. Δεν προβλέπεται η χρήση σε: χώρους κουζίνας για το προσωπικό καταστημάτων, γραφείων και άλλων χώρων εργασίας, σε μονάδες

αγροτουρισμού, ξενοδοχεία, πανσιόν και άλλες παρόμοιες υποδομές, ενοικιαζόμενα δωμάτια.

- Αποσυνδέετε πάντα τη συσκευή όταν δεν χρησιμοποιείται και οπωσδήποτε πριν τον καθαρισμό.
- Η συσκευή δεν πρέπει να χρησιμοποιείται με εξωτερικό χρονοδιακόπτη ή με ξεχωριστό σύστημα τηλεχειρισμού.
- Η συσκευή πρέπει να είναι τοποθετημένη και να λειτουργεί με την πίσω πλευρά κοντά στον τοίχο.
- Πριν τον καθαρισμό, σβήνετε πάντα τη συσκευή βάζοντας το χρονοδιακόπτη στη θέση "0" και αποσυνδέετε το φως από την πρίζα του ρεύματος.



Κίνδυνος εγκαυμάτων!

Η μη τήρηση μπορεί να προκαλέσει εγκαύματα και καψίματα.

- Όταν η συσκευή λειτουργεί, η θερμοκρασία της πόρτας και των εκτεθειμένων εξωτερικών επιφανειών μπορεί να είναι πολύ υψηλή. Χρησιμοποιείτε πάντοτε τους διακόπτες, τις χειρολαβές και τα πλήκτρα. Μην αγγίζετε ποτέ τις μεταλλικές επιφάνειες ή το κρύσταλλο του φούρνου. Χρησιμοποιήστε γάντια αν χρειάζεται.
- Αυτή η ηλεκτρική συσκευή λειτουργεί σε υψηλές θερμοκρασίας που μπορεί να προκαλέσουν εγκαυματα.
- Μην τοποθετείτε ποτέ εύφλεκτα προϊόντα κοντά στο φούρνο ή κάτω από το έπιπλο στο οποίο έχει τοποθετηθεί.
- Μην αφήνετε ποτέ τη συσκευή να λειτουργεί κάτω από ντουλάπι ή ράφι ή κοντά σε εύφλεκτα υλικά όπως κουρτίνες, κουρτινάκια κλπ.
- Σε περίπτωση που το φαγητό ή εξαρτήματα της συσκευής πάρουν φωτιά, μην επιχειρείτε ποτέ να σβήσετε τις φλόγες με νερό. Αφήστε την πόρτα κλειστή, αποσυνδέστε το φως και σβήστε τις φλόγες με ένα βρεγμένο πανί.



Κίνδυνος!

Η μη τήρηση μπορεί να προκαλέσει ή προκαλεί ηλεκτροπληξία

με κίνδυνο για την ανθρώπινη ζωή.

- **Πριν συνδέσετε το φως στην πρίζα του ρεύματος, βεβαιωθείτε ότι:**
 - Η τάση του δικτύου αντιστοιχεί στην τιμή που αναγράφεται στην πινακίδα χαρακτηριστικών.
 - Η πρίζα του ρεύματος έχει παροχή 16Α και διαθέτει αγωγό γείωσης.
- Ο κατασκευαστής αποποιείται οποιασδήποτε ευθύνης στην περίπτωση που αυτή η οδηγία δεν τηρηθεί.
- Μην αφήνετε το ηλεκτρικό καλώδιο να κρέμεται και να έρχεται σε επαφή με θερμές επιφάνειες του φούρνου. Μην αποσυνδέετε ποτέ τη συσκευή τραβώντας το ηλεκτρικό καλώδιο.
- Εάν θέλετε να χρησιμοποιήσετε προέκταση, βεβαιωθείτε ότι βρίσκεται σε καλή κατάσταση, διαθέτει φως με γείωση και αγωγό γείωσης με διατομή τουλάχιστον ίση με τη διατομή του αγωγού γείωσης του ηλεκτρικού καλωδίου της συσκευής.
- Για να αποφύγετε κάθε κίνδυνο ηλεκτροπληξίας, μη βυθίζετε ποτέ σε νερό ή σε άλλο υγρό το ηλεκτρικό καλώδιο, το φως του καλωδίου ή όλη τη συσκευή.
- Εάν το ηλεκτρικό καλώδιο παρουσιάζει φθορές, πρέπει να αντικατασταθεί από τον κατασκευαστή, από το Σέρβις του ή από εξειδικευμένο προσωπικό, ούτως ώστε να αποφύγετε κάθε πιθανό κίνδυνο.
- Για την προσωπική σας ασφάλεια, μην επιχειρείτε ποτέ να επισκευάσετε μόνοι σας τη συσκευή. Απευθυνθείτε στο εξουσιοδοτημένο Σέρβις.



Η μηχανή συμμορφώνεται επίσης, και με τις ακόλουθες οδηγίες CE:

- Οδηγίες Χαμηλής Τάσης 2006/95/CE και μετέπειτα τροποποιήσεις.
- Οδηγία ΗΜΣ 2004/108/CE και μετέπειτα τροποποιήσεις
- Τα υλικά και τα αντικείμενα που προορίζονται για να έλθουν σε επαφή με τρόφιμα συμμορφούνται με τις διατάξεις του Ευρωπαϊκού Κανονισμού (CE) Αρ.1935/2004.

ΑΠΟΡΡΙΨΗ



Βάσει της Ευρωπαϊκής Οδηγίας 2012/19/EC, μην απορρίπτετε τη συσκευή μαζί με τα οικιακά απορρίμματα. Παραδώστε σε εξουσιοδοτημένο κέντρο διαφοροποιημένης συλλογής.

ОПИСАНИЕ ПРИБОРА

- A Верхний нагревательный элемент
- B Внутренняя подсветка (только для некоторых моделей)
- C Решетка
- D Противень (только для некоторых моделей)
- E Рукоятка термостата/функций
- F Рукоятка таймера
- G Индикатор термостата
- H Нижний нагревательный элемент
- I Стеклопанель дверца
- L Поддон для сбора крошек
- M Диетическая решетка (только для некоторых моделей)

ТЕХНИЧЕСКИЕ ДАННЫЕ

Напряжение: 220-240 В ~ 50/60 Гц
Поглощенная мощность: 1100 Вт
Размеры LxHxP: 435 x 220 x 320 мм
Вес: 5.74 кг



РУКОЯТКА ТЕРМОСТАТА/ФУНКЦИЙ

ПОДДЕРЖАНИЕ ТЕМПЕРАТУРЫ БЛЮД: идеально подходит для поддержания блюд горячими.

Установите рукоятку термостата/функций (E) в положение .

ФУНКЦИЯ ТРАДИЦИОННОЙ ДУХОВКИ: идеально подходит для всех видов традиционного приготовления.

Установите рукоятку термостата/функций (E) на температуру в диапазоне от **120** до **220**.

ФУНКЦИЯ ТОСТ: идеально подходит для подрумянивания хлебных ломтиков.

Установите рукоятку термостата/функций (E) в положение **220**.

ФУНКЦИЯ ГРИЛЬ: идеально подходит для приготовления блюд на гриле.

Установите рукоятку термостата/функций (E) в положение .



РУКОЯТКА ТАЙМЕРА

Рукоятка таймера (F) предусматривает максимальное время приготовления 45 минут. Если требуется более длительное приготовление, после завершения 45 минут

еще раз поверните рукоятку таймера.

ИНДИКАТОР ТЕРМОСТАТА

Индикатор термостата (G) загорается, когда печь включена; индикатор гаснет, когда печь достигает заданной температуры.



Примечание. Дополнительные указания по различным функциям и таблицы приготовления см. в изображениях на стр. 74-81.

ТЕХНИЧЕСКИЕ ХАРАКТЕРИСТИКИ

Тип изделия	см. маркировку на корпусе устройства
Модель:	"
Напряжение:	"
Частота:	"
Мощность:	"

Сделано в Китае для:

De'Longhi Appliances s.r.l.
via L.Seitz, 47 31100 Treviso Italy
Де'Лонги Апплайансиз с.р.л.
Виа Л. Зейц, 47 31100 Тревизо Италия

Импортер и ответственный за претензии потребителей на территории Таможенного Союза:

ООО «Делонги»
127055 Россия, г. Москва, ул. Суцёвская, д. 27, стр. 3
Тел. +7 (495) 781-26-76

Изделие использовать по назначению в соответствии с руководством по эксплуатации. Срок службы изделия составляет 2 года с даты продажи потребителю.

Дату изготовления изделия можно определить по серийному номеру, расположенному на корпусе изделия (Сер. № ASSCC, где А – последняя цифра года изготовления, SS – производственная неделя, CC – дата печати, рассчитанная автоматически с 1992 г. Пример: Сер. № 30411, год изготовления – 2003, производственная неделя – 4)

EAC

УКАЗАНИЯ ПО БЕЗОПАСНОСТИ

Перед использованием прибора внимательно прочтите настоящую инструкцию. Бережно храните данную инструкцию.



Примечание.

Данный символ указывает на рекомендации и важную информацию для пользователя.

- Перед первым использованием печи удалите всю внутреннюю бумажную упаковку: защитную картонную упаковку, инструкции, пластиковые пакеты и проч.
- Прибор должен находиться на расстоянии не менее 20 см от электрической розетки подключения.
- Перед первым использованием включите порожний прибор на 20 минут, установив термостат на максимальное значение. Это делается для устранения запаха новых деталей и небольшого количества дыма, который образуется из-за нанесения защитных покрытий на нагревательные элементы перед транспортировкой. Во время этой операции проветрите помещение.
- Тщательно промойте все комплектующие перед использованием.
- **Для очистки варочного отсека и комплектующих печи не пользуйтесь средствами с содержанием кислоты или с агрессивными свойствами. Не используйте для внутренней и внешней очистки прибора обезжиривающие средства, абразивные губки или железные щетки.**



Внимание!

Несоблюдение предписаний может привести к травмам или к повреждению прибора.

- Настоящая печь разработана для приготовления пищи. Она не должна использоваться для других целей и не должна подвергаться модификации или каким-либо переделкам.
- После снятия упаковки с прибора проверьте сохранность дверцы. Поскольку дверца выполнена из стекла, рекомендуется запросить ее замену, если на ней имеются видимые сколы, порезы или царапины. Кроме того, во время применения прибора, действий по очистке и перемещений следует избегать хлопанья дверцей, резких ударов по ней и пролития холодных жидкостей на горячую поверхность дверцы.
- Установите прибор на горизонтальной поверхности на высоте не менее 85 см в месте, недоступном для детей.
- Пользоваться данным прибором могут дети старше 8 лет, люди с ограниченными физическими, сенсорными или пси-

хическими способностями, а также лица с недостаточным опытом и знаниями при условии, что все они находятся под присмотром или получили рекомендации по безопасному применению прибора и были осведомлены об опасностях, которые из этого вытекают. Следите, чтобы дети не играли с прибором. Действия по очистке и уходу могут выполняться детьми старше 8 лет под постоянным присмотром взрослых.

- Держите прибор и шнур питания в местах, недоступных для детей младше 8 лет.
- Не перемещайте работающий прибор.
- Не используйте прибор, если:
 - его шнур питания поврежден;
 - прибор упал, имеет видимые повреждения или неполадки в работе. В этих случаях, во избежание любого риска, прибор следует доставить в ближайший центр послепродажного обслуживания.
- Не размещайте прибор рядом с источниками тепла.
- Не используйте прибор в качестве источника тепла.
- Ни в коем случае не помещайте бумагу, картон или пластмассу внутрь печи и не размещайте никаких предметов на ней (кухонные приспособления, решетки, другие предметы).
- Ничего не вставляйте в отверстия для вентиляции. Не закрывайте их.
- Эта печь не предусмотрена для встраивания.
- Не ставьте на открытую дверцу тяжелые предметы, раскаленные сковородки или другие емкости. Не тяните ручку вниз.
- Любое применение профессионального, ненадлежащего или несоответствующего характера означает прекращение ответственности и гарантии производителя.
- Данный прибор предназначен исключительно для применения в домашних

условиях. Не предусмотрено его применение в помещениях, отведенных для приготовления пищи для персонала магазинов, офисов и других рабочих мест, в агротуристических комплексах, гостиницах, отелях и других структурах, предназначенных для приема гостей, в пансионатах.

- Всегда отсоединяйте прибор от сети, если он не используется или перед его очисткой.
- Прибор не может работать от внешнего таймера или через отдельную систему дистанционного управления.
- Прибор должен размещаться и работать в положении, когда его задняя часть обращена к стене.
- Перед очисткой всегда выключайте прибор путем приведения таймера в положение «0» и отключения вилки из электрической розетки.



Опасность ожогов!

Несоблюдение данных мер предосторожности может привести к ошпариванию или к ожогам.

- Когда прибор работает, температура его дверцы и доступных наружных поверхностей может быть очень высокой. Всегда пользуйтесь рукоятками, ручками и кнопками. Ни в коем случае не прикасайтесь к металлическим частям или к стеклу дверцы. При необходимости используйте кухонную рукавицу.
- Настоящий электрический прибор работает на повышенных температурах, которые могут вызвать ожоги.
- Ни в коем случае не размещайте воспламеняющиеся продукты поблизости от духовки или под мебелью, на которой она установлена.
- Ни в коем случае не оставляйте прибор работать под навесной полкой или шкафом либо поблизости от воспламе-

няющихся материалов, как, например, штор, занавесок, жалюзи и проч.

- Если случится возгорание пищи или других частей печи, ни в коем случае не пытайтесь тушить огонь водой. Держите дверь закрытой, отключите вилку питания и потушите возгорание влажной тряпкой.



Опасно!

Несоблюдение данных мер предосторожности может привести к опасному для жизни поражению электрическим током.

- Перед подключением вилки в розетку электрического питания убедитесь, что:
 - напряжение сети соответствует указанному на паспортной табличке значению;
 - электрическая розетка имеет мощность 16 А и оснащена проводом заземления.

Производитель не несет никакой ответственности, если такая норма по технике безопасности не будет соблюдаться.

- Не допускайте свисания шнура питания и его контакта с горячими частями печи. Ни в коем случае не отключайте прибор, потянув за шнур питания.
- Если требуется использование удлинителя, убедитесь в его исправном состоянии, в наличии штепсельной вилки с заземлением и в наличии соединительного провода аналогичного сечения, что и шнур питания в комплекте прибора.
- Чтобы избежать любого риска электрического поражения, ни в коем случае не погружайте шнур питания, штепсельную вилку или сам прибор в воду или в другие жидкости.
- Если шнур питания поврежден, он должен быть заменен производителем или его сервисной технической службой, или квалифицированным специалистом, что позволит предотвратить любой риск.
- В целях собственной безопасности ни в коем случае не разбирайте прибор самостоятельно. Следует всегда обращаться в уполномоченный сервисный центр.



Прибор соответствует следующим европейским директивам ЕС:

- директива о низком напряжении 2006/95/ЕС и последующие поправки;
- директива об электромагнитной совместимости EMC 2004/108/ЕС и последующие поправки;
- материалы и предметы, предназначенные для контакта с пищевыми продуктами, отвечают распоряжениям Европейского регламента (ЕС) № 1935/2004.

A KÉSZÜLÉK LEÍRÁSA

- A Felső fűtőszál
- B Belső lámpa (csak néhány modellen)
- C Grillező
- D Sütőlemez (csak néhány modellen)
- E Hőfokszabályzó/funkciók szabályozógomb
- F Időzítő szabályozógomb
- G Hőfokszabályzó jelzőlámpa
- H Alsó fűtőelem
- I Üveg ajtó
- L Morzsátálca
- M Dietetikus grillező (csak bizonyos modellekben)

MŰSZAKI ADATOK

Feszültség: 220-240 V ~ 50/60Hz
Felvett teljesítmény: 1100 W
Méretek: HxMxSZ: 435 x 220 x 320 mm
Tömeg: 5,74 kg

HŐFOKSZABÁLYZÓ/FUNKCIÓK SZABÁLYOZÓGOMB

AZ ÉTELEK MELEGEN TARTÁSA: ideális ételek melegen tartásához.

Forgassa a hőfokszabályzó/funkciók gombot (E)  állásba.

HAGYOMÁNYOS SÜTŐ FUNKCIÓ: ideális az összes, hagyományos főzéshez.

Állítsa a hőfokszabályzó/funkciók szabályozógombot (E)  közötti hőmérsékletre.

TOAST FUNKCIÓ: ideális kenyérseletek pirításához.

Forgassa a hőfokszabályzó/funkciók gombot (E)  állásba.

GRILL FUNKCIÓ: ideális ételek grillezéséhez.

Forgassa a hőfokszabályzó/funkciók gombot (E)  állásba.

IDŐZÍTŐ SZABÁLYOZÓGOMB

Az időzítő szabályozógomb (F) maximum 45 percet időt tesz lehetővé. Ha a főzési idő ennél hosszabb, a 45 perc elteltével ismét el kell forgatni a szabályozógombot.

HŐFOKSZABÁLYZÓ JELZŐLÁMPA

A hőfokszabályzó jelzőfénye (G) akkor gyullad ki, amikor a

sütő be van kapcsolva, és akkor alszik ki, amikor a sütő elérte a beállított hőmérsékletet.



Megjegyzés: A különböző funkciókra és főzési táblázatokra vonatkozó bővebb információért tanulmányozza a 74-81 oldalon található ábrákat.

BIZTONSÁGI FIGYELMEZTETÉSEK

A készülék használatának megkezdése előtt figyelmesen olvassa el az utasításokat. A használati útmutatót őrizze meg



Megjegyzés:

Ez a jelzés fontos tanácsokra vagy információkra hívja fel a felhasználó figyelmét.

- A sütő első használatának megkezdése előtt távolítsa el a készülék belsejéből a papír borításokat, a használati útmutatót, műanyag tasakokat, stb.
- A készüléket legalább 20 cm távolságra helyezze attól a csatlakozótól, amelyre csatlakoztatja.
- Az első használat előtt hagyja, hogy a készülék legalább 20 percig a legmagasabb fokozaton üresen működjön. Ezzel eltávolíthatja a készülékből az „új” szagot, és a fűtőszálakat védő anyagot, amelynek távozását némi füst is kíséri. A művelet során gondoskodjon a helyiség megfelelő szellőzéséről.
- Az első használat előtt alaposan mossa el a tartozékokat.
- **A sütő belsejének vagy tartozékainak tisztításához soha ne használjon savas vagy agresszív tisztítószereket. Sem a készülék külső, sem belső tisztításához ne használjon zsírolószereket, dörzszivacsokat vagy acélgyapotot.**



Veszély!

Betartásának elmulasztása sérüléseket vagy a készülék károsodását okozza ill. okozhatja.

- A készüléket ételsütésre tervezték. Tilos más célokra használni, vagy bármilyen módosítást vagy változtatást eszközölni benne.
- Miután kivette a csomagolásból, ellenőrizze a készülék ajtaját és épségét. Mivel a készülék ajtaja üvegből készült, törékeny. Ha látható repedések, karcolások vagy egyéb sérülések vannak rajta, kérje az ajtó cseréjét. A készülék használata, tisztítása vagy áthelyezése során ügyeljen arra, hogy az ajtó lehetőleg ne csapódjon be, kerülje a heves ütődéseket, és ne öntsön hideg folyadékot az üvegre akkor, amikor a készülék meleg.
- Helyezze a készüléket egy legalább 85 cm magas, vízszintes felületre gyermekektől távol.
- A készüléket 8 év feletti gyermekek valamint csökkent szellemi-fizikai vagy érzékszervi képességű vagy elégtelen tapasztalattal rendelkező személyek is használhatják, amennyiben felügyele-

tük biztosított és megfelelő utasításokat kaptak készülék használatához, és ismerik a használattal járó veszélyeket. Felügyelje a gyerekeket és győződjön meg arról, hogy nem játszanak a készülékkel. A készülék tisztítását és karbantartását 8 év alatti gyermekek nem végezhetik el. Ezen életkor felett is csak akkor, ha megfelelő és folyamatos felügyelet alatt állnak.

- **Tartsa a készüléket és a tápvezetékét 8 éves kor alatti gyermekektől távol.**
 - A készüléket működés közben áthelyezni tilos.
 - Ne használja a készüléket, ha:
 - a tápvezeték sérült
 - A készülék leesett, látható meghibásodások vannak rajta, vagy üzemmzavarokat tapasztal. Ezekben az esetekben, a kockázatok elkerülése érdekében, vigye a készüléket a legközelebbi vevőszolgálatra.
 - A készüléket helyezze hőforrásoktól távol eső helyre.
 - A készüléket hősugárzóként használni tilos.
 - A készülékbe papírt, kartont vagy műanyagot helyezni tilos. Ne tegyen semmit (pl. konyhai eszközök, rácsok, egyéb tárgyak) a készülék tetejére.
 - Semmit ne helyezzen a szellőzőnyílásokba. Ne torlaszolja el őket.
 - Ez a sütő nem beépíthető.
 - Ha a készülék ajtaja nyitva van, ne helyezzen nehéz tárgyakat, forró tepsit vagy edényeket az ajtóra. Ne húzza a fogantyút lefelé.
- **Professzionális, nem rendeltetészerű ill. a használati útmutatóban foglaltaktól eltérő használat esetén a gyártót semmilyen felelősség vagy jótállási kötelezettség nem terheli.**
- **A készüléket kizárólag háztartási célra gyártották. Nem használható: üzletek, irodák és más munkahelyek személyzete részére konyhának kialakított helyiségekben, falusi szálláshelyeken,**

szállodákban, motelekben és egyéb vendégfogadó helyeken, magánszálláshelyeken.

- Ha a készüléket nem használja, vagy a készülék tisztítása előtt húzza ki a készülék csatlakozóját a konnektorból.
- A készüléket ne működtesse külső időzítőn vagy különálló távirányító rendszeren keresztül.
- A készüléket úgy kell elhelyezni és működtetni, hogy annak hátsó fele a falhoz támaszkodjon.
- Tisztítás előtt mindig kapcsolja ki a készüléket. Ehhez állítsa az időzítőt nullára (0), és húzza ki a csatlakozót a hálózathoz.



Égési sérülés veszélye!

Ezen utasítások betartásának hiánya égési sérülésekhez vezethet.

- Működés közben a készülék ajtaja vagy egyéb, könnyen hozzáférhető külső felületei átforrósodhatnak. Mindig a szabályozógombokat, a fogantyúkat és a gombokat használja. A készülék fém vagy üveg részeihez nyúlni tilos. Szükség esetén használjon kesztyűt.
- Ez az elektromos készülék igen magas hőmérsékleten üzemel, mely égési sérülést okozhat.
- Ne tároljon gyúlékony anyagokat a sütő közelében vagy az alatt a bútor alatt, amelyre a sütőt helyezte.
- Ne helyezze a sütőt falra szerelt szekrények vagy polcok alá vagy gyúlékony anyagok közelébe függönyök, relexák, stb.
- **Ha a sütőben lévő étel vagy a sütő valamely alkatrésze kigyullad, a tűz eloltásához soha ne használjon vizet. Tartsa a sütő ajtaját zárva, húzza ki a csatlakozót a konnektorból, és egy nedves ruha segítségével fojtsa el a lángokat.**



Veszély!

Ezen utasítások betartásának hiánya életveszélyes áramütéshez vezethet.

- **A villásdugó dugaljba történő behelyezése előtt**

ellenőrizze, hogy:

- **A hálózati feszültség megegyezik a készülék adattábláján feltüntetett feszültségértékkel.**
 - **Az elektromos hálózat teljesítménye eléri a 16 A-t és földelve van.**
- Gyártó cég elhárít minden felelősséget, amennyiben ez a balesetvédelmi előírás nem kerül betartásra.**
- Ne hagyja a tápvezetékét lógni, és ügyeljen arra, hogy ne érjen a sütő forró felületeihez. A készülék hálózati csatlakozóból történő eltávolításakor soha ne a tápvezetékét húzza.
 - Amennyiben hosszabbító használatára van szükség, ellenőrizze, hogy a kábel jó állapotban van, győződjön meg arról, hogy a hosszabbító csatlakozója földelve van és keresztmetszete nem kisebb a készülékhez kapott tápvezeték keresztmetszeténél.
 - Az áramütés veszélyének elkerülése érdekében a tápvezetékét, a csatlakozót vagy magát a készüléket vízbe vagy egyéb folyadékba meríteni tilos.
 - Ha a készülék tápvezetéke sérült, a kockázatok elkerülése érdekében kérje cseréjét a gyártótól vagy a márkaszerviztől vagy egyéb hasonló ismeretekkel rendelkező személytől.
 - A személyes biztonság érdekében a készüléket önállóan szétszerelni tilos, mindig forduljon márkaszervizhez.



A készülék megfelel az alábbi CE irányelveknek:

- 2006/95/EK Kifeszültségű berendezések irányelv és módosításai;
- 2004/108/EK elektromágneses összeférhetőség (EMC) irányelv és módosításai.
- Az élelmiszerekkel kapcsolatba kerülő tárgyak és anyagok megfelelnek az Európai Unió 1935/2004/EK rendeletében foglaltaknak.

ÁRTALMATLANÍTÁS



A 2012/19/EK irányelvnek megfelelően a készülék nem helyezhető háztartási hulladékba. A készülék hasznos élettartama végén vigye a készüléket a kijelölt gyűjtőhelyre.

POPIS PŘÍSTROJE

74-81.

- A Horní topné těleso
- B Vnitřní osvětlení (Pouze některé modely)
- C Grilovací rošt
- D Pekáč (Pouze některé modely)
- E Knoflík termostatu/funkcí
- F Knoflík časovače (timer)
- G Kontrolka termostatu
- H Spodní topné těleso
- I Skleněná dvířka
- L Sběrač drobků
- G Dietní rošt (jen u některých modelů)

TECHNICKÉ ÚDAJE

Napětí: 220-240 V ~ 50/60Hz

Příkon: 1100 W

Vnější rozměry ŠxVxH: 435 x 220 x 320 mm

Hmotnost: 5.74 kg



KNOFLÍK TERMOSTATU/FUNKCÍ

UCHOVÁNÍ TEPLÝCH JÍDEL: ideální pro uchování jídel v teple.

Otočte knoflíkem termostatu/funkcí (E) do polohy .

FUNKCE TRADIČNÍ TROUBA: ideální pro všechny tradiční tepelné úpravy.

Nastavte knoflík termostatu/funkcí (E) na teplotu, která je od **120** do **220**.

FUNKCE TOAST: ideální pro toustování plátků pečiva.

Otočte knoflíkem termostatu/funkcí (E) do polohy **220**.

FUNKCE GRIL: ideální pro grilování jídla.

Otočte knoflíkem termostatu/funkcí (E) do polohy .



KNOFLÍK ČASOVAČE (TIMER)

Knoflík časovače (F) umožňuje maximální dobu 45 minut.

Pokud tepelná úprava vyžaduje více času, po uplynutí 45 minut otočte knoflíkem znovu.

KONTROLKA TERMOSTATU

Kontrolka termostatu (G) se rozsvítí, když je trouba zapnutá a zhasne, když trouba dosáhne požadované teploty.



Poznámka: Pro více informací ohledně různých funkcí a tabulky tepelných úprav, odkazujeme na obrázky na straně

BEZPEČNOSTNÍ UPOZORNĚNÍ

Před zahájením používání přístroje si pozorně přečtěte tento návod. Tento návod uschovejte



Poznámka:

Tento symbol zdůrazňuje rady a informace důležité pro uživatele.

- Před prvním použitím přístroje odstraňte všechny papír z jeho vnitřku sloužící pro ochranu, příručku, plastické sáčky, atd.
- Přístroj musí být umístěn ve vzdálenosti nejméně 20 cm od zásuvky ve zdi, kde bude připojen.
- Před prvním použitím nechte přístroj fungovat na prázdno s termostatem na maximum po dobu nejméně 20 minut, abyste odstranili zápach novosti výrobku a trochu kouře, způsobeného přítomností ochranných látek, které se aplikují na odpory před přepravou. Během této operace větrejte místnost.
- Pečlivě umyjte veškeré příslušenství před použitím.
- **Nepoužívejte na čištění vnitřku trouby a příslušenství kyseliny nebo agresivní čisticí prostředky. Nepoužívejte na vnější ani vnitřní čištění přístroje odmašťovač, abrazivní houbičky nebo drátěnky.**



Pozor!

Nerespektování pokynů může být nebo je příčinou úrazu nebo poškození přístroje.

- Tato trouba byla navržena pro tepelnou úpravu pokrmů. Nesmí být používána pro jiné účely a nesmí být upravována nebo jakýmkoli způsobem poškozena.
- Po vybalení přístroje z obalu zkontrolujte dvířka a integritu přístroje. Dvířka jsou ze skla a jsou křehká; doporučujeme je vyměnit, pokud jsou viditelně prasklá, poškrábaná nebo s rýhami. V průběhu normálního provozu, čištění a manipulace se vyhybejte bouchání dvířky, prudkému zavírání a vylití studených tekutin na sklo, když je horké.
- Přístroj umístěte na vodorovné rovině ve výšce minimálně 85 cm, mimo dosah dětí.
- Přístroj může být používán také dětmi staršími 8 let a osobami se sníženými fyzickými, smyslovými nebo mentálními schopnostmi, nebo s nedostatečnými zkušenostmi a znalostmi, pokud jsou pod dohledem nebo pokud byly seznámeny s pokyny týkajícími se bez-

pečného užívání přístroje a nebezpečí z toho vyplývající. Dohlížejte na děti a ujistěte se, že si se spotřebičem nehrají. Čištění a údržbu mohou vykonávat děti, pouze pokud jsou starší 8 let a pod neustálým dozorem.

- Přístroj a přívodní kabel udržujte z dosahu dětí mladších 8 let.
- Nepřemísťujte přístroj, když je v provozu.
- Nepoužívejte přístroj, pokud:
 - Napájecí kabel je poškozený
 - Přístroj upadl nebo jsou na něm viditelné škody nebo provozní anomálie. V těchto případech, aby se zamezilo riziku, musí být přístroj zanesen do nejbližší post-prodejní servisní služby.
- Neumísťujte přístroj v blízkosti zdrojů tepla.
- Nepoužívejte přístroj jako zdroj tepla.
- Nikdy nedávejte papír, karton nebo plast dovnitř trouby a nikdy nic nepokládejte na přístroj (náradí, mřížky, jiné předměty).
- Nevkládejte žádné předměty do ventilačních průduchů. Neucpávejte je.
- Tato trouba není navržena pro vestavění.
- Když jsou dvířka otevřená, nepokládejte na ně nikdy těžké předměty, vařící pekáče nebo nádoby. Netahejte za rukojeť směrem dolů.
- Každé profesionální použití, nevhodné anebo neodpovídající pokynům pro použití, zbavuje výrobce jakékoliv odpovědnosti a poskytnutí záruky.
- Tento spotřebič je určen výhradně pro domácí použití. Není určen k použití: v prostředí sloužící jako kuchyně pro zaměstnance obchodů, úřadů a jiného pracovního prostředí, v agroturistice, hotelech, motelech a jiných strukturách, v pronajímaných pokojích.
- Pokud přístroj nepoužíváte, a před každým čištěním, je nezbytné jej vždy odpojit.
- Přístroj nesmí být ovládán pomocí externího časového spínače nebo systémem samostatného dálkového ovládání.
- Přístroj musí být umístěn a provozován se zadní stěnou

přisunutou ke zdi.

- Před čištěním vždy přístroj vypněte umístěním časovače na "0" a vytáhněte zástrčku z elektrické zásuvky.

Nebezpečí opaření!

Nerespektování může být nebo je příčinou opaření nebo popálenin.

- Když je přístroj v provozu, může být teplota dvířek a přístupných vnějších povrchů velmi vysoká. Vždy používejte knoflíky, rukojeti a tlačítka. Nikdy se nedotýkejte kovových částí nebo skla trouby. Používejte rukavice, je-li zapotřebí.
- Tento elektrický přístroj pracuje při vysokých teplotách, které mohou způsobit popáleniny.
- Nikdy neumísťujte hořlavé předměty v blízkosti trouby anebo pod nábytkem, na kterém je trouba umístěna.
- Nikdy neuvádějte troubu do provozu, pokud je umístěna pod závěsným nábytkem anebo policí, anebo v blízkosti hořlavých materiálů jako jsou záclony, závěsy, rolety apod.
- **Pokud se stane, že potraviny nebo jiné části se zapálí, nesnažte se uhasit plameny vodou. Nechte dvířka zavřená, odpojte zástrčku a zkuste udusit plameny vlhkým hadříkem.**

Nebezpečí!

Nerespektování může být nebo je příčinou úrazu elektrickým proudem s ohrožením života.

- **Před zasunutím zástrčky do zásuvky zkontrolujte, zda:**
 - **Síťové napětí odpovídá hodnotě uvedené na typovém štítku.**
 - **Proudová zásuvka má průtok 16A a je vybavena zemním vodičem.**
- **Výrobce se zříká jakékoliv zodpovědnosti, pokud toto důležité bezpečnostní pravidlo není respektováno.**
- Nenechávejte napájecí kabel viset a dávejte pozor, aby se nedotýkal horkých částí trouby. Nikdy neodpojujte přístroj potáhnutím za napájecí kabel.
- Pokud chcete použít prodlužovací kabel, ujistěte se, že je v dobrém stavu, vybaven uzemňovací zástrčkou

a kabelem s vodičem průřezu alespoň stejným jako je napájecí kabel dodaný s přístrojem.

- Aby se zabránilo nebezpečí úrazu elektrickým proudem, nikdy neponořujte napájecí kabel do vody nebo jiné tekutiny, to samé platí pro zástrčku kabelu a samotný přístroj.
- Pokud je napájecí kabel poškozený, je nutné jej nechat vyměnit výrobcem nebo odpovídajícím střediskem technické asistence, anebo jinou kvalifikovanou osobou, aby se předešlo každému riziku.
- Pro vaši bezpečnost nikdy nedemontujte přístroj sami; obraťte se vždy na autorizované servisní středisko.

CE Přístroj splňuje následující předpisy ES:

- Směrnice o nízkém napětí 2006/95/ES ve znění násl. předpisů.
- Směrnice o elektromagnetické kompatibilitě 2004/108/ES ve znění násl. předpisů.
- Materiály a předměty určené pro styk s potravinami splňují předpisy Evropského nařízení (ES) č. 1935/2004.

ODSTRANĚNÍ



V souladu s evropskou směrnicí 2012/19/ES nevyhazujte přístroj společně s domácím odpadem, ale odevzdejte jej do příslušného sběrného místa tříděného odpadu.

OPIS SPOTREBIČA

- A Horný odpor
- B Vnútorne osvetlenie (len niektoré modely)
- C Mriežka
- D Pekáč (len niektoré modely)
- E Gombík termostatu/funkcií
- F Gombík timer (časovač)
- G Kontrolka termostatu
- H Spodný odpor
- I Sklenené dvierka
- L Tacka na zachytávanie omrvínok
- M Dietetická mriežka (iba pri niektorých modeloch)

TECHNICKÉ ÚDAJE

Napätie: 220 - 240 V ~ 50/60 Hz

Prikon: 1100 W

Rozmery ŠxVxH: 435 x 220 x 320 mm

Hmotnosť: 5,74 kg



GOMBÍK TERMOSTATU/FUNKCIÍ

UDRŽIAVANIE POKRMOV V TEPLE: ideálne pre udržanie pokrmov v teple.

Otočte gombíkom termostatu/funkcií (E) do polohy

FUNKCIA TRADIČNEJ PECE: ideálna pre tradičné pečenia.

Gombík termostatu/funkcií (E) nastavte na teplotu, ktorá je v rozsahu od do

FUNKCIA TOAST: ideálna pre opekanie krajcov chleba.

Otočte gombíkom termostatu/funkcií (E) do polohy

FUNKCIA GRILL: ideálna pre grilovanie pokrmov.

Otočte gombíkom termostatu/funkcií (E) do polohy



GOMBÍK TIMER (ČASOVAČ)

Gombík timer (F) predpokladá maximálnu dobu 45 minút. Ak si pečenie vyžaduje viac času, po uplynutí 45 minút gombíkom znova otočte.

KONTROLKA TERMOSTATU

Kontrolka termostatu (G) sa rozsvieti, keď je pec zapnutá a vypne sa, keď pec dosiahne nastavenú teplotu.



Poznámka: Viac informácií o rôznych funkciách a tabulkách pečenia nájdete na obrázkoch na strane 74-81.

BEZPEČNOSTNÉ PREDPISY

Pred použitím spotrebiča si pozorne prečítajte všetky pokyny. Uchovávajte tieto pokyny



Poznámka:

Tento symbol upozorňuje na odporúčania a informácie dôležité pre užívateľa.

- Pred prvým použitím rúry odstráňte všetok papierový obal, nachádzajúci sa v jej vnútri, ako sú ochranné kartóny, príručky, plastické sáčky atď.
- Spotrebič sa musí umiestniť vo vzdialenosti najmenej 20 cm od elektrickej zásuvky, ku ktorej má byť pripojený.
- Pred prvým použitím nechajte fungovať spotrebič naprázdno s termostatom nastaveným na maximum po dobu aspoň 20 minút, aby sa odstránil zápach novosti a trochu dymu, ktorý sa vytvára v dôsledku prítomnosti ochranných látok, aplikovaných na odporoch pred prepravou. Počas tejto operácie vetrajte miestnosť.
- Pred použitím dôkladne umyte všetky jednotlivé komponenty.
- **Nikdy nepoužívajte korozívne či agresívne čistiace prostriedky alebo kyseliny na čistenie rúry alebo príslušenstva. Na čistenie vnútornej a vonkajšej časti spotrebiča nepoužívajte odmasťovacie prostriedky, abrazívne špongie ani železnú vlnu.**



Pozor!

Nerešpektovanie môže byť alebo je príčinou úrazu alebo poškodenia spotrebiča.

- Táto rúra bola projektovaná na prípravu pokrmov. Nesmie byť používaná na iné účely, nesmie byť modifikovaná alebo iným spôsobom poškodzovaná.
- Po vybratí spotrebiča z obalu skontrolujte dvierka a integritu spotrebiča. Nakoľko sú dvierka sklenené, a teda krehké, odporúča sa požiadať o ich výmenu vždy, keď je na nich viditeľné poškrabanie, prasknutie alebo odštiepenie. Okrem toho, počas používania spotrebiča, čistenia a presúvania spotrebiča je potrebné vyhýbať sa prudkému zatváraniu dvierok a vyliatiu studených tekutín na dvierka, ak je spotrebič ešte teplý.
- Umiestnite spotrebič na vodorovnú plochu vo výške aspoň 85 cm, mimo dosahu detí.
- Používanie spotrebiča je povolené deťom starším ako 8 rokov a osobám s obmedzenými rozumovými, fyzickými alebo zmyslovými schopnosťami alebo s nedostatočnými skúsenosťami

alebo znalosťami, ak sú pod pozorným dohľadom osoby a sú poučené o používaní spotrebiča a nebezpečenstvách, ktoré z toho vyplývajú. Dohliadajte na deti a ubezpečte sa, že sa so spotrebičom nehrajú. Čistenie a údržbu môžu vykonávať deti, ak majú viac ako 8 rokov a sú pod neustálym dohľadom.

- **Udržujte spotrebič a prívodný kábel mimo dosahu detí do 8 rokov.**
 - Nepresúvajte spotrebič, kým je v prevádzke.
 - Nepoužívajte spotrebič, ak:
 - Napájací kábel je poškodený
 - Spotrebič padol na zem alebo sú na ňom viditeľné škody či anomálie fungovania. V takýchto prípadoch, aby sa predišlo akémukoľvek riziku, je potrebné spotrebič odniesť do najbližšieho strediska zákaznickej popredajnej služby.
 - Neumiestňujte spotrebič v blízkosti zdrojov tepla.
 - Nepoužívajte spotrebič ako zdroj tepla.
 - Nikdy nevkładajte dovnútra spotrebiča papier, kartón alebo plastický materiál a neukładajte na spotrebič žiadne predmety (kuchynské nástroje, mriežky, iné predmety).
 - Nedávajte nič do otvorov ventilácie. Neupchávajte ich.
 - Táto rúra nebola projektovaná na zabudovanie.
 - Keď sú dvierka otvorené, neukładajte na ne ťažké predmety, horúce hrnce a nádoby. Neťahajte rukoväťou smerom nadol.
- Každé profesionálne použitie, nevhodné a nezodpovedajúce pokynom na použitie zbavuje výrobcu akejkoľvek zodpovednosti a vedie k zrušeniu záruky.
- Tento spotrebič je určený iba pre použitie v domácnosti. Nie je určený pre použitie v: priestoroch používaných ako kuchyňa pre personál v obchodoch, kanceláriách a iných pracovných oblastiach, chalupách, hoteloch, mo-

teloch a ďalších ubytovacích zariadeniach, izbách na prenájom.

- Ak sa spotrebič nepoužíva, alebo pred jeho čistením, je vždy potrebné odpojiť ho od siete.
- Spotrebič sa nesmie spustiť prostredníctvom vonkajšieho časovača alebo samostatného systému diaľkového ovládania.
- Spotrebič musí byť umiestnený a musí fungovať so zadnou časťou opretou o stenu.
- Pred čistením vždy spotrebič vypnite uvedením časovača na '0' a odpojte zástrčku zo zásuvky.

Nebezpečenstvo popálenia!

Nedodržanie pokynov môže byť alebo je príčinou popálení alebo oparení.

- Keď je spotrebič v prevádzke, môže byť teplota dvierok a jeho vonkajších povrchových plôch veľmi vysoká. Používajte vždy gombíky, rukoväte a tlačidlá. Nedotýkajte sa kovových alebo sklenených častí rúry. V prípade potreby používajte rukavice.
- Tento elektrický spotrebič funguje pri vysokých teplotách, ktoré môžu spôsobiť popáleniny.
- Nikdy neumiestňujte horľavé predmety v blízkosti rúry alebo pod nábytkom, na ktorom je rúra umiestnená.
- Nikdy nenechajte spotrebič fungovať pod závesným kusom nábytku alebo policou, v blízkosti horľavých materiálov ako záclony, rolety atď.
- **Pokiaľ sa stane, že pokrm alebo niektoré časti pece sa vznietia, nesnažiť sa uhasiť plameň vodou. Nechajte dvierka zavreté, odpojte zástrčku a udušte plameň vlhkou handrou.**

Nebezpečenstvo!

Nedodržanie pokynov môže byť alebo je príčinou úrazu elektrickým prúdom s ohrozením života.

- **Pred zasunutím zástrčky do zásuvky, skontrolujte, či:**
- **Sieťové napätie zodpovedá hodnote uvedenej na identifikačnom štítku.**

- **Elektrická zásuvka má výkon 16 A a je vybavená uzemňovacím vodičom.**

Výrobca odmieta akúkoľvek zodpovednosť v prípade nedodržania tejto bezpečnostnej normy.

- Nenechávajte voľne visieť napájací kábel a dávajte pozor, aby sa nedotýkal teplých častí rúry. Nikdy neodpájajte spotrebič ťahaním za napájací kábel.
- Pokiaľ je potrebné použiť predlžovaciu šnúru, skontrolujte, či je v dobrom stave, či je vybavená zástrčkou s uzemnením a so sekvenčným vodivým káblom minimálne takého typu, ako je napájací kábel spotrebiča.
- Aby sa predišlo zásahom elektrického prúdu, nikdy neponárajte napájací kábel do vody alebo inej kvapaliny, ani jeho zástrčku a celkovo spotrebič ako taký.
- Ak je napájací kábel poškodený, musí byť vymenený výlučne výrobcom alebo príslušným strediskom technickej služby, a v každom prípade kvalifikovanou osobou, aby sa predišlo akémukoľvek riziku.
- Pre osobnú bezpečnosť nikdy nedemontujte spotrebič sami, ale sa obráťte na autorizované stredisko servisnej služby.

CE Spotrebič je v súlade s požiadavkami nasledujúcich smerníc ES:

- smernice 2006/95/ES o nízkom napätí v znení neskorších zmien a doplnení.
- smernice 2004/108/ES o elektromagnetickej kompatibilitate v znení neskorších zmien a doplnení.
- Materiály a predmety určené pre styk s potravinami sú v súlade s požiadavkami Európskeho nariadenia (CE) č. 1935/2004.

LIKVIDÁCIA



Podľa smernice 2012/19/ES, nevyhadzujte spotrebič do bežného domového odpadu, ale ho odovzdajte na recykláciu do autorizovaného centra.

OPIS URZĄDZENIA

- A Górna grzałka
- B Wewnętrzne światło (tylko w niektórych modelach)
- C Ruszt
- D Brytfanka (tylko w niektórych modelach)
- E Pokrętko termostatu/funkcji
- F Pokrętko regulatora czasowego
- G Kontrolka termostatu
- H Dolna grzałka
- I Przeszkłone drzwiczki
- L Tacka na okruchy
- M Ruszt dietetyczny (tylko w niektórych modelach)

pieczenia znajdują się na stronie 74-81.

DANE TECHNICZNE

Napięcie: 220-240 V ~ 50/60Hz

Pobierana moc: 1100 W

Wymiary DłxWysxGł: 435 x 220 x 320 mm

Ciężar: 5.74 kg



POKRĘTKO TERMOSTATU/FUNKCJI

UTRZYMYWANIE TEMPERATURY POTRAW: do utrzymania temperatury potraw.

Ustawić pokrętko termostatu/funkcji (E) na pozycji .

FUNKCJA PIECZENIE TRADYCYJNE: do wszystkich tradycyjnych rodzajów pieczenia.

Ustawić pokrętko termostatu/funkcji (E) na temperaturze od  do .

FUNKCJA TOAST: idealna do opiekania kromek chleba.

Ustawić pokrętko termostatu/funkcji (E) na pozycji .

FUNKCJA GRILL: idealna do grillowania.

Ustawić pokrętko termostatu/funkcji (E) na pozycji .



POKRĘTKO REGULATORA CZASOWEGO

Pokrętko regulatora czasowego (F) może być ustawione maksymalnie na 45 minut. Jeżeli pieczenie wymaga dłuższego czasu, po upływie 45 minut ponownie je przekręcić.

LAMPKA KONTROLNA TERMOSTATU

Kontrolka termostatu (G) włącza się, gdy piekarnik jest włączony i wyłącza, gdy osiągnie on żądaną temperaturę.



Zwróć uwagę: Szczegółowe informacje na temat różnych funkcji oraz tabele zawierające wskazówki odnośnie

OSTRZEŻENIE DOTYCZĄCE BEZPIECZEŃSTWA

Przed przystąpieniem do użytkowania urządzenia należy uważnie przeczytać wszystkie instrukcje. Zachować niniejszą instrukcję



Zwróć uwagę:

Ten symbol podkreśla ważne porady i informacje dla użytkownika.

- Przed przystąpieniem do pierwszego użycia należy wyjąć wszystkie elementy papierowe znajdujące się wewnątrz urządzenia, takie jak papierowe zabezpieczenia, instrukcje obsługi, plastikowe torebki, itp.
- Urządzenie musi zostać ustawione w odległości przynajmniej 20cm od gniazdka elektrycznego, do którego jest podłączone.
- Przed pierwszym użyciem należy włączyć puste urządzenie, z termostatem ustawionym w maksymalnej pozycji, na co najmniej 20 minut, aby usunąć zapach nowości i niewielką ilość dymu powstałego na skutek obecności substancji zabezpieczających umieszczonych na grzałkach przed transportem. Podczas tej czynności należy wietrzyć pomieszczenie.
- Przed przystąpieniem do użytkowania dokładnie umyć wszystkie akcesoria.
- **Do czyszczenia piekarnika i jego akcesoriów nie stosować kwaśnych lub żrących detergentów. Nie używać produktów odtłuszczających, gąbek ściernych lub wełny żelaznej do zewnętrznego i wewnętrznego czyszczenia urządzenia.**



Uwaga!

Nieprzestrzeganie tych zaleceń może być lub jest przyczyną obrażeń lub uszkodzeń urządzenia.

- Piekarnik jest przeznaczony do przygotowywania potraw. Nie należy go używać do innych celów ani też w jakikolwiek sposób modyfikować bądź naprawiać.
- Po wyjściu urządzenia z opakowania należy sprawdzić, czy drzwiczki nie są uszkodzone. Ponieważ drzwiczki wykonane są ze szkła, a więc łatwe do uszkodzenia, radzimy je wymienić, jeśli posiadają widoczne odpryski, nierówności lub zarysowania. Ponadto, podczas korzystania z urządzenia, czyszczenia i przenoszenia, nie należy trząsć drzwiczkami, uderzać nimi zbyt gwałtownie ani wylewać zimnych płynów na szkło rozgrzanego urządzenia.
- Umieścić urządzenie na poziomej płaszczyźnie, na wysokości przynajmniej 85 cm, poza zasięgiem dzieci.

Urządzenie może być używane również przez dzieci powyżej 8 lat i przez osoby o ograniczonych możliwościach psychicznych,

fizycznych i ruchowych lub o niewystarczającym doświadczeniu i wiedzy, ale tylko, gdy są nadzorowane i zostały pouczone o bezpiecznym użytkowaniu urządzenia i o ryzyku, które niesie ze sobą jego użytkowanie. Należy pilnować, by dzieci nie bawiły się urządzeniem. Czynności czyszczenia i konserwacji nie mogą być wykonywane przez dzieci, chyba że mają powyżej 8 lat i są stale nadzorowane.

- Trzymać urządzenie i kabel zasilający z dala od dzieci w wieku poniżej 8 lat.
- Nie przenosić urządzenia, kiedy jest włączone.
- Nie używać urządzenia, jeżeli:
 - przewód zasilający jest uszkodzony
 - Urządzenie upadło lub są na nim widoczne inne wady lub nieprawidłowości w funkcjonowaniu. W takich przypadkach, aby uniknąć wszelkiego niebezpieczeństwa, urządzenie należy oddać do najbliższego serwisu technicznego.
- Nie ustawiać urządzenia w pobliżu źródeł ciepła.
- Nie używać urządzenia jako źródła ciepła.
- Nigdy nie wkładać papieru, kartonu lub plastiku do wnętrza urządzenia i nigdy nic na nim nie stawiać (naczynia kuchenne, ruszta, innych przedmiotów).
- Nie wkładać żadnych przedmiotów w otwory wentylacyjne. Nie zatykać ich.
- Niniejsze urządzenie nie jest przeznaczone do zabudowy.
- Po otwarciu drzwiczek, nigdy nie opierać na nich ciężkich przedmiotów, gorących garnków lub pojemników. Nie ciągnąć uchwytu w dół.
- Jakiegolwiek wykorzystanie do celów profesjonalnych, użycie nieodpowiednie lub niezgodne z instrukcją obsługi zwalnia producenta z odpowiedzialności i z obowiązku gwarancji.
- Urządzenie jest przeznaczone wyłącznie do użytku domowego. Nie przewidziano użytkowania w: pomieszczeniach pełniących funkcję kuchni dla personelu sklepów, biur i innych stref pracy,

w agroturystyce, hotelach, motelach i innych strukturach rekreacyjnych oraz w pokojach do wynajęcia.

- Jeżeli urządzenie nie jest wykorzystywane i w każdym razie przed jego czyszczeniem, należy je zawsze odłączyć od źródła zasilania.
- Urządzenie nie może być włączane przy pomocy zewnętrznego regulatora czasowego lub przy pomocy oddzielnego urządzenia zdalnego sterowania.
- Urządzenie należy ustawić i uruchomić z jego tylną częścią przystawioną do ściany.
- Przed rozpoczęciem czyszczenia należy wyłączyć urządzenie, ustawiając na „0” regulator czasowy i wyciągając wtyczkę z gniazdka.



Ryzyko Oparzenia!

Niezastosowanie się do tego ostrzeżenia może być przyczyną lekkich lub poważnych oparzeń.

W czasie działania urządzenia temperatura drzwiczek i dostępnych powierzchni zewnętrznych może być bardzo wysoka. Obsługiwać urządzenie dotykając jedynie pokręteł, uchwytów i przycisków. Nigdy nie dotykać metalowych części ani szyby. W razie potrzeby używać rękawic.

- Niniejsze urządzenie elektryczne działa w wysokich temperaturach, które mogą spowodować oparzenia.
- Nie ustawiać nigdy przedmiotów łatwopalnych w pobliżu urządzenia lub tuż pod meblem, na którym jest umieszczone.
- Nigdy nie używać urządzenia umieszczonego pod wiszącymi półkami lub szafkami, czy też w pobliżu materiałów łatwopalnych takich jak frunki, żaluzje, itp.
- **Jeżeli potrawy lub części urządzenia zapalą się, nigdy nie należy próbować gasić ognia wodą. Otworzyć drzwiczki, wyjąć wtyczkę z gniazdka zasilającego i zdusić płomień wilgotną szmatką.**



Niebezpieczeństwo!

Nieprzestrzeżenie może spowodować obrażenia stwarzające

zagrożenie dla życia, wskutek porażenia prądem elektrycznym.

- **Przed włożeniem wtyczki do gniazdka zasilającego sprawdzić czy:**
- **Napięcie sieciowe odpowiada wartości podanej na tabliczce znamionowej.**
- **Gniazdko zasilające ma obciążenie równe 16A i wyposażone jest w przewód uziemiający. Producent nie ponosi odpowiedzialności w przypadku, gdy niniejsza zasada bezpieczeństwa nie będzie przestrzegana.**
- Przewód zasilający nie powinien zwisać ani dotykać gorących części piekarnika. Nigdy nie wyłączać urządzenia ciągnąc za przewód zasilający.
- W przypadku korzystania z przedłużacza, należy sprawdzić, czy jest w dobrym stanie, czy jest wyposażony we wtyczkę z uziemieniem i z przewodem odcinającym z minimalnym zasilaniem równym zasilaniu kabla zasilającego dostarczanego wraz z urządzeniem.
- Aby zapobiec niebezpieczeństwu porażenia prądem, nigdy nie zanurzać kabla zasilającego, wtyczki czy całego urządzenia w wodzie lub innym płynie.
- Jeżeli kabel zasilający jest uszkodzony, należy się zwrócić o jego wymianę do producenta lub do jego serwisu technicznego lub też do osoby o podobnych kwalifikacjach, aby zapobiec niebezpieczeństwu.
- Dla osobistego bezpieczeństwa nigdy nie należy samodzielnie demontować urządzenia. Zawsze należy zwrócić się do autoryzowanego serwisu technicznego



Urządzenie jest zgodne z następującymi dyrektywami WE:

- Dyrektywa Niskonapięciowa 2006/95/WE z późniejszymi zmianami;
- Dyrektywa EMC 2004/108/WE z późniejszymi zmianami;
- Materiały i wyposażenie przeznaczone do kontaktu z żywnością spełniają wymogi Rozporządzenia (WE) 1935/2004.

UTILIZACJA



Zgodnie z Dyrektywą 2012/19/WE urządzenia nie należy wyrzucać razem z odpadami domowymi, należy je przekazać do wyspecjalizowanego punktu zbiórki odpadów.

BESKRIVELSE AV APPARATET

- A Øvre varmeelement
- B Innvendig lys (Kun på noen modeller)
- C Rist
- D Langanne (Kun på noen modeller)
- E Termostatbryter/funksjonsvalg
- F Timer-bryter
- G Indikatorlampe termostat
- H Nedre varmeelement
- I Glassdør
- L Smulerist
- M Diettrist for fettfri tilberedning (Kun på noen modeller)

TEKNISKE EGENSKAPER

Spenning: 220-240 V ~ 50/60Hz

Strømforbruk: 1100 W

Dimensjoner DxHxB: 435 x 220 x 320 mm

Vekt: 5,74 kg





TERMOSTATBRYTER/FUNKSJONSVALG

HOLD VARM FUNKSJON: ideell for å holde maten varm.

Vri funksjonsbryter/termostat (E) til posisjon .

TRADISJONELL OVN FUNKSJON: ideell for alle typer vanlig steking.

Vri funksjonsbryter/termostat (E) slik at den holder en temperatur fra  120 til  220.

TOAST-FUNKSJON: ideell for risting av brød.

Vri funksjonsbryter/termostat (E) til posisjon .

GRILLFUNKSJON: ideell for grillsteking av mat

Vri funksjonsbryter/termostat (E) til posisjon .



TIMER-BRYTER

Timer-bryteren (F) er begrenset til 45 minutter. Hvis tilberedelsen krever mer tid, kan bryteren vris tilbake når 45 minutter er utløpt.

INDIKATORLAMPE TERMOSTAT

Indikatorlampen (G) lyser når ovnen er på og slår seg av når ovnen når innstilt temperatur.



NB: For ytterligere informasjon angående de forskjellige funksjonene og steketabellene, henvises det til illustrasjonene på side 74-81.

SIKKERHETSINFORMASJON

Les alle disse anvisningene nøye før apparatet tas i bruk. Ta godt vare på denne bruksanvisningen.



NB:

Dette symbolet fremhever råd og informasjon som er viktig for brukeren.

- Før man tar ovnen i bruk for første gang må man fjerne all papp som er blitt brukt til å sikre produktet (beskyttelses-papp, hefter, plastposer, osv.)
- Apparatet må plasseres minst 20 cm fra stikkontakten hvor apparatet er tilkoblet.
- Før man tar ovnen i bruk for første gang, burde man la den stå på i cirka 20 minutter på full varmeeffekt og med termostaten på maks. Dette for å fjerne ny-lukt og røyk forårsaket av beskyttelsesstoffene som er blitt anvendt på varmeelementene før transport. Luft rommet godt når dette utføres.
- Vask nøye alt utstyret før bruk.
- **Bruk aldri vaskemidler som inneholder etsende stoffer eller syrer til rengjøring av ovnsrommet eller ekstraintstyret. Ikke bruk fettfjerner, slipende svamper eller stålull ved innvendig eller utvendig rengjøring av apparatet.**



Vær oppmerksom!

Manglende overholdelse kan være eller er årsaken til personskader og skader på apparatet.

- Denne ovnen er utformet for tilberedelse av mat. Den må aldri brukes til andre formål, endres på eller tukles med på noen måte.
- Når ovnen er pakket ut, sjekk at døren er uskadet og fungerer korrekt. Døren er produsert av glass og derfor skjør. Hvis den har synlige sprekker, hakk eller riper bør den byttes. Unngå at døren smelles igjen når apparatet er i bruk, eller i forbindelse med rengjøring eller flytting. Ikke hell kald væske på glasset når apparatet er varmt.
- Plasser apparatet på en vannrett overflate. Ca. 85 cm over bakken og utenfor barns rekkevidde.
- Ovnen kan også brukes av barn som er eldre enn 8 år og av personer med redusert mental og fysisk funksjons-evne eller med utilstrekkelig erfaring og kunnskap, gitt at disse personene holdes under konstant oppsyn og har vært gjenstand for opplæring i sikker

bruk av produktet og farene denne bruken medfører. Barn må holdes under oppsyn slik at de ikke leker med apparatet. Rengjøring og vedlikehold kan ikke utføres av barn, med mindre de er eldre enn 8 år og holdes under konstant oppsyn.

- **Oppbevar apparatet og ledningen utilgjengelige for barn under 8 års alder.**
- Ikke flytt på apparatet mens det er i drift.
- Ikke bruk apparatet hvis:
 - Strømledningen er defekt
 - Apparatet har falt i gulvet, er synlig skadet eller viser tegn på funksjonsfeil. I disse tilfellene må apparatet tas med til nærmeste autoriserte kundeservice, dette for å unngå at det oppstår farlige situasjoner.
- Plasser aldri apparatet i nærheten av varmekilder.
- Apparatet må ikke brukes som varmekilde.
- Legg aldri papir, papp eller plast inni ovnen og la aldri noe ligge oppå den (redskaper, rister, andre gjenstander).
- Ikke før inn gjenstander i ventilasjonshullene. Ikke tett de til.
- Denne ovnen er ikke laget for innbygging.
- Ikke legg tunge gjenstander, kokende panner eller beholdere på den åpne døren. Ikke dra håndtaket nedover.
- **Enhver profesjonell, uegnet bruk som ikke er i samsvar med bruksanvisningene, forplikter verken konstruktørens ansvar eller garanti.**
- Denne kaffemaskinen er kun beregnet til hjemmebruk. Den er ikke beregnet på bruk i: rom brukt som kjøkken for butikkpersonale, kontorer og andre arbeidsomgivelser, gårdsferiesteder, hotell, motell og andre overnattingssteder, romutleie.
- Koble alltid fra apparatet når det ikke er i bruk og i forbindelse med rengjøring.
- Apparatet må ikke anvendes sammen

med en ekstern timer eller med et separat fjernstyrt styresystem.

- Apparatet må plasseres og brukes med baksiden mot vegg.
- Før rengjøring slå alltid av apparatet ved å sette timer på '0' og trekke støpselet ut av kontakten.



Fare for Brannskader!

Manglende overholdelse kan føre til brannskader eller svimerker.

- Når apparatet er i bruk, kan døren og tilgjengelige utvendige flater bli svært varme. Bruk alltid knottene, håndtakene og knappene. Ta aldri på glass- og metalldelene på ovnen. Bruk hansker om nødvendig.
- Dette elektriske apparatet driftes ved høye temperaturer som kan forårsake brannskader.
- Ikke plasser brannfarlige produkter ved ovnen eller under møbelet den står på.
- Bruk aldri apparatet under et veggskap eller en hylle eller i nærheten av brennbare materialer som gardiner, persiener osv.
- **Hvis maten eller andre deler av ovnen tar fyr, må man aldri prøve å slukke flammene med vann. Lukk døren, trekk ut støpslet og kvele flammene med en fuktig klut.**



Fare!

Manglende overholdelse kan føre til situasjoner med elektriske sjokk og påfølgende livsfare.

- **Før støpselet settes i kontakten, sjekk at:**
 - **Nettspenningen tilsvarer verdien angitt på merkeskiltet.**
 - **Stikkkontakten har en ytelse på 16A og at den er utstyrt med en jordledning.**
- Produsenten fraskriver seg ethvert ansvar for skader som oppstår som følge av manglende etterfølgelse av disse reglene.**
- Ikke la strømledningen henge fritt og unngå at den kommer i kontakt med ovnens varme deler. Aldri koble fra apparatet ved å dra i strømledningen.
 - Hvis man vil bruke en skjøteledning, sjekk at denne er i god stand, utstyrt med et jordet støpsel og at ledningen

har et tverrsnitt minst så stort som det til strømledningen som følger med apparatet.

- For å unngå fare for elektrisk støt må ledningen, støpselet eller apparatet aldri senkes ned i vann eller andre væsker.

Hvis strømledningen er skadet må den skiftes ut av produsenten, produsentens servicesenter eller en kvalifisert elektriker for å unngå enhver risiko.

- For din personlige sikkerhet må du aldri ta apparatet fra hverandre på egenhånd; kontakt alltid et autorisert servicesenter.



Apparatet er i overensstemmelse med følgende EU-direktiver:

- Lavspenningsdirektivet 2006/95/CE og senere endringer.
- EMC direktivet 2004/108/EC og senere endringer.
- Materialer og gjenstander ment for kontakt med mat i samsvar med EU forskrift 1935/2004.

KASSERING



I henhold til Direktiv 2012/19/EC kan ikke apparatet kastes sammen med husholdningsavfall, men må overleveres til et autorisert kildesorteringsanlegg.

BESKRIVNING AV APPARATEN

- A Övre motstånd
- B Intern belysning (Endast på vissa modeller)
- C Grill
- D Bakplåt (Endast på vissa modeller)
- E Vred termostat/funktioner
- F Timer vred
- G Signallampa termostat
- H Nedre motstånd
- I Glaslucka
- L Smulbricka
- M Dietgaller (Endast på vissa modeller)

TEKNISKA DATA

Spänning: 220-240 V~50/60Hz

Absorberad spänning: 1100 W

Dimensioner LxHxD: 435 x 220 x 320 mm

Vikt: 5.74 kg

VRED TERMOSTAT/FUNKTIONER

HÅLL MATEN VARM: idealisk för att hålla maten varm.

Ställ in vredet termostat/funktioner (E) i läge .

FUNKTION TRADITIONELL UGN: idealisk för alla traditionella tillagningar.

Ställ in vredet för termostat/funktioner (E) på en temperatur från  till .

TOAST FUNKTION: idealisk för att rosta brödskivor.

Ställ in vredet termostat/funktioner (E) i läge .

GRILL FUNKTION: idealisk för att grilla mat.

Ställ in vredet termostat/funktioner (E) i läge .

TIMER VRED

Timer vredet (F) förutser en maximal tid på 45 minuter. Om tillagningen kräver längre tid, vrid på nytt vredet vid slutet av de 45 minuterna.

SIGNALLAMPA TERMOSTAT

Termostat signallampan (G) tänds när ugnen är påslagen och släcks när ugnen når den inställda temperaturen.

 **Observera:** För ytterligare indikationer beträffande de olika funktionerna och tillagningstabellerna, hänvisas till bilderna på sidan 74-81.

SÄKERHETSANVISNINGAR

Läs noga igenom hela bruksanvisningen innan apparaten tas i bruk. Förvara denna bruksanvisning.



Observera:

Denna symbol anger råd och informationer som är viktiga för användaren.

- Innan du använder apparaten för första gången, ta bort allt papper inuti som skyddande kartong, broschyrer, plastpåsar, osv.
- Apparaten ska placeras på minst 20cm avstånd från eluttaget där den kommer att anslutas.
- Före den första användningen, låt apparaten fungera tom, med termostaten på max, i åtminstone 20 minuter för att eliminera lukten av nytt och lite rök på grund av skyddande substanser som applicerats på motstånden före transporten. Vädra rummet under denna proceduren.
- Tvätta noggrant alla tillbehör före användningen.
- **Använd inte syrahaltiga rengöringsmedel för att rengöra ugnens utrymme och tillbehören. Använd inte avfettningsmedel, slipande svampar eller stålull för rengöringen, vare sig invändig eller utvändig, av apparaten.**



Observera!

Underlåtenhet att iaktta denna varning, kan vara eller är orsak till personskadorna eller skador på maskinen.

- Denna ugnen har utformats för att tillaga livsmedel. Den får inte användas för andra ändamål och den får inte modifieras eller manipuleras på något sätt.
- När maskinen har tagits ut ur förpackningen, kontrollera luckan och dess integritet. Eftersom luckan är av glas och alltså bräcklig är det tillrådligt att begära dess utbyte om den skulle vara synbart kantstött, repad eller rispad. Dessutom, undvik vid användning av apparaten, rengöringsprocedurer och förflyttningar att slå igen luckan stöta emot den våldsamt och hålla kalla vätskor på glaset när apparaten är varm.
- Placera apparaten på en horisontell yta på en höjd av åtminstone 85 cm, utom räckhåll för barn..
- Apparaten kan användas även av barn över 8 års ålder och personer med nedsatt psykisk-fysisk-sensorisk förmåga eller med otillräcklig erfarenhet och kunskap, om uppmärksamt övervakade och instruerade om användningen av apparaten och om farorna

som användningen medför. Övervaka barn och försäkra dig att de inte leker med maskinen. Procedurer för rengöring och underhåll får inte utföras av barn, om de inte är över 8 år gamla och ständigt övervakade.

- Håll apparaten och sladden utom räckhåll för barn under 8 år.
- Flytta inte apparaten medan den är i drift.
- Använd inte apparaten om:
 - Dess matningskabel är defekt
 - Apparaten har fallit eller uppvisar synliga skador eller felfunktion. I dessa fall, undvik alla risker, apparaten ska tas till närmaste eftermarknadsservice.
- Placera inte apparaten i närheten av värmekällor.
- Använd inte apparaten som värmekälla.
- Placera aldrig papper, papp eller plast inuti apparaten och place inte någonting ovanpå den (redskap, galler, andra föremål).
- För inte in någonting i luftuttaget. Tapp inte igen dem.
- Denna ugnen är inte gjord för att byggas in.
- När luckan öppnats, placera aldrig tunga föremål, hela kärl eller behållare på den. Dra aldrig handtaget nedåt.
- All professionell användning, som inte är lämplig eller i överensstämmelse med användningsinstruktionerna, underkastas inte tillverkarens ansvar eller garanti..
- Denna apparat är avsedd uteslutande för hushållsbruk. Den är inte avsedd att användas i: personalkök för anställda i butiker, kontor och andra arbetsplatser, stugor, hotell, motell och andra in-kvarteringsmöjligheter, rum att hyra.
- När du inte använder den och hursomhelst före rengöringen, koppla alltid bort apparaten.
- Apparaten får inte startas genom en extern timer eller med ett separat fjärrkontrollsystem.
- Apparaten ska placeras och fungera med baksidan nära

väggen.

- Före rengöringen slå alltid av apparaten genom att föra timern till "0" och dra ut kontakten ur eluttaget.



Fara för Brännskador!

Underlåtenhet att iaktta denna varning, kan vara eller är orsaken till brännskador.

- När enheten är i drift, kan temperaturen på åtkomliga yttre ytor och luckan vara mycket hög. Använd alltid vreden, handtagen och knapparna. Rör aldrig vid ugnens metalldelar eller glaset. Använd alltid handskar om nödvändigt.
- Denna elektriska apparat fungerar vid höga temperaturer som kan orsaka brännskador.
- Placera aldrig brännbara produkter i närheten av ugnen eller under möbelen på vilken den är placerad.
- Låt aldrig apparaten fungera under ett upphängt skåp eller en hylla eller i närheten av brännbara material, som gardiner, persienner, etc.
- **Om det skulle hända att livsmedlen eller andra delar av ugnen fattar eld, försök aldrig släcka lågorna med vatten. Håll luckan stängd, dra ut kontakten och kväv elden med en fuktig trasa.**



Fara!

Underlåtenhet att iaktta denna varning, kan medföra skador genom elektriska stötar med risk för livet.

- **Innan du för in kontakten i uttaget kontrollera att:**
 - **Nätspänningen överensstämmer med värdet som anges på typskylten.**
 - **Eluttaget har en kapacitet på 16A och är försett med jordanslutning.**
- **Tillverkaren avsäger sig allt ansvar om dessa säkerhetsföreskrifter inte iakttas.**
- Låt inte matningskabeln hänga ner och undvik att den kommer i kontakt med ugnens varma delar. Koppla aldrig bor apparaten genom att dra i matningskabeln.
- Om du vill använda en förlängningsladd, kontrollera att den är i gott skick, försedd med kontakt med jordanslutning och en kabel med tvärsnitt minst överensstämmande med matningskabeln som medföljer apparaten.

- För att undvika alla risker för elektriska stötar, sänk aldrig ner matningskabeln i vatten eller andra vätskor, dess kontakt eller hela apparaten.
- Om nätsladden är skadad måste den bytas ut av tillverkaren eller en servicerepresentant eller annan person med samma kompetent för att förhindra alla risker.
- För personalens säkerhet montera aldrig ner apparaten själv, vänd dig alltid till ett auktoriserat servicecenter.



Apparaten överensstämmer med följande EU-direktiv:

- Lågspänningsdirektivet 2006/95/CE och påföljande modifieringar.
- EMC Direktivet 2004/108/CE och påföljande modifieringar.
- Materialen och föremålen som är avsedda för kontakt med livsmedel överensstämmer med föreskrifterna i Europadirektivet 1935/2004.

BORTSKAFFANDE



I enlighet med Europadirektivet 2012/19/EC, får apparaten inte bortskaffas med vanligt hushållsavfall, utan ska överlämnas till en auktoriserad central för separat avfallshantering.

BESKRIVELSE AF APPARATET

- A Øvre varmelegeme
- B Indvendig belysning (kun på visse modeller)
- C Rist
- D Bradepande (kun på enkelte modeller)
- E Termostat/funktionsdrejknop
- F Timerdrejknop
- G Termostatlampe
- H Nederste varmelegeme
- I Glasdør
- L Krummebakke
- M Diætetisk rist (kun på enkelte modeller)

TEKNISKE DATA

Spænding: 220-240 V ~ 50/60Hz

Effektforbrug: 1100 W

Mål LxHxD: 435 x 220 x 320 mm

Vægt: 5,74 kg



TERMOSTAT/FUNKTIONSDREJKNAP

HOLDE VARM FUNKTION: ideel for at holde maden varm.

Indstil termostat/funktionsknappen (E) til position

FUNKTION FOR TRADITIONEL OVN: ideel til alle traditionelle stegemåder.

Indstil termostat/funktionsdrejknappen (E) på en temperatur, der ligger mellem **120** og **220**.

TOASTBRØD FUNKTION: ideel til ristning af brødskeer.

Indstil termostat/funktionsknappen (E) til position **220**.

GRILL FUNKTION: Ideel til stegning af maden.

Indstil termostat/funktionsknappen (E) til position



TIMERDREJKNAP

Timerdrejknappen (F) forudsætter en maksimal tid på 45 minutter. Hvis stegningen kræver en længere tid, skal drejknappen igen drejes efter at de 45 minutter er gået.

TERMOSTATLAMPE

Termostatlampen (G) lyser når ovnen er tændt, og slukker når ovnens temperatur opnår den indstillede værdi.



Bemærk: For yderligere oplysninger angående de forskellige funktioner og tilberedningstabeller, henvises der til illustrationerne på siderne 74-81.

SIKKERHEDSADVARSLER

Læs brugsanvisningen nøje, før du tager enheden i brug. Gem brugsanvisningen



Bemærk:

Dette symbol fremhæver gode råd og vigtige oplysninger til brugeren.

- Fjern al emballage inden i ovnen, såsom beskyttelsespap, brochurer, plastposer o.s.v., inden den anvendes første gang.
- Apparatet skal placeres mindst 20 cm fra el-stikket, der bruges til tilslutningen.
- Inden første anvendelse skal apparatet tændes med termostaten på maks. i mindst 20 minutter uden indhold for at fjerne lugten og en smule røg, som skyldes tilstedeværelsen af beskyttende midler, der er påført legemeerne inden transporten. Udluft lokalet under denne operation.
- Vask omhyggeligt alt tilbehør inden brug.
- **Undgå brug af syrlige eller aggressive rengøringsmidler for at rengøre ovnens indre del og udstyrene. Undgå at anvende affedtningsmidler, skuresvampe i jernuld til apparatets rengøring, både udvendigt og indvendigt.**



Advarsel!

Manglende overholdelse kan medføre, eller medfører, kvæstelser eller beskadigelse af apparatet.

- Denne ovn er udviklet til at tilberede madvarer. Den må ikke anvendes til andre formål, og den må ikke ændres eller manipuleres på nogen måde.
- Kontrollér at døren er intakt, når apparatet er taget ud af emballagen. Da det er en glasdør, som derfor er skrøbelig, anbefales det, at få den udskiftet, hvis den har synlige skår, mærker eller ridser. Under anvendelse, rengøring og flytning af apparatet skal man desuden undgå at smække døren i, støde den voldsomt eller hælde kold væske på den, når apparatet er varmt.
- Apparatet anbringes på en jævn vandret overflade, og på en afstand af mindst 85 cm, uden for børnenes rækkevidde.
- Apparatet kan anvendes af børn fra 8 år, og af personer med nedsatte psykiske, sensoriske eller mentale egenskaber, eller af personer med manglende erfaring eller kendskab til apparatet, så længe de overvåges eller har fået anvisninger vedrørende apparatets

sikker brug, og hvis de har forstået faren ved at bruge apparatet. Overvåg børnene, og sørg for, at de ikke leger med apparatet. Rengørings- og vedligeholdelsesindgrebene må ikke udføres af børn, medmindre de er mindst 8 år gamle, og under konstant overvågning.

- Sørg for at holde apparatet og strømkablet på afstand fra børn på under 8 år.
- Apparatet må ikke flyttes, mens det er tændt.
- Apparatet må ikke anvendes, hvis:
 - Strømkablet er defekt
 - Apparatet er faldet ned eller har synlige skader eller driftsuregelmæssigheder. For at forhindre enhver risiko skal apparatet i disse tilfælde bringes til det nærmeste servicecenter.
- Apparatet må ikke anbringes i nærheden af varmekilder.
- Apparatet må ikke anvendes som varmekilde.
- Kom aldrig papir, karton eller plastik ind i ovnen og anbring aldrig noget oven på den (redskaber, riste eller andre genstande).
- Kom ikke noget ind i ventilationsåbningerne. De må ikke tilstoppes.
- Denne ovn er ikke beregnet til indbygning.
- Efter at have åbnet ovndøren, læg aldrig tunge genstande, kogende gryder eller beholdere, som lige er taget ud af ovnen. Håndtaget må aldrig trækkes nedad.
- Enhver kommerciel benyttelse, uhenigtsmæssig eller ikke i overensstemmelse med brugsanvisningerne, medfører, at fabrikantens ansvar og garanti bortfalder.
- Maskinen er udelukkende beregnet til husholdningsbrug. Kaffemaskinen er ikke beregnet til brug i: Rum, der anvendes som køkken til de ansatte i butikker, kontorer og andre arbejds-

miljøer, hytter, hoteller, moteller og andre boformer, værelser leje.

- Tag altid stikket ud af stikkontakten når apparatet ikke anvendes, og inden det rengøres.
- Enheden må ikke betjenes ved hjælp af en ekstern timer eller et system med separat fjernbetjening.
- Enheden skal placeres og drives med bagsiden ud til væggen.
- Sluk apparatet ved at sætte timeren på '0', og tag stikket ud af stikkontakten inden rengøring.



Fare for skoldning!

Manglende overholdelse kan medføre eller forårsage skoldninger eller forbrændinger.

- Når apparatet er tændt, kan døren og de tilgængelige, udvendige overflader være meget varme. Anvend altid knopperne, håndtagene og knapperne. Rør aldrig ved metaldelene eller oven døren. Brug handsker, hvis det bliver nødvendigt.
- Dette elektriske apparat arbejder ved høje temperaturer, som kan forårsage forbrændinger.
- Anbring aldrig brændbare produkter i nærheden af ovnen eller under det møbel, den er anbragt på.
- Anvend aldrig apparatet under et overskab eller en hylde eller i nærheden af brandbare materialer, såsom gardiner, persienner osv.
- **Hvis maden i ovnen eller andre dele af ovnen skulle bryde i brand, må man aldrig forsøge at slukke ilden med vand. Hold døren lukket, tag stikket ud og kvæl flammerne med et fugtigt klæde.**



Fare!

Manglende overholdelse kan medføre eller forårsage personkvæstelser som følge af elektrisk stød med fare for livet.

- **Inden stikket indsættes i stikkontakten, skal det kontrolleres at:**
- **Netspændingen svarer til værdien angivet på ap-**

paratets typeskilt.

- **Stikkontakten har en kapacitet på 16A og er udstyret med jordforbindelse.**
- Fabrikanten fralægger sig ethvert ansvar, hvis disse vigtige sikkerhedsregler ikke overholdes.**
- Lad ikke ledningen hænge ned og undgå, at den rører ved ovnens varme dele. Afbryd aldrig apparatet ved at trække i strømkablet.
- Hvis man vil anvende en forlængerledning, skal det kontrolleres, at den er i god stand, er udstyret med et jordet stik og et kabel med et tværsnit, som mindst svarer til tværsnittet af strømkablet, som leveres med apparatet.
- For at forhindre enhver risiko for elektrisk stød må strømkablet, dets stik eller hele apparatet aldrig ned sænkes i vand eller andre væsker.
- Hvis strømkablet bliver beskadiget, bør det kun udskiftes af fabrikanten, dennes servicecenter eller af en person med tilsvarende kvalifikationer for at forebygge enhver risiko.
- For din egen sikkerheds skyld må du aldrig skille apparatet ad selv. Kontakt altid et autoriseret servicecenter.



Apparatet er i overensstemmelse med følgende EF-direktiver:

- Lavspændingsdirektiv 2006/95/EF og senere ændringer.
- Direktiv EMC 2004/108/EF og senere ændringer.
- Materialer og genstande bestemt til kontakt med fødevarer er i overensstemmelse med EU-forordning nr.

BORTSKAFFELSE



I henhold til direktiv 2012/19/EF må maskinen ikke bortskaffes sammen med husholdningsaffald, men skal indleveres til en godkendt genbrugsstation.

LAITTEEN KUVAUS

- A Ylävastus
- B Sisävalo (Vain joissakin malleissa)
- C Ritilä
- D Uunipelti (Vain joissakin malleissa)
- E Termostaatti-/toimintonuppi
- F Ajastimen nuppi
- G Termostaatin valo
- H Alavastus
- I Lasiluukku
- L Murualusta
- G Terveysritilä (vain joissakin malleissa)

sennystaulukoista, katso kuvia sivulla 74-81.

TEKNISET TIEDOT

Jännite: 220-240 V ~ 50/60Hz

Sähkönkulutus: 1100 W

Mitat LxKxS: 435 x 220 x 320 mm

Paino: 5,74 kg



TERMOSTAATTI-/TOIMINTOSÄÄDIN

RUOAN LÄMPIMÄNÄ PITO: ihanteellinen ruokien lämpimänä pitoon.

Väännä termostaatti-/toimintonuppi (E) asentoon

PERINTEINEN UUNITOIMINTO: ihanteellinen kaikille perinteisille paistoille.

Aseta termostaatti-/toimintonuppi (E) lämpötilaan, joka on välillä **120** ja **220**.

PAAHTOTOIMINTO: ihanteellinen leipäviipaleiden paahattamiseen.

Väännä termostaatti-/toimintonuppi (E) asentoon **220**.

GRILLITOIMINTO: ihanteellinen ruokien grillaamiseen.

Väännä termostaatti-/toimintonuppi (E) asentoon



AJASTIMEN NUPPI

Ajastimen nupissa (F) enimmäisaika on 45 minuuttia. Jos kypsennys kestää pidempään, väännä nuppia uudelleen 45 minuutin kuluttua.

TERMOSTAATIN VALO

Termostaatin valo (G) syttyy, kun uuni kytketään päälle ja se sammuu, kun uuni saavuttaa säädetyt lämpötilan.



Tärkeää: Jos haluat lisätietoja eri toiminnoista ja kyp-

TURVALLISUUSVAROITUKSET

Lue käyttöohjeet huolellisesti läpi ennen laitteen käyttöönottoa. Säilytä nämä ohjeet



Tärkeää:

Tämän symbolin avulla käyttäjän huomio halutaan kiinnittää tärkeisiin ohjeisiin ja tietoihin.

- Ennen uunin ensimmäistä käyttökertaa ota kaikki paperimateriaalit kuten suojapahvit, ohjekirjat, muovipussit tms. sen sisältä pois.
- Laite täytyy laittaa vähintään 20 cm päähän pistorasiasta, johon se liitetään.
- Ennen ensimmäistä käyttökertaa anna uunin toimia tyhjänä termostaatti maksimiasennossa vähintään 20 minuuttia poistaaksesi uuden tuoksun ja savun, joka johtuu ennen laitteen kuljetusta sen vastuksiin levitetystä suoja-aineista. Tuuleta huone tämän toimenpiteen aikana.
- Puhdista kaikki lisävarusteet huolella ennen käyttöä.
- **Älä käytä koskaan syövyttäviä, happamia tai aggressiivisiä pesuaineita uunin sisäosien tai välineiden puhdistamiseen. Älä käytä rasvanpoistoaineita, hankaavia sienitä tai teräsvillaa laitteen sisältä tai ulkoa puhdistamiseksi.**



Varoitus!

Tämän varoituksen laiminlyöminen voi aiheuttaa tapaturmia tai vahingoittaa laitetta.

- Tämä uuni on suunniteltu ruokien paistamiseen. Laitetta ei tule käyttää muihin tarkoituksiin eikä sitä tule muuttaa tai peukaloida mitenkään.
- Kun laite on otettu pois pakkauksestaan, tarkista luuku ja sen kunto. Koska luuku on valmistettu lasista ja se on näin ollen särkyvää, pyydä sen vaihtamista uuteen mikäli siinä esiintyy halkeamia, viiltoja tai naarmuja. Älä sulje luukua voimakkaasti, kolhi sitä tai kaada kylmiä nesteitä kuuman lasin päälle laitteen käytön, puhdistuksen ja paikasta toiseen siirtämisen aikana.
- Aseta laite vaakasuoralle pinnalle ja vähintään 85 cm korkeudelle, pois lasten ulottuvilta.
- Laitetta saa käyttää myös lapset, joiden ikä ylittää 8 vuotta ja fyysisesti tai muutoin kykenemättömät henkilöt tai sellaiset henkilöt, jotka eivät tunne sen käyttöä sillä ehdolla, että heidän toimintaansa valvotaan ja käyttöön liittyvistä vaaroista annetaan opastusta. Varmista, etteivät lapset pääse leikkimään laitteella.

Lapset eivät saa suorittaa puhdistus- ja huoltotoimenpiteitä, ellei heidän ikänsä ylitä 8 vuotta ja kyseisiä toimenpiteitä suoriteta jatkuvan valvonnan alaisena.

- Pidä laite ja virtajohto alle 8-vuotiaiden lasten ulottumattomissa.
 - Älä siirrä laitetta sen toiminnan aikana.
 - Älä käytä laitetta, jos sen virtajohto on vioittunut
 - se on pudonnut tai siinä on näkyviä vaurioita tai toimintahäiriöitä. Näissä tapauksissa, välttääksesi riskitekijöiden syntymistä, laite tulee toimittaa lähimpään myynninjälkeiseen huoltoon.
 - Älä aseta laitetta lähelle lämmönlähteitä.
 - Älä käytä laitetta lämmönlähteenä.
 - Älä koskaan aseta paperia, pahvia tai muovia laitteen sisälle äläkä laita mitään sen päälle (keittiövälineitä, ritiloita, muita esineitä).
 - Älä laita mitään tuuletusaukkoihin. Älä tuki aukkoja.
 - Tätä uunia ei ole tarkoitettu uppoasennettavaksi.
 - Kun luuku on avattu, älä koskaan aseta sen päälle painavia esineitä, kuumia kattiloita tai astioita. Älä vedä kahvaa alasuuntaan.
- Kaikenlainen ammattikäyttö, sopimaton käyttö tai käyttöohjeiden vastainen käyttö ei kuulu valmistajan vastuulle eikä hänen myöntämänsä takuun piiriin.
- Tämä laite on tarkoitettu vain kotitalouskäyttöön. Sitä ei ole tarkoitettu käytettäväksi kauppojen tai toimistojen henkilökunnan kahviloissa tai muissa työtiloissa, maatilamatkailuun käytetyissä tiloissa, hotelleissa, motelleissa ja muissa tämän tyyppisissä tiloissa eikä tilapäisissä majoitustiloissa.
 - Kytke laite aina irti sähköverkosta kun sitä ei käytetä ja aina ennen sen puhdistamista.
- Laitetta ei tule käyttää ulkoisen ajas-

timen välityksellä tai erillisellä kauko-ohjauksjärjestelmällä.

- Laite tulee asettaa ja sitä tulee käyttää niin, että sen takaseinämä on seinää vasten.
- Sammuta laite aina ennen laitteen puhdistamista kääntämällä ajastin kohtaan '0' ja kytkte pistoke irti pistorasiasta.



Palovammavaara!

Tämän varoituksen laiminlyöminen voi aiheuttaa eriasteisia palovammoja.

- Kun laite on toiminnassa, luukun ja ulkoisten osien lämpötila voi olla erittäin korkea. Käytä aina nuppeja, kahvoja ja painikkeita. Älä koskaan koske metalliosiin tai uunin lasiin. Käytä käsineitä tarpeen mukaan.
- Tämä sähkölaite toimii korkeilla lämpötiloilla, jotka voivat aiheuttaa palovammoja.
- Älä koskaan aseta tulenarkoja tuotteita uunin läheisyyteen tai sen asennuksessa käytetyn huonekalun alle.
- Älä koskaan käytä laitetta seinään asennetun kaapiston tai hyllykön alla tai tulenarkojen materiaalien kuten verhot, sälekaihtimet jne. läheisyydessä.
- **Jos ruoka tai muut, uuniin kuuluvat osat syttyvät palamaan, älä koskaan yritä sammuttaa liekkejä vedellä. Pidä luukku kiinni, kytke pistoke irti pistorasiasta ja tukahduta liekit kostealla liinalla.**



Vaara!

Tämän varoituksen laiminlyöminen voi aiheuttaa jopa kuolemaan johtavia sähköiskuja.

- **Ennen kuin kytket pistokkeen pistorasiaan, tarkista seuraavat seikat:**
- **Verkköjännite vastaa ominaisuuksia koskevassa kilvessä annettua arvoa.**
- **Pistorasian kuormitus on 16A ja siinä on maadoitusjohto.**
Valmistaja ei ole vastuussa, jos tätä onnettomuuksia ehkäisevää määräystä ei noudateta.
- Älä koskaan jätä virtajohtoa roikkumaan. Vältä sen joutumista kosketuksiin uunin kuumien osien kanssa. Älä koskaan kytke laitetta irti virtajohtosta vetämällä.
- Jos haluat käyttää jatkojohtoa tarkista, että sen kunto

on hyvä, että siinä on maadoitettu pistoke ja johto, jonka läpimitta on vähintään yhtä suuri laitteen mukana toimitetun virtajohton läpimittaan nähden.

- Sähköiskun välttämiseksi älä koskaan upota virtajohtoa, siihen kuuluvaa pistoketta tai koko laitetta veteen tai muuhun nesteeseen.
- Anna vahingoittuneen virtajohton vaihto valmistajan, valtuutetun teknisen huoltopalvelun tai vastaavan ammattipätevyysomaa henkilön suorittavaksi, jotta välttyt mahdollisilta onnettomuuksilta.
- Henkilökohtaisen turvallisuuden vuoksi älä koskaan pura laitetta yksin. Käännä aina valtuutetun huoltopalvelun puoleen.



Laite vastaa seuraavien EU-direktiivien vaatimuksia:

- Pienjännitedirektiivi 2006/95/EY ja seuraavat muutokset.
- EMC-direktiivi 2004/108/EY ja myöhemmät muutokset.
- Elintarvikkeiden kanssa kosketuksiin joutuvat materiaalit ja tarvikkeet vastaavat Euroopan yhteisön asetuksen 1935/2004 vaatimuksia.

HÄVITTÄMINEN



Euroopan yhteisön direktiivin 2012/19/EY nojalla, älä hävitä laitetta kotitalousjätteiden mukana vaan toimita se viralliseen jätteiden keräyspisteeseen.

OPIS UREĐAJA

74-81.

- A Gornji grijač
- B UNUTARNJA SVJETLOST (samo kod nekih modela)
- C Rešetka
- D Prekidači (samo kod nekih modela)
- E Ručica termostata/značajke
- E Mjenjač za mjeritelja vremena
- G Lampica termostata
- H Donji grijač
- I Staklena vrata
- L Ladica za mrvice
- M Roštilj (samo kod nekih modela)

TEHNIČKI PODACI

Plak: 220-240 V ~ 50/60Hz

Potrošnja energije: 1100 W

Dimenzije ŠxVxD: 435 x 220 x 320 mm

Težina: 5.74 kg



RUČICA TERMOSTATA/ZNAČAJKE

ODRŽAVANJE HRANE NA TOPLOM: idealno za održavanje hrane toplom.

Podesite mjenjač za odabir značajki (E) u položaj .

ZNAČAJKA TRADICIONALNA PEĆ: idealna za sva tradicionalna jela.

Podesite ručicu termostata/značajke (E) na temperaturu koja ide od **120** do **220**.

ZNAČAJKA TOST: idealna za tostiranje kriški kruha.

Podesite mjenjač za odabir značajki (E) u položaj **220**.

ZNAČAJKA GRIL: idealna za grilovanje hrane.

Podesite mjenjač za odabir značajki (E) u položaj .



MJENJAČ ZA MJERITELJA VREMENA

Ručica mjeritelja vremena (F) predviđa maksimalno vrijeme od 45 sekundi. Ukoliko je za pripremu potrebno više vremena, nakon završetka 45 minuta, ponovno okrenite ručicu.

LAMPICA TERMOSTATA

Lampica termostata se pali kada je peć upaljena i gasi se kada peć dosegne postavljenu temperaturu.



Zabilješka: Kako biste bolje razumjeli oznake za različite značajke i tablice za pripremu, pogledajte stranicu

SIGURNOSNA OBAVJEŠTENJA

Pozorno pročitajte sve upute prije uporabe uređaja.

Sačuvajte ove upute



Zabilješka:

Ovaj simbol pokazuje savjete i informacije koje su važni za korisnika.

- Prije prve uporabe pećnice, uklonite sav papirni sadržaj iz njene unutrašnjosti, poput zaštitnih kartona, priručnika, plastičnih torbi itd.
- uređaj mora biti postavljen na razdaljini od najmanje 20 cm od komandne utičnice za koju je priključen.
- Prije prve uporabe pustite da uređaj radi na prazno, sa termostatom na maksimalnoj temperaturi, barem 20 minuta kako bi se uklonili mirisi novog uređaja i blagi mirisi dima zbog prisustva zaštitne supstance nanese na grijače prije transporta. Tijekom ove radnje provjetrite sobu.
- Prije uporabe pažljivo operite sav pribor.
- **Nemojte koristiti kiselinu ili abrazivne deterdžente za čišćenje pećnice i pribora. Nemojte za čišćenje koristiti odmašivače, grube spužve ili čelične žice, bilo unutar ili van uređaja.**



Pozornost!

Nepoštovanje propisa može biti ili je uzrok ozljeda ili oštećenja na uređaju.

- Ova pećnica je namijenjena pečenju hrane. Ne smije se koristiti u druge svrhe niti se smije modificirati ili mijenjati na bilo koji način.
- Kada uređaj izvadite iz paketa, provjerite jesu li vrata čitava. S obzirom da su vrata od stakla, te time lomljiva, savjetuje se da zatražite njihovu zamjenu ukoliko su vidljivo otkrnjena, oštećena ili izgrebana. Inače, tijekom uporabe uređaja, radova na čišćenju i zamjeni, izbjegavajte nasilno lupanje i udaranje vratima, te sipanje hladne tečnosti na staklo kada je uređaj vruć.
- Postavite uređaj na horizontalnu površinu na visini od najmanje 85 cm., dalje od dohvata djece.
- Uređaj smiju koristiti djeca starija od 8 godina, osobe sa smanjenim fizičkim, slušnim ili mentalnim sposobnostima, bez potrebnog znanja ili iskustva, pod uvjetom da su pod nadzorom ili nakon što dobiju upute koje se odnose na sigurnosnu uporabu uređaja i nakon što shvate opasnosti koje su sa njim pove-

zane. Nadzirite djecu, pazeći da se ne igraju uređajem. Čišćenje i održavanje uređaja smiju obavljati samo djeca starija od 8 godina, pod uvjetom da su pod nadzorom.

- Uređaj i kabel držite daleko od dohvata djece mlađe od 8 godina.
 - Ne premješajte uređaj tijekom njegovog rada.
 - Nemojte koristiti uređaj ukoliko:
 - je njegov kabel za napajanje oštećen
 - je uređaj pao ili na sebi ima vidljivu štetu ili kvarove. U tim slučajevima izbjegavajte bilo kakav rizik, te uređaj odnesite u najbliži servisni centar za usluge nakon podaje.
 - Ne stavljajte uređaj u blizini izvora topline.
 - Nemojte koristiti uređaj kao izvor topline.
 - Nikada nemojte stavljati papir, karton ili plastiku unutar uređaja niti iznad njega smijete stavljati bilo kakve predmete (alate, roštilj, druge predmete).
 - Ne stavljajte ništa u otvore za provjetranje. Nemojte ih blokirati.
 - Pećnica se ne smije pretrpavati.
 - Kada otvorite vrata, nemojte nikada stavljati teške predmete, posude, kotlove. Nemojte ručicu povlačiti prema dolje.
- Svaka profesionalna uporaba, koja nije sukladna sa uputama za uporabu proizvođača ne obvezuje ni na odgovornost niti na jamstvo.
- Uređaj je namijenjen isključivo za kućnu uporabu. Uređaj nije predviđen za uporabu u: prostorijama koje se koriste u kuhinjama za osoblje trgovina, uredima i drugim radnim prostorima, vikendicama, hotelima, motelima i drugim smještajnim strukturama, kao i sobama za najam.
 - Uređaj uvijek isključite prije čišćenja i kada se ne koristi.
 - Uređaj ne smije raditi pomoću vanjskog mjeritelja vremena ili zasebnog sustava za daljinsko upravljanje.

- Uređaj mora raditi i biti postavljen zadnjim dijelom prislonjen uz zid.
- Prije čišćenja uvijek ugasite uređaj, stavljajući mjeritelj vremena na "0" i uklonite utikač iz utičnice.



Pozornost na opekline!

Nepoštivanje propisa može biti ili je uzrok povreda ili opekline.

- Dok uređaj radi, temperatura vrata i vanjske dodirne površine može biti veoma visoka. Uvijek koristite mjenjače, ručke i gumbе. Nikada nemojte dirati metalne dijelove ili stakla peći. Koristite rukavice ukoliko je to potrebno.
- Ovaj električni uređaj radi na visokim temperaturama, što može izazvati opekline.
- Nikada u blizini uređaja nemojte popravljati zapaljive proizvode ili ispod površine gdje se postavlja.
- Uređaj nikada nemojte uključivati ispod viseće površine ili police ili u blizini zapaljivih materijala kao što su zavjese, sjenila itd.
- **Ukoliko se dogodi da se hrana ili drugi dijelovi peći zapale, vatru nikada nemojte gasiti vodom. Držite vrata zatvorena, izvadite utikač i gasite vatru s vlažnom krpom.**



Opasnost!

Nepoštivanje propisa može biti ili je uzrok ozljeda od električnog šoka, što može biti i opasno po život.

- **Prije umetanja utikača u utičnicu, provjerite da:**
- **Tlak mreže odgovara vrijednosti naznačenoj na etiketi.**
- **Utičnica ima kapacitet od 16A i jedan kabel uzemljenja.**
Proizvođač odbija svaku odgovornost ukoliko ovaj sigurnosni standard ne bude poštovan.
- Kabel za napajanje nemojte ostavljati da visi, te nemojte dozvoliti da dodiruje vruće dijelove peći. Nikada uređaj nemojte isključivati povlačeći kabel za napajanje.
- Ako želite koristiti produžni kabel, uvjerite se da je u dobrom stanju, da posjeduje utikač sa uzemljenjem i kabel sa upravljačkim dijelom, te u najmanju ruku mora biti jednak onom kabelu za napajanje koji je dostavljen sa uređajem.
- Kako biste izbjegli svaki rizik od električnog šoka, kabel

za napajanje nemojte nikada uranjati u vodu ili neku drugu tekućinu, kao ni utikač ili uređaj u cijelosti.

- Ukoliko je kabel za napajanje oštećen, njega mora zamijeniti proizvođač ili njegov pomoćni servis ili neka osoba sa sličnim kvalifikacijama, tako da se izbjegne bilo kakav rizik.
- Zbog osobne sigurnosti, ne demontirajte uređaj nikada sami; uvijek se obratite ovlaštenom servisu.



Uređaj je sukladan sa slijedećim EZ direktivama:

- Direktiva 2006/95/EZ vezana za niski tlak i njene dalje izmjene i dopune.
- Direktiva EMV 2004/108/EZ i njene dalje izmjene i dopune.
- Materijali i predmeti namijenjeni da budu u dodiru sa prehrambenim proizvodima sukladni su sa propisima Europske uredbe (EZ) br. 1935/2004.

BACANJE



Sukladno sa Europskom direktivom 2012/19/EC, uređaj nemojte bacati zajedno sa kućnim otpadom, već ga predajte u službeni centar za sakupljanje otpada.

OPIS APARATA

- A Zgornji grelec
- B Notranja luč (samo pri nekaterih modelih)
- C Rešetka
- D Posoda za pečenje (samo pri nekaterih modelih)
- E Vrtljivi gumb termostata/funkcij
- F Vrtljivi gumb časovnika
- G Termostatska lučka
- H Spodnji grelec
- I Steklena vrata
- L Zbiralec drobtin
- M Dietetična rešetka (samo pri nekaterih modelih)

TEHNIČNI PODATKI

Napetost: 220-240 V ~ 50/60 Hz

Priključna moč: 1100 W

Mere LxHxP: 435 x 220 x 320 mm

Teža: 5.74 kg



VRTLJIVI GUMB TERMOSTATA/FUNKCIJ

HRANJENJE HRANE NA TOPLEM: idealno za hranjenje toplih obrokov.

Vrtljivi gumb termostata/ funkcij (E) obrnite na položaj

FUNKCIJA TRADICIONALNE PEČICE: idealna za tradicionalno peko.

Ročko termostata/funkcij (E) na temperaturo od **120** do **220**.

FUNKCIJA TOAST: idealna za peko rezin kruha.

Vrtljivi gumb termostata/ funkcij (E) obrnite na položaj **220**

FUNKCIJA GRILL: idealna za pripravo hrane na žaru.

Vrtljivi gumb termostata/ funkcij (E) obrnite na položaj



VRTLJIVI GUMB ČASOVNIKA

Ročka časovnika (F) je nastavljiva na največ 45 minut. Če je za kuho potreben daljši čas, ponovno namestite ročko, ko preteče 45 minut.

TERMOSTATSKA LUČKA

Kontrolna lučka (G) zasveti, ko je pečica vklopljena in ugasne, ko se pečica ogreje na nastavljeno temperaturo.



Pazite: Za dodatne informacije o različnih funkcijah in o preglednicah za kuho se posvetujte s stranmi 74-81.

VARNOSTNA OPOZORILA

Natančno preberite vsa navodila preden uporabite napravo.

Navodila shranite.



Pazite:

Ta simbol označuje pomembne informacije za uporabnika.

- Pred prvo uporabo pečice izvlecite iz njene notranjosti vso vsebino, kot so zaščitna kartonska embalaža, knjižice, plastične vrečke ipd.
- Aparat položite na razdalji najmanj 20 cm od vtičnice, na katero boste aparat povezali.
- Pred prvo uporabo pustite aparat delovati najmanj 20 minut brez kakršnih koli jedi, pri tem pa termostat nastavite na najvišjo vrednost, tako da se odstranijo vonj po novem in dimni plini, ki so posledica nanosa zaščitnih sredstev na grelce pred prevozom. Med tem postopkom poskrbite za zračenje prostora.
- Temeljito operite vse pripomočke, preden jih uporabite.
- **Nikoli ne uporabljajte korozivnih ali kislinjskih ali agresivnih pralnih praškov za čiščenje notranjosti pečice in dodatkov. Ne uporabljajte razmaščevalcev, grobih gob ali kovinske volne za čiščenje, tako zunaj kot znotraj aparata.**



Pozor!

Neupoštevanje teh opozoril ima lahko za posledico poškodbe oseb ali aparata.

- Ta pečica je bila zasnovana za peko jedi. Prepovedana je uporaba pečice v druge namene, kakršna koli predelava slednje ali nepooblaščen posegi na njej.
- Ko ste aparat vzeli iz embalaže, preverite stanje vratc in se prepričajte, da niso poškodovana. Ker so vrata steklena in zatorej krhka, vam svetujemo, da zaprosite za njihovo zamenjavo, če opazite, da so napočena, opraskana ali kako drugače poškodovana. Med uporabo, čiščenjem in premikanjem aparata ne loputajte z vrati, ne zapirajte jih sunkovito in ne zlivajte hladnih tekočin na vroče steklo.
- Aparat postavite na ravno površino, na višino najmanj 85 cm, zunaj dosega otrok.
- Aparat lahko uporabljajo tudi otroci, starejši od 8 let in osebe z zmanjšanimi fizičnimi, senzoričnimi ali umskimi zmožnostmi oziroma z nezadostnimi izkušnjami ali znanjem, vendar jih je treba ves čas nadzirati in jih poučiti o varni uporabi aparata ter o tveganjih, ki so s tem povezana.

Otroci naj bodo ves čas pod nadzorom, da se z aparatom ne bi igrali. Otroci ne smejo čistiti aparata ali na njem izvajati vzdrževalnih posegov, razen če so starejši od 8 let in jih pri tem ves čas nadzira odrasla oseba.

- Aparat in napajalni kabel naj bodo daleč od dosega otrok mlajših od 8 let.
- Ne premikajte aparata, medtem ko deluje.
- Aparata ne uporabljajte, če:
 - je njegov napajalni kabel poškodovan
 - vam je aparat padel ali so na njem vidne poškodbe ali ne deluje pravilno. V teh primerih aparat odpeljite k najbližjemu pooblaščenemu serviserju, ki nudi poprodajne storitve, da se izognete vsakršnemu tveganju.
- Aparata ne postavljajte v bližino virov toplote.
- Aparata ne uporabljajte kot vir toplote.
- V aparat nikoli ne vstavljajte papirja, kartona ali plastike in nanj nikoli ne odlagajte ničesar (orodja, rešetk, drugih predmetov).
- V prezračevalne reže ne vtikajte nobenega predmeta. Ne zamašite jih.
- Ta pečica ni bila zasnovana za vgradnjo.
- Na odprta vrata pečice nikoli ne odlagajte težkih predmetov, vročih pekačev ali posod. Ročaja ne vlecite navzdol.
- V primeru kakršne koli profesionalne ali neprimerne uporabe oziroma take, ki ne bi bila skladna z navodili za uporabo, je proizvajalec oproščen vsakršne odgovornosti in jamstva.
- Aparat je namenjen samo za uporabo v gospodinjstvu. Ni predvidena uporaba v: prostorih za kuhanje hrane za osebje trgovin, pisarn in drugih delovnih mest, v kmečkem turizmu, hotelih, motelih in drugih sprejemnih strukturah, v sobah v najem.
- Ko aparata ne uporabljate in pred vsakršnim čiščenjem, vselej izključite električno napajanje.
- Aparata ne smete uporabljati z zu-

nanjim časovnikom ali z daljinskim upravljavcem.

- Aparat naj bo postavljen in naj deluje z zadnjo stranjo ob steni.
- Pred čiščenjem aparat vselej izključite, tako da časovnik pomaknete na oznako '0' in vtič izvlečete iz omrežne vtičnice.



Nevarnost opeklin!

Neupoštevanje teh opozoril ima lahko za posledico opekline.

- Ko aparat deluje, je lahko temperatura vrat in dosegljivih zunanjih površin zelo visoka. Vedno uporabljajte vrtljive gumbe, ročaje in tipke. Nikoli se ne dotikajte kovinskih delov ali stekla pečice. Če je potrebno, uporabljajte rokavice.
- Ta električna naprava deluje z visokimi temperaturami, ki lahko privedejo do opeklin.
- V bližino pečice ali pod omarico, na katero je postavljen, nikoli ne odlagajte vnetljivih snovi.
- Aparat naj nikoli ne deluje pod stensko omarico in policami ali v bližini vnetljivih predmetov, kot so zavese, žaluzije ipd.
- Če bi se jedi ali deli pečice vneli, požara nikoli ne poskusite pogasiti z vodo. Ne odpirajte vrat, vtič izvlecite iz omrežnega napajanja in poskusite zadušiti plamen z vlažno krpo.



Nevarnost!

Nespoštovanje lahko privede do življenjsko nevarnih poškodb zaradi kratkega stika.

- **Preden aparat priključite na električno omrežje, preverite ali:**
 - **Omrežna napetost ustreza vrednosti, ki je navedena na tipski tablici.**
 - **Je omrežna vtičnica ozemljena in njena moč znaša 16 A.**
- **Proizvajalec zavrača vsakršno odgovornost za škodo, ki bi nastala zaradi neupoštevanja te varnostne zahteve.**
- Napajalnega kabla ne pustite viseti in pazite, da se ne bi dotikal vročih delov pečice. Aparata nikoli ne izklaplaj-

te iz električnega omrežja tako, da bi vlekli za napajalni kabel.

- Če bi bilo potrebno uporabiti podaljšek, se prepričajte, da je brezhibno ohranjen, opremljen z ozemljenim vtičem in s kablom, katerega presek je vsaj tak kot presek napajalnega kabla, s katerim je opremljen aparat.
- Da bi se izognili tveganju električnega udara, napajalnega kabla, njegovega vtiča ali celotnega aparata nikoli ne potaplajte v vodo ali v kakršno koli drugo tekočino.
- Če je napajalni kabel poškodovan, naj ga proizvajalec ali njegova servisno-tehnična služba oziroma primerno usposobljena oseba zamenja, tako da se prepreči vsakršno tveganje.
- Za zagotovitev lastne varnosti, aparata nikoli ne razstavljajte na lastno pest, temveč se vedno obrnite na pooblaščenega serviserja.



Aparat je skladen s sledečimi direktivami ES:

- Direktiva o nizki napetosti 2006/95/ES in sledeče spremembe.
- Direktiva o elektromagnetni združljivosti 2004/108/ES in sledeči popravki.
- Materiali in predmeti, namenjeni stiku z živili, so skladni z določbami Uredbe Evropskega parlamenta in Sveta 1935/2004.

ODSTRANJEVANJE



V skladu z Evropsko direktivo 2012/19/ES se aparata ne sme odlagati med gospodinjne odpadke, temveč ga je treba odnesti v pristojni zbirni center za ločeno zbiranje odpadkov.

ОПИСАНИЕ НА УРЕДА

- A Горен реотан
- B Вътрешна светлина (Само при някои модели)
- C Грил
- D Тава за печене (Само при някои модели)
- E Регулатор на термостат/функции
- F Въртящ се бутон на таймер
- G Индикатор на термостат
- H Долен реотан
- I Стъклена врата
- L Тава за трохи
- G Диетичен грил (Само при някои модели)

ТЕХНИЧЕСКИ ДАННИ

Напрежение: 220-240 V ~ 50/60Hz
Работна мощност: 1100 W
Размери Дълж. x Вис. x Дълб.: 435 x 220 x 320 mm
Тегло: 5.74 kg



РЕГУЛАТОР НА ТЕРМОСТАТ/ФУНКЦИИ

ПОДДЪРЖАНЕ НА ХРАНИТЕ ТОПЛИ: идеален за поддържане на храните топли.

Настройте регулатора на термостата/функции (E) в позиция .

ФУНКЦИЯ ТРАДИЦИОННА ФУРНА: идеален за всеки тип традиционно готвене.

Настройте регулатора на термостата/функции (E) на температура от  до .

ФУНКЦИЯ ТОСТ: идеална за препичане на филийки хляб. Настройте регулатора на термостата/функции (E) в позиция .

ФУНКЦИЯ ГРИЛ: идеална за печене на скара на храни. Настройте регулатора на термостата/функции (E) в позиция .



РЕГУЛАТОР НА ТАЙМЕР

Регулаторът таймера (F) предвижда максимално време от 45 минути. Ако готвенето изисква по-дълго време, след изтичане на 45 минути завъртете отново регулатора.

ИНДИКАТОР НА ТЕРМОСТАТ

Индикаторът на термостата (G) светва, когато фурната е

включена и се изключва когато фурната достигне зададената температура.



Забележка: За повече указания относно различните функции и таблици за готвене, консултирайте снимките на страница 74-81.

ПРЕДУПРЕЖДЕНИЯ ЗА БЕЗОПАСНОСТ

Прочетете внимателно всичките указания преди използване на уреда. Съхранявайте тези инструкции



Забележка:

С този символ се обозначават съвети и информация, важни за потребителя.

- Преди да използвате фурната, извадете цялото хартиено съдържание отвътре, като предпазни картони, книжки, пластмасови пликчета и друго.
- Уредът трябва да бъде разположен на разстояние от поне 20 cm от електрическия контакт, към който той ще бъде свързан.
- Преди първоначално използване, включете уреда празен, с термостат на максимум, за най-малко 20 минути за премахване на миризмата и дима, в резултат на защитните вещества, прилагани като покритие преди транспортиране. По време на тази операция отворите стаята за проветряване.
- Измийте внимателно всички аксесоари преди използване.
- **Не използвайте киселини или агресивни препарати за почистване на фурната и аксесоарите. Не използвайте обезмаслители, абразивни гъби или метални гъби за почистване, както отвън, така и вътрешността на уреда.**



Внимание!

Неспазването може да бъде или е причина за наранявания или щети на уреда.

- Тази фурна е проектирана за приготвяне на храна. Не трябва да се използва за други цели и не трябва, по никакъв начин да се променят характеристиките на уреда.
- След изваждане на уреда от опаковката, проверете вратата и целостта ѝ. Предвид, че вратата е стъклена и следователно чуплива, се препоръчва да се изиска нейната смяна, когато е видимо напукана, надраскана или друго. Освен това, по време на използване на уреда, при операциите по почистване и преместване, избягвайте удяране на вратата, преднамерено удяране и изливане на студени течности върху стъклото, когато уредът е топъл.
- Позиционирайте уреда върху хоризонтален плот на височина най-малко 85 cm, на място недостъпно за деца.
- Уредът може да се използва също и от деца на възраст 8 години и от лица с намалени физически или умстве-

ни способности или възприятия или с недостатъчен опит и знания, освен ако те не са внимателно наблюдавани и инструктирано относно безопасната употреба на уреда и опасностите, които това предполага. Нагледжайте децата, уверете се, че те не си играят с уреда. Операциите по почистването и поддръжката не може да се извършват от деца, освен ако те са на възраст над 8 години и са под постоянно наблюдение.

- Пазете устройството и хранящия кабел далеч от места, достъпни за деца на възраст под 8 години.
- Не премествайте уреда докато работи.
- Не използвайте уреда когато:
 - Хранящият кабел е дефектен
 - Уредът е паднал или е с различни видими щети или аномалии при работа. В тези случаи, за да се избегнат всякакви рискове, уредът трябва да се занесе в най-близкия център за техническо обслужване на клиенти.
- Не поставяйте уреда в близост до източници на топлина.
- Не използвайте уреда като топлинен източник.
- Не поставяйте в никакъв случай, картон или пластмаса вътре в уреда и не поставяйте нищо върху него (инструменти, решетки, други предмети).
- Не пъхайте нищо в отворите за вентилация. Не ги запушвайте.
- Тази фурна не е проектирана за вграждане.
- След отваряне на вратата, никога не поставяйте тежки предмети, горещи тигани или съдове. Не дърпайте дръжката надолу.
- За всяка професионална употреба, неправилна или несъответстваща на инструкциите за експлоатация, производителят не носи отговорност и не дава гаранция.
- Този уред е предназначен единствено за домашна употреба. Не е предназначен

за употреба в: помещения оборудвани като кухни за обслужващ персонал в магазини, офиси и други работни учреждения, хижи, хотели, мотели и други места за настаняване, стаи под наем.

- Когато не се използва и при всички случаи преди почистване, винаги изключвайте уреда.
- Уредът не трябва да се управлява посредством външен таймер или с отделна система за дистанционно управление.
- Уредът трябва да се поставя и пуска в действие със задната част, опряна до стената.
- Преди почистването винаги изключвайте уреда като преместите в позиция '0' таймера и изключите щепсела от електрическия контакт.



Опасност от Изгаряния!

Неспазването може да бъде или е причина за изгаряния.

- Когато уредът функционира, температурата на достъпните външни повърхности може да бъде много висока. Винаги използвайте ръкохватките, дръжките и бутоните. Никога не докосвайте металните части или стъклото на фурната. Използвайте ръкавици, ако е необходимо.
- Този електрически уред работи при високи температури, които могат да причинят изгаряния.
- Никога не съхранявайте запалими продукти в близост до фурната или под мебела, върху който е поставена.
- Никога не пускайте в действие уреда, под окачена мебел или шкаф или в близост до запалими материали като пердета, щори и други.
- **Ако се случи храна или други части на фурната да се запалят, никога не се опитвайте да угасите пламъка с вода. Дръжте вратата затворена, изключете щепсела и потушете пламъците с влажна кърпа.**



Опасност!

Неспазването може да бъде или е причина за електрически удар или риск за живота.

- **Преди да включите щепсела в електрическия контакт, проверете дали:**
 - **Напрежението на мрежата отговаря на стойността, указана на табелката с характеристиките.**
 - **Електрическият контакт е с мощност 16А и дали разполага със заземителен проводник.**
Производителят не носи никаква отговорност, ако тези правила за безопасност не се спазват.
- Не оставяйте да виси захранващият кабел и избягвайте да се докосва до горещите части на фурната. Никога не изключвайте уреда с дърпане на захранващия кабел.
- Когато желаете да използвате удължител, проверете дали е в добро състояние, с наличен щепсел със заземяване и с проводник с минимално сечение, равняващо се на това на захранващия кабел, доставен с уреда.
- С цел избягване на всякакви рискове от токов удар, никога не потапяйте във вода или в друг вид течност захранващия кабел, щепсела му или целия уред.
- Ако захранващият кабел е повреден, той трябва да бъде заменен от производителя или неговия сервизен отдел, за да се избегне всякакъв риск.
- За лична безопасност, никога не демонтирайте уреда сами; винаги се обръщайте към оторизиран сервизен център.



Уредът отговаря на следните директиви СЕ:

- Директива Ниско Напрежение 2006/95/СЕ и последващи промени;
- Директива EMC 2004/108/СЕ и последващи изменения.
- Материалите и предметите, използвани в контакт с хранителни продукти, отговарят на изискванията на Европейски регламент (СЕ) №1935/2004.

ИЗХВЪРЛЯНЕ



Съгласно Европейска директива 2012/19/ЕС, не изхвърляйте уреда заедно с домакинските отпадъци, а го предайте в официален център за разделно събиране.

DESCRIEREA APARATULUI

- A Rezistență superioară
- B Lumină internă (numai la unele modele)
- C Grătar
- D Tavă de coacere (numai la unele modele)
- E Buton termostat/funcții
- F Buton timer
- G Indicator luminos termostat
- H Rezistență inferioară
- I Ușă din sticlă
- L Tavă colectare firmituri
- M Grătar pentru gătit dietetic (numai la unele modele)

DATE TEHNICE

Tensiune: 220-240 V ~ 50/60 Hz
Putere absorbită: 1100 W
Dimensiuni LxIxA: 435 x 220 x 320 mm
Greutate: 5,74 kg



BUTON TERMOSTAT/FUNCȚII

PĂSTRAREA ALIMENTELOR CALDE: ideal pentru păstrarea caldă a alimentelor.

Rotiți butonul termostat/funcții (E) în poziția .

FUNCȚIA CUPTOR TRADIȚIONAL: ideal pentru toate tipurile de preparate tradiționale.

Rotiți butonul termostat/funcții (E) la o temperatură cuprinsă între **120** și **220**.

FUNCȚIA TOAST: ideal pentru prăjirea feliilor de pâine.

Rotiți butonul termostat/funcții (E) în poziția **220**.

FUNCȚIA GRILL: ideal pentru prepararea la grătar a alimentelor.

Rotiți butonul termostat/funcții (E) în poziția .



BUTONUL TIMER

Butonul timer (F) prevede un timp maxim de 45 de minute. Dacă prepararea alimentelor necesită mai mult timp, la finalizarea celor 45 de minute rotiți din nou butonul.

INDICATOR LUMINOS TERMOSTAT

Indicatorul luminos termostat (G) se aprinde când cuptorul este pornit și se stinge când cuptorul atinge temperatura setată.



Rețineți: Pentru indicații suplimentare privind dife-

ritele funcții și tabele de preparare a alimentelor, consultați imaginile de la pagina 74-81.

ATENȚIONĂRI PRIVIND SIGURANȚA

Citiți cu atenție aceste instrucțiuni înainte de a utiliza aparatul. Păstrați aceste instrucțiuni



Rețineți:

Acest simbol evidențiază sfaturi și informații importante pentru utilizator.

Înainte de a utiliza cuptorul pentru prima dată, îndepărtați toate ambalajele din interior, cum ar fi apărători din carton, prospecte, pungii din plastic etc.

- Aparatul trebuie amplasat la o distanță de cel puțin 20 cm de priză electrică la care va fi conectat.
- Înainte de prima utilizare, lăsați aparatul să funcționeze în gol, cu termostatul setat la maxim, timp de cel puțin 20 minute, pentru a elimina mirosul de nou și eventualul fum datorat prezenței de substanțe de protecție aplicate pe rezistențe, înainte de transport. În timpul acestei operațiuni aerisiți camera.
- Spălați cu atenție toate accesoriile, înainte de utilizare.
- **Nu utilizați detergenți acizi sau agresivi pentru a curăța cuptorul și accesoriile. Nu utilizați degresanți, bureți abrazivi sau lână metalică pentru curățarea, exterioară și interioară, a aparatului.**



Atenție!

Nerespectarea poate fi sau este motiv de leziuni sau daune provocate aparatului.

- Acest cuptor a fost proiectat pentru a găti alimentele. Nu utilizați cuptorul în alte scopuri și sub nici o formă nu îl modificați sau deteriorați.
- După ce ați scos aparatul din ambalaj, verificați ușa și integritatea acesteia. Fiind o ușă de sticlă, este deci foarte fragilă, și este recomandat să cereți înlocuirea ușii dacă aceasta este vizibil crăpată, dungată sau zgâriată. În plus, pe durata utilizării aparatului și a operațiunilor de curățare și aranjare, evitați să trântiți ușa, să o izbiți sau să vărsați lichide reci pe sticlă când aparatul este cald.
- Amplasați aparatul pe un plan de lucru orizontal, la o înălțime de cel puțin 85 cm, în locuri care nu sunt la îndemâna copiilor.
- Aparatul poate fi utilizat de copiii cu vârsta mai mare de 8 ani și de persoane cu capacități psihice, fizice sau senzoriale reduse, sau lipsite de experiența sau cunoștințele necesare, numai sub supraveghere sau numai după ce acestea au fost instruite cu privire la utilizarea în siguranță a aparatului și după ce au luat la cunoștință

pericolele pe care le implică utilizarea acestuia. Supravegheați copiii, asigurându-vă că nu se joacă cu aparatul. Operațiunile de curățare și întreținere nu trebuie efectuate de copii, decât dacă au cel puțin 8 ani și dacă sunt atent supravegheați.

- Nu lăsați aparatul și cablul de alimentare la îndemâna copiilor cu vârste mai mici de 8 ani.
- Nu mișcați aparatul în timp ce acesta este în funcțiune.
- Nu utilizați aparatul în cazul în care:
 - Cablul de alimentare este deteriorat
 - Aparatul a căzut sau prezintă daune vizibile sau defecțe de funcționare. În aceste cazuri, pentru a evita orice riscuri, aparatul trebuie prezentat la cel mai apropiat centru post-vânzare.
- Nu amplasați aparatul în apropierea surselor de căldură.
- Nu utilizați aparatul ca și sursă de încălzire.
- Nu introduceți niciodată hârtie, carton sau plastic în interiorul aparatului și nu așezați niciodată obiecte deasupra acestuia (ustensile, grătare, alte obiecte).
- Nou introduceți nimic în orificiile de aerisire. Nu le blocați.
- Acest cuptor nu a fost proiectat pentru a fi încorporat.
- După ce ați deschis ușa, nu sprijiniți niciodată obiecte grele, tigăi fierbinți sau recipiente. Nu trageți niciodată mânerul în jos.
- Producătorul nu își asumă responsabilitatea pentru orice utilizare profesională, neadecvată sau neconformă instrucțiunilor de utilizare și nu se obligă să respecte garanția.
- Acest aparat este destinat exclusiv uzului casnic. Nu trebuie utilizat în: bucătării amenajate pentru personalul din magazine, birouri și alte zone de lucru, unități de agroturism, hoteluri, moteluri și alte structuri de cazare, pensiuni.
- Atunci când nu îl folosiți și, în orice caz, înainte de cură-

țarea sa, scoateți întotdeauna aparatul din priză.

- Aparatul nu trebuie pus în funcțiune cu ajutorul unui timer extern sau cu un sistem de comandă la distanță separat.
- Aparatul trebuie amplasat și pus în funcțiune cu partea posterioară îndreptată spre perete.
- Înainte de a-l curăța, opriți întotdeauna aparatul, aducând timer-ul pe '0' și scoțând ștecherul din priză.



Pericol de arsuri!

Nerespectarea instrucțiunilor poate provoca arsuri sau răniri.

- Când aparatul este în funcțiune, ușa și suprafețele exterioare ușor accesibile pot atinge o temperatură foarte ridicată. Utilizați întotdeauna butoanele, mânere și manetele. Nu atingeți niciodată părțile metalice sau sticla cuptorului. Dacă este nevoie, utilizați mănuși.
- Acest aparat electric funcționează la temperaturi ridicate, ce pot provoca arsuri.
- Nu amplasați niciodată produse inflamabile în apropierea cuptorului sau sub dulapul pe care acesta este așezat.
- Nu puneți niciodată în funcțiune aparatul dedesubtul unui dulap suspendat sau al unui raft, sau în apropierea unor materiale inflamabile, cum ar fi perdele, jaluzele etc.
- **În cazul în care alimentele sau alte părți ale cuptorului iau foc, nu încercați niciodată să stingeți flăcările cu apă. Țineți ușa închisă, scoateți aparatul din priză și înăbușiți flăcările cu o lavetă umedă.**



Pericol!

Nerespectarea acestui avertisment poate fi sau este motiv de leziuni provocate de electrocutări punând în pericol viața utilizatorului.

- **Înainte de a introduce ștecherul în priză de curent, verificați dacă:**
- **Tensiunea de rețea corespunde valorii indicate pe plăcuța cu date caracteristice.**

- **Priza de curent are o capacitate de 16A și este prevăzută cu împământare. Firma producătoare nu își asumă nici o răspundere în situația nerespectării acestor norme de siguranță.**
- Nu lăsați să atârne cablul de alimentare și evitați ca acesta să atingă părțile fierbinți ale cuptorului. Nu decuplați niciodată aparatul scoțând din priză cablul de alimentare.
- Dacă doriți să utilizați un prelungitor, verificați ca acesta să fie în stare bună, să fie prevăzut cu ștecher cu împământare și cu un cablu conductor cu secțiune minimă egală cu cea a cablului de alimentare livrat împreună cu aparatul.
- Pentru a evita riscul de electrocutare, nu introduceți niciodată în apă sau în alte lichide cablul de alimentare, ștecherul acestuia sau întreg aparatul.
- În situația în care cablul de alimentare este deteriorat, acesta trebuie schimbat de producător sau de centrul de asistență tehnică al acestuia, sau, în orice caz, de o persoană cu calificare similară, pentru a preveni astfel orice risc.
- Pentru siguranța dumneavoastră, nu demontați niciodată aparatul singuri; adresați-vă întotdeauna unui centru de asistență autorizat.



Aparatul este conform prevederilor următoarelor directive CE:

- Directiva Joasă Tensiune 2006/95/CE cu modificările ulterioare.
- Directiva EMC 2004/108/CE cu modificările ulterioare.
- Materialele și obiectele destinate contactului cu produsele alimentare sunt în conformitate cu dispozițiile regulamentului European (CE) Nr. 1935/2004.

SCOATEREA DEFINITIVĂ DIN UZ



Conform Directivei Europene 2012/19/CE, aparatul nu trebuie eliminat împreună cu deșeurile menajere, ci trebuie predat unui centru autorizat de colectare separată a deșeurilor.

CİHAZIN TANIMI

- A Üst rezistans
- B İç aydınlatma ışığı (Yalnızca bazı modellerde)
- C Izgara
- D Fırın Tepsisi (Yalnızca bazı modellerde)
- E Termostat/fonksiyon düğmesi
- F Zaman ayarı düğmesi
- G Termostat ikaz lambası
- H Alt rezistans
- I Cam kapak
- L Kırıntı toplama tepsisi
- M Diyet ızgara (Yalnızca bazı modellerde)

TEKNİK ÖZELLİKLER

Gerilim: 220-240 V ~ 50/60Hz

Çekilen güç: 1100 W

Boyutlar UxYxD: 435 x 220 x 320 mm

Ağırlık: 5.74 kg

TERMOSTAT/FONKSİYON DÜĞMESİ

YİYECEKLERİ SICAK TUTMA: Yiyecekleri sıcak tutmak için idealdir.

Termostat/fonksiyon düğmesini (E)  konumuna ayarlayın.

GELENEKSEL FIRIN FONKSİYONU: Tüm geleneksel yiyecekler için uygundur.

Termostat/fonksiyon düğmesini (E) **120** ilâ **220** arasında bir sıcaklığa ayarlayın.

TOST FONKSİYONU: Ekmek dilimlerinden tost yapmak için idealdir.

Termostat/fonksiyon düğmesini (E) **220** konumuna ayarlayın.

IZGARA FONKSİYONU: Yiyecekleri ızgara yapmak için idealdir.

Termostat/fonksiyon düğmesini (E)  konumuna ayarlayın.

ZAMAN AYARI DÜĞMESİ

Zaman ayarı düğmesi (F) en çok 45 dakikalık süre ayarlamayı sağlar. Pişirme işlemi daha uzun zaman gerektiriyorsa, 45 dakika tamamlandığında düğmeyi yeniden çevirin.

TERMOSTAT İKAZ LAMBASI

Fırın açık olduğunda termostat ikaz lambası (G) yanar, fırın ayarlanan sıcaklığa ulaştığında söner.

 **Önemli Not:** Çeşitli fonksiyonlar ile pişirme tabloları hakkında daha fazla bilgi almak için, sayfa 74-81 arasındaki görsellere bakın.

GÜVENLİK UYARILARI

Cihazı kullanmadan önce tüm talimatları dikkatle okuyun. Bu talimatları saklayın



Önemli Not:

Bu işaret, kullanıcı için önemli tavsiye ve bilgileri belirtir.

- Fırının ilk kullanımından önce, içindeki koruma kartonları, kitapçıkları, plastik torbaları, vs. çıkarın.
- Bu cihaz bağlanacağı elektrik prizinden en az 20 cm uzağa yerleştirilmelidir.
- İlk kullanımdan önce, yeni kokusunu ve nakliyeden önce rezistansları korumak için uygulanan koruyucu maddeye bağlı dumanı gidermek için, cihazı en azından 20 dakika termostat azami seviyede olacak şekilde çalıştırın. Bu operasyon sırasında odayı havalandırın.
- Kullanmadan önce tüm aksesuarları özenli bir şekilde yıkayın.
- **Fırının iç kısmını ve aksesuarlarını temizlemek için asitli veya aşındırıcı deterjanlar kullanmayın. Cihazın içini veya dışını temizlemek amacıyla yağ çözücü, aşındırıcı sünger veya bulaşık teli kullanmayın.**



Dikkat!

Uygun hareket edilmemesi halinde yaralanmalar veya cihaz hasarlarına neden olabilir.

- Bu fırın yiyecek pişirmek için tasarlanmıştır. Farklı amaçlar için kullanılamaz, modifiye edilemez ve hiçbir şekilde kurcalanamaz.
- Cihaz ambalajından çıkartıldıktan sonra kapağın ve fırının hasarsız olup olmadığını kontrol edin. Kapak cam olduğundan dolayı kırıklandır, gözle görülür şekilde eğrilmiş, çizilmiş, sıyrılmış olması halinde değiştirme talep edilmesi tavsiye edilir. Ayrıca cihazın kullanımı, temizlik işlemleri ve yer değişimleri sırasında kapağı vurmayın, şiddetle çarpmayın ve cihaz hala sıcakken camın üzerine soğuk sıvılar dökmeyin.
- Cihazı yatay ve en az 85 cm yükseklikte, çocukların erişemeyecekleri yerlerde kullanın.
- Bu cihaz, dikkatle gözetim altında tutulmaları ve cihazın güvenli bir şekilde kullanımı ve olası risklerle ilgili bilgilendirilmeleri kaydıyla, 8 yaşın üzerindeki çocuklar ve kısıtlı fiziksel, algısal veya zihinsel kapasiteye sahip veya yetersiz deneyim ve bilgiye sahip kişiler tarafından da kullanılabilir. Cihaz

ile oynamadıklarından emin olmak için çocukları gözetim altında tutun. Temizlik ve bakım işlemleri 8 yaşından küçük ve sürekli gözetim altında tutulmayan çocuklar tarafından yapılamaz.

Cihazı ve güç kablosunu 8 yaşından küçük çocukların erişemeyecekleri yerlerde saklayın.

- Çalışır durumdaki cihaz yerinden oynatmayın.
- Cihazın kullanılmaması gerekli durumlar:
 - Elektrik kablosu kusurlu ise
 - Cihaz düşmüş ve hasar veya çalışma kusurları görülüyorsa. Bu tür durumlarda her türlü riski önlemek için cihaz en yakın satış sonrası servis merkezine götürülmelidir.
 - Cihazı ısı kaynaklarının yakınına yerleştirmeyin.
 - Cihazı asla bir ısı kaynağı olarak kullanmayın.
 - Cihazın içine asla kağıt, karton veya plastik koymayın ve üzerinde hiç bir nesne bırakmayın (aletler, izgaralar, diğer nesnelere).
 - Havalandırma açıklıklarından içeri hiçbir şey sokmayın. Bu açıklıkların önünü kapatmayın.
 - Bu fırın ankastre kullanım için üretilmemiştir.
 - Kapak açırken ağır nesnelere, kaynar tencere veya kapları üzerine koymayın. Kulpu aşağı doğru çekmeyin.
- **Uygunsuz veya talimatlara uygun olmayan her türlü profesyonel kullanım, üretici açısından sorumluluk oluşturmayacağı gibi, garantiye de dahil değildir.**
- Bu cihaz yalnızca evsel amaçlı kullanım içindir. Aşağıda belirtilen ortamlarda kullanımı uygun değildir: dükkan, ofis ve diğer iş alanlarının personeli için mutfak olarak tayin edilen yerler, çiftlik evleri, otel, motel, diğer konuk evleri, kiralık odalar.
- Cihazı kullanmadığınızda ve temizlemeden önce mutlaka fişini çekin.
- Cihaz harici bir zamanlayıcı veya ayrı

bir uzaktan kumanda sistemi vasıtası ile çalıştırılmamalıdır.

- Cihaz dış kısmı duvara yanaşmış şekilde durmalı ve çalıştırılmalıdır.
- Temizlemeden önce mutlaka zaman ayarını '0' konumuna getirerek cihazı kapatın ve fişini elektrik prizinden çıkarın.



Yanma Tehlikesi!

Uygun hareket edilmemesi halinde yaralanmalar veya cihaz hasarlarına sebep olabilir.

- Cihaz kullanılırken, kapağın ve dış yüzeylerin sıcaklıkları çok yüksek olabilir. Daima manivela, kulp ve düğmeleri kullanın. Asla fırının metal ve cam kısımlarına dokunmayın. Gerekirse eldiven takın.
- Bu elektrikli cihaz yanıklara neden olabilecek yüksek sıcaklıklarda çalışır.
- Fırının yakınında ve üzerine yerleştirildiği mobilyanın altında asla yanıcı ürünler yerleştirmeyin.
- Cihazı asla asılı bir mobilya veya raf ya da perde, kepenk, vs. gibi yanıcı maddelerin yakınına yerleştirmeyin.
- **Yiyeceklerin ya da fırının diğer bölümlerinin alev alması halinde, ateşi asla su ile söndürmeyi denemeyin. Kapağı kapalı tutun, fişi çekin ve nemli bir bez ile ateşi boğun.**



Tehlike!

Uygun hareket edilmemesi halinde hayati tehlikesi olan, elektrik çarpmalarına bağlı yaralanmalara sebep olabilir.

- **Fişi prize takmadan önce aşağıdakileri kontrol edin:**
 - Şebeke gerilimi, bilgi plakasında belirtilen değerlere uygun olmalıdır.
 - Elektrik prizi topraklı ve 16A kapasiteye sahip olmalıdır.
- **İmalatçı şirket bu kaza önleme kuralına uymamasından kaynaklı hiçbir sorumluluğu kabul etmez.**
- Elektrik kablosunu sarkıtmayın ve fırının sıcak kısımlarına değdirmeyin. Cihazı asla elektrik kablosundan çekerek kapatmayın.
- Uzatma kablosu kullanılacak ise iyi durumda olmasına,

toprak hatlı bir fiş ile ve en azından cihaza tahsis edilen elektrik kablosununkine eşit bir iletken kablo ile donatılmış olmasına dikkat edin.

- Her türlü elektrik çarpması riskini önlemek için cihazı veya elektrik kablosunu, fişini ya da cihazın tamamını asla suya daldırmayın.
- Elektrik kablosu zarar görmüşse, değişiminin üretici ya da teknik bakım servisi veya eşdeğer uzmanlıkta herhangi bir teknisyen tarafından her türlü riskin önüne geçecek şekilde yapılması gerekir.
- Kendi güvenliğiniz için cihazı asla yalnız başınıza sökme; daima yetkili bir servis merkezine başvurun.



Cihaz aşağıdaki CE direktiflerine uygundur:

- 2006/95/CE sayılı Alçak Gerilim Direktifi ve sonraki değişiklikleri.
- 2004/108/CE sayılı EMC Direktifi ve sonraki değişiklikleri.
- Gıda maddeleri ile temas eden malzeme ve parçalar, Avrupa Birliğinin 1935/2004 (CE) sayılı düzenlemesinin hükümlerine uygundur.

BERTARAF



2012/19/EC Avrupa Direktifi uyarınca, cihazı evsel atıklarda beraber bertaraf etmeyip, resmi bir çöp ayrıştırma merkezine teslim edin.

ҚҰРЫЛҒЫНЫҢ СИПАТТАМАСЫ

- A Үстіңгі қыздыру элементі
- B Ішкі шамдары (тек кейбір үлгілерде)
- C Сым текше
- D Пісіру науасы (тек кейбір үлгілерде)
- E Термостат/функция тетігі
- F Таймер тетігі
- G Термостат шамы
- H Астыңғы қыздыру элементі
- I Шыны қақпақ
- L Қиқым науасы
- M Аударма істікше текшесі - (тек кейбір үлгілерде)



ТЕХНИКАЛЫҚ СИПАТТАМАСЫ

Кернеу: 220-240 В ~ 50/60 Гц
Жұтылатын қуат: 1100 Вт
Сыртқы өлшемдері (ҰхБхД): 435 x 220 x 320 мм
Салмағы: 5,74 кг

ТЕРМОСТАТ/ФУНКЦИЯ ТЕТІГІ

ТАМАҚТЫ ЫСТЫҚ КҮЙДЕ ҰСТАУ: тамақты ыстық күйде ұстауға өте ыңғайлы.

Термостат/функция тетігін (E)  күйіне орнатыңыз.

ДӘСТҮРЛІ ПЕШ ФУНКЦИЯСЫ: барлық дәстүрлі пісіру әдістері үшін өте ыңғайлы.
Термостат/функция тетігін (E)  және  аралығындағы температураға орнатыңыз.

ҚЫТЫРЛАҚ НАН ФУНКЦИЯСЫ: нан тіліктерін күйдіруге өте ыңғайлы.

Термостат/функция тетігін (E)  күйіне орнатыңыз.

ГРИЛЬ ФУНКЦИЯСЫ: тамақты отқа пісіруге өте ыңғайлы.

Термостат/функция тетігін (E)  күйіне орнатыңыз.

ТАЙМЕР ТЕТІГІ

Таймер тетігі (F) ең жоғарғы болып табылатын 45 минуттық уақытқа жетеді. Егер пісіруге көбірек уақыт қажет болса,

45 минут аяқталған соң таймерді қайта орнатыңыз.

ТЕРМОСТАТ ШАМЫ

Термостат шамы (G) пеш қосылған кезде және пеш орнатылған температураға дейін қызған кезде өшірілген кезде жанады.

 **Ескеріңіз:** Әр түрлі функциялар туралы қосымша ақпарат пен тамақ пісіру кестесін 74-81-беттердегі суреттерге қараңыз.

ТЕХНИКАЛЫҚ СИПАТТАМАЛАР

Бұйым түрі:	өнімдегі таңбалауға қараңыз
Үлгі:	"
Кернеу:	"
Жиілік:	"
Қуаты:	"

Қытайда:

De'Longhi Appliances s.r.l.
via L.Seitz, 47 - 31100 Treviso Italy
Де'Лонги Апплайансиз с.р.л.
Виа Л. Зейц, 47 31100 Тревизо Италия үшін жасалған.

Кедендік одақтар территориясында тұтынушыларға тасымалдау үшін жауапкершілікті және импортер:

“Делонги” ЖШҚ
127055 Ресей, Мәскеу қ.
Суцёвская көшесі, 27-үй, 3-ғимарат
Тел.: +7 (495) 781-26-76

Бұл құрылғы пайдалану нұсқаулығында көрсетілгендей жолмен пайдаланылады. Өнімнің мерзімі сатып алынған күннен бастап 2 жылға созылады.

Бұйым шығарылған күні бұйым корпусында жазылған сериялық нөмір бойынша анықтау мүмкін. (Сериялық нөмірі: ASSCC, бұл жерде А – өнім жасалған жылдың соңғы саны, SS – өнім жасалған апта, CC – басып шығару күні, 1992 жылдан бастап автоматты түрде есептеледі. Мысалы: Сер.№ 30411, өнім жасалған жыл – 2003, өнім жасалған апта – 4)

ЕАС

МАҢЫЗДЫ ҚАУІПСІЗДІК ШАРАЛАРЫ

Құрылғыны пайдаланбас бұрын барлық нұсқаулықтарды мұқият оқып шығыңыз. Осы нұсқаулықтарды сақтап қойыңыз

i **Ескеріңіз:**

Бұл таңба пайдаланушыға арналған маңызды кестені немесе ақпаратты білдіреді.

- Пешті бірінші рет пайдаланбас бұрын, пештің ішіндегі қорғаныш қатырма қағаз, кітапшалар, полиэтилен қалталары, т.б. сияқты кез келген қағазды және басқа нәрселерді алып тастаңыз.
- Құрылғы қосылған розеткадан кемінде 20 см қашықтықта орналасуы керек.
- Тасымалдау алдында қыздыру элементтеріне жабыстырылған қорғаныш заттардың болуынан туындайтын кез келген түтінді және «жаңа» иісті кетіру үшін, бірінші рет пайдалану алдында құрылғының термостатын кемінде 20 минутқа қойып, пешті бос күйінде қосыңыз. Бөлмені желдетіңіз.
- Барлық керек-жарақтарды пайдалану алдында мұқият жуыңыз.
- Пештің іші мен қосымша құралдарды тазалау үшін қышқылды немесе өткір химикаттарды пайдаланбаңыз. Май кетіргіштерді, қырғыш губкаларды немесе сымды қылшақтарды құрылғының іші мен сыртын тазалау үшін пайдаланбаңыз.

! **Назар аударыңыз!**

Мұндай ескертуді елемей жарақаттануға немесе құрылғыны зақымдауға себеп болуы мүмкін.

- Бұл пеш тамақ пісіруге арналған. Оны ешқашан басқа мақсаттар үшін пайдалануға, кез келген түрде құрылымын өзгертуге немесе жасанды түрі жасалмауы керек.
- Құрылғыны орамынан шығарған кезде, оның қақпағының зақымданбағанын және дұрыс жұмыс істеп тұрғанын тексеріңіз. Қақпақ шыныдан жасалған, сондықтан ол сынғыш болып келеді. Егер оның шытынағаны, соғылғаны немесе сызылғаны байқалса, оны ауыстыру керек. Құрылғыны пайдалану, тазалау

және жылжыту кезінде қақпақты қатты жаппаңыз немесе ұрмаңыз. Құрылғы ыстық болған кезде шыныға сұйық зат құймаңыз.

- Құрылғыны кемінде 85 см жоғары және балалардың қолы жетпейтін тегіс бетке қойыңыз.
- Бұл құрылғыны 8 жастан асқан балаларға, қозғалу, сезу немесе ойлану мүмкіндіктері шектелген адамдарға немесе осы құрылғыға қатысты тәжірибесі немесе білімі жеткіліксіз адамдарға тек оларға ықтимал қауіп-қатерлер мен құрылғыны қауіпсіз жолмен пайдалану туралы нұсқау берілгенде және олар бақыланғанда ғана пайдалануға болады. Әрқашан балалардың осы құрылғымен ойнамауын қадағалаңыз. Бұл құрылғыны 8 жасқа толмаған балаларға үздіксіз бақылаусыз тазалатуға және күтім көрсетуге болмайды.
- Құрылғыны және қуат сымын 8 жастан аспаған балалардан аулақ ұстаңыз.
- Құрылғыны қолдану барысында жылжытпаңыз.
- Бұл құрылғыны мына жағдайларда пайдаланбаңыз:
 - қуат кабелінде ақаулық болса;
 - құрылғы құлап кеткен болса, оның

зақымданғаны немесе ақаулығы байқалса. Мұндай жағдайларда барлық қауіп-қатерлердің алдын алу үшін құрылғыңызды ең жақын жердегі уәкілетті тұтынушы қызмет орталығына алып барыңыз.

- Бұл құрылғыны ешқашан ыстық көздерінің қасына қоймаңыз.
- Бұл құрылғыны жылу көзі ретінде пайдаланбаңыз.
- Пештің ішіне ешқашан қағаз, қатырма қағаз немесе пластмассаны салмаңыз және құрылғының үстіне ешқашан ешнәрсе қоймаңыз (құралдар, торлар, басқа заттар).
- Желдету саңылауларына ешқашан ешнәрсе салмаңыз. Оларға ешнәрсе тұрып қалмағанына көз жеткізіңіз.
- Бұл пеш кірістіріп орнатуға арналмаған.
- Оның ашық тұрған есігіне ауыр заттарды, ыстық ыдыстарды немесе контейнерлерді ешқашан қоймаңыз. Тұтқаны төмен қарай баспаңыз.
- Кәсіби немесе дұрыс емес қолдану немесе нұсқауларды орындамау өнім жасаушысын барлық жауапкершіліктерден босатады және кепілдікті жарамсыз етеді.
- Бұл – тек үйде пайдалануға арналған құрылғы. дүкендердегі, офистердегі және басқа жұмыс орталарындағы қызметкерлер тарапынан орындарда; фермаларда; қонақ үйлердегі, мотельдердегі және басқа қонақ күту орталарындағы

клиенттерге; төсек және таңғы ас беретін орталарда.

- Пайдаланылмаған кезде және тазаламас бұрын, құрылғыны әрқашан розеткадан ажыратып жүріңіз.
- Бұл құрылғыны таймермен немесе бөлек қашықтан басқару жүйесімен пайдаланылмауы керек.
- Бұл құрылғыны артын қабырғаға қаратып орналастыру арқылы пайдалану керек.
- Тазалау алдында таймерді «0» бағытына бұрау және оны розеткадан ажырату арқылы әрқашан құрылғыны ажыратып отырыңыз.



Күйіп қалу қаупі бар!

Мұндай ескертуді елемей күйіп қалуға әкеп соқтырады.

- Жұмыс істеп тұрған кезде қақпақ және қол жетімді сыртқы беттері қатты қызуы мүмкін. Әрқашан құлақшаларды, тұтқаларды және түймелерді ғана ұстап пайдаланыңыз. Металл бөліктерді немесе шыныны ешқашан ұстамаңыз. Қажет болса ас пісіру қолғабын кийіңіз.
- Бұл құрылғы өрт шығуына әкеп соқтыруы мүмкін жоғарғы температураларда жұмыс істейді.
- Өнімдерді ешқашан пештің қасына немесе ол орналасқан жердегі жұмыс істелетін бетке қоймаңыз.
- Бұл құрылғыны ешқашан қабырға шкафының, текшесінің астында немесе

перделер, жалюздер және т.б. сияқты тұтанғыш материалдардың қасында пайдаланбаңыз.

- Егер тамақ немесе пештің басқа бөліктері өртенсе, өртті ешқашан сумен өшіруге әрекеттенбеңіз. Қақпақты жабыңыз, розеткадан суырыңыз және отты дымқыл шүберекпен бүркеңіз.

Қауіпті!

Мұндай ескертуді елемей электр тогына түсу салдарынан өмірге қауіп төндіретін жарақатқа себеп болуы мүмкін.

- Розеткаға қоспас бұрын, мынаған көз жеткізіңіз:
 - Құрылғының төлқұжат жапсырмасында көрсетілген кернеуі үйдегі розетканың кернеуіне сәйкес.
 - Розеткада кемінде 16 А қуат бар және жерге тұйықтау сымы бар. Осы апатты жағдайдың алдын алуға арналған ереже орындалмаған жағдайда өнім жасаушысы ешнәрсе үшін жауапты болмайды.
- Қуат кабелінің түйдектеліп қалуына жол бермеңіз және пештің ыстық бөліктерін ұстамаңыз. Құрылғыны қуат кабелін тарту арқылы ешқашан ажыратпаңыз.
- Егер ұзартқыш кабельді пайдаланғыңыз келмесе, оның жақсы күйде тұрғанына, розетканың жерге тұйықталғанына және сымдардың айқасқан бөліктері кемінде құрылғымен бірге берілген қуат сымына тең екеніне көз жеткізіңіз.
- Электрлік шоктың барлық қауіптерінің алдын алу үшін, қуат кабелін, ашаны немесе құрылғының өзін ешқашан суға батырмаңыз.
- Егер қуат кабелі зақымданса, барлық қауіп-қатерлердің алдын алу үшін оны өнім жасаушысы, өнім жасаушысының тұтынушылық қызметтері немесе білікті маман ауыстыруы керек.

- Жеке қауіпсіздігіңіз үшін құрылғыны ешқашан өз бетіңізше бірнеше бөлікке бөлшектемеңіз. Әрқашан тұтынушыларды қолдау қызметтерімен хабарласыңыз.

CE Бұл құрылғы мына Еуропалық Кеңес директиваларына сай:

- 2006/95/ЕС төменгі кернеу директивасы және кезекті толықтырулары;
- EMC 2004/108/ЕС директивасы және кезекті толықтырулары
- Еуропалық ережелердің (ЕС) 1935/2004 тағам тиетін материалдар мен керек-жарақтар ережесіне сәйкес.

ҚОҚЫСҚА ТАСТАУ



Еуропалық 2012/19/ЕС директивасына сай, бұл құрылғы үй қоқыстарымен бірге емес, қоқыстарды сұрыптау және қайта өңдеу орталығына апарып тастау

керек.

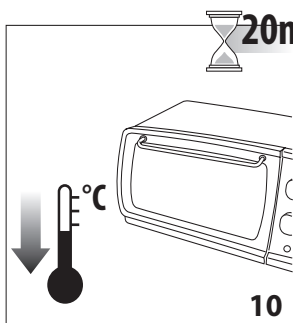
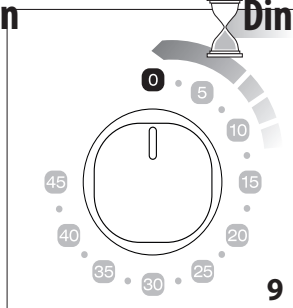
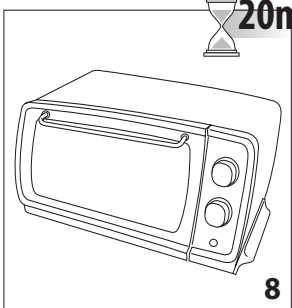
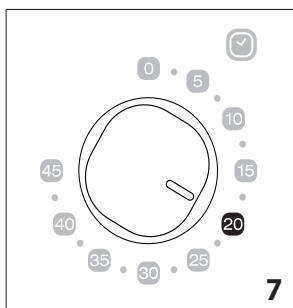
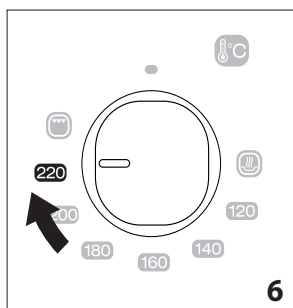
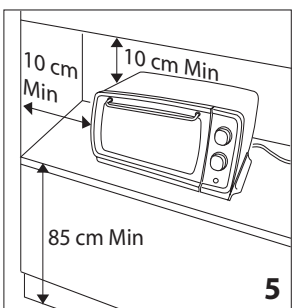
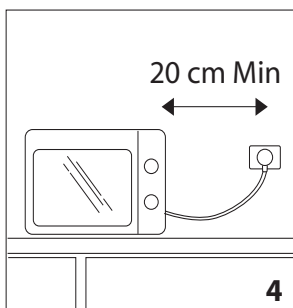
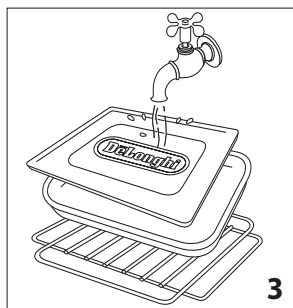
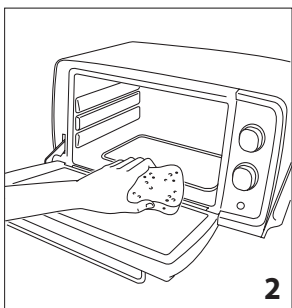
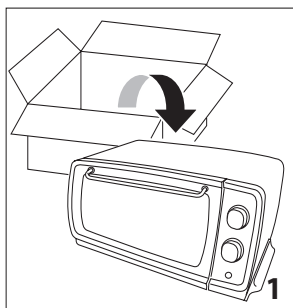

120-220 °C

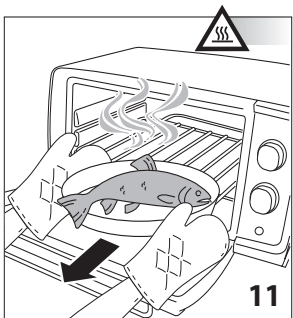
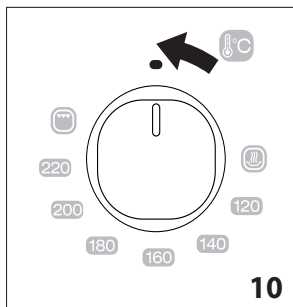
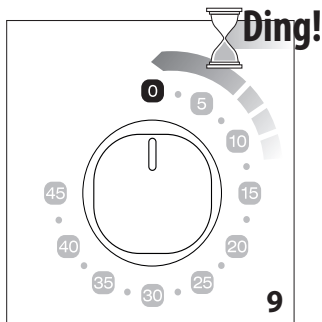
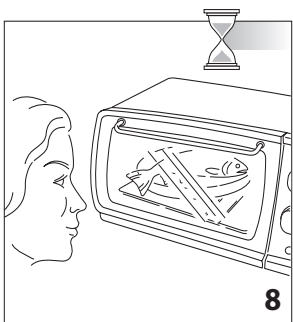
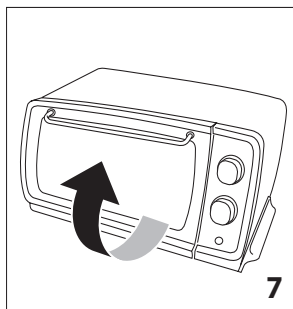
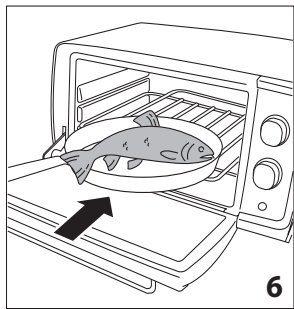
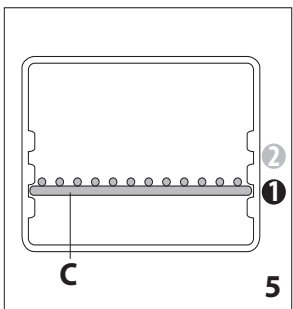
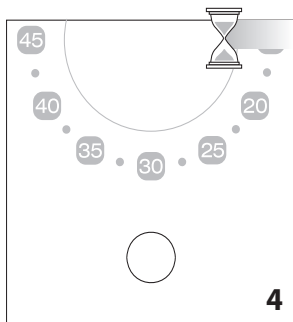
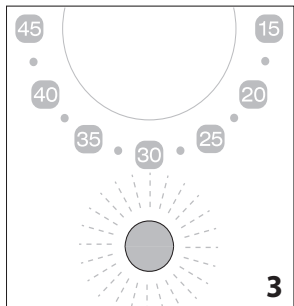
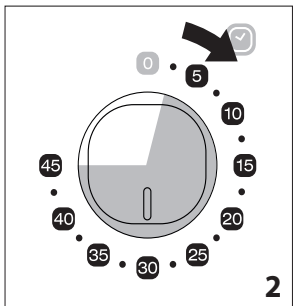
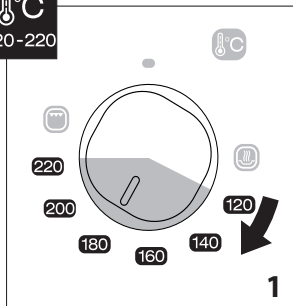

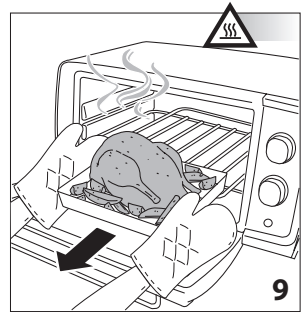
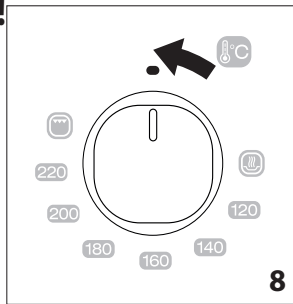
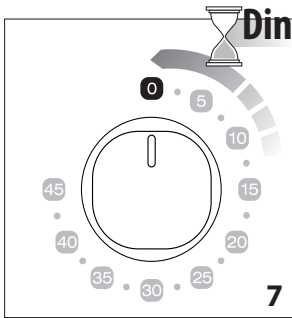
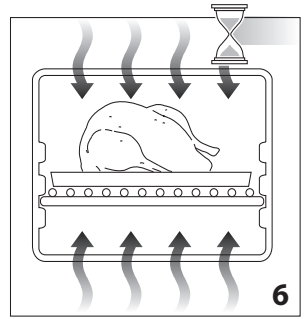
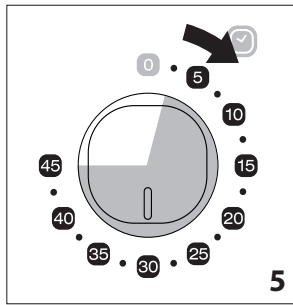
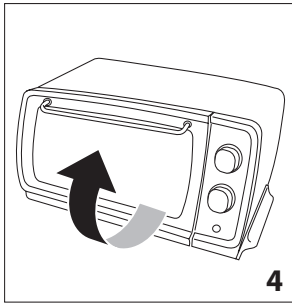
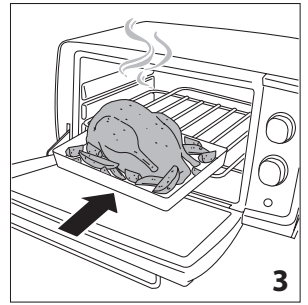
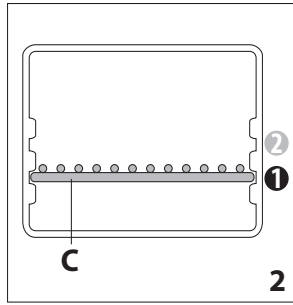
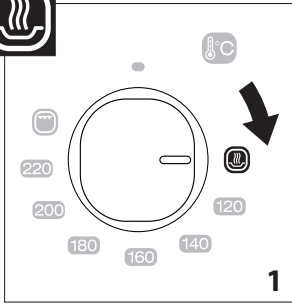





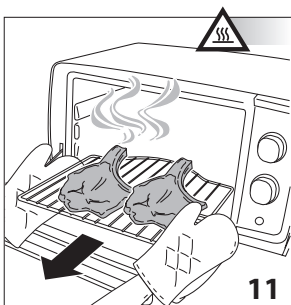
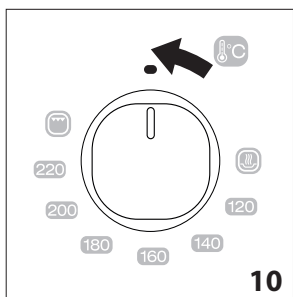
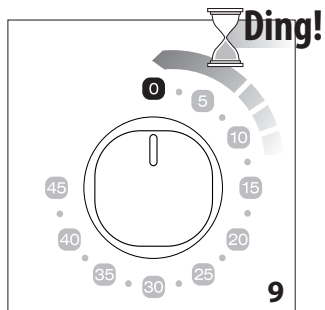
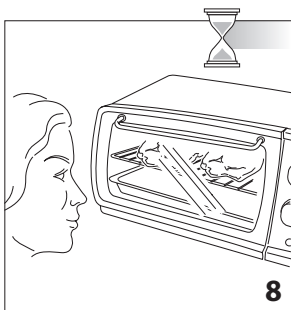
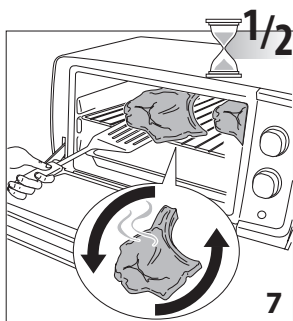
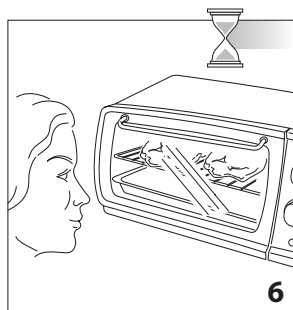
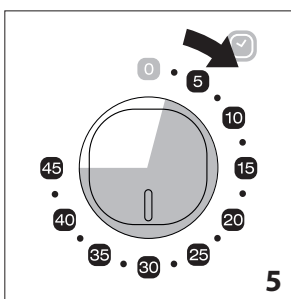
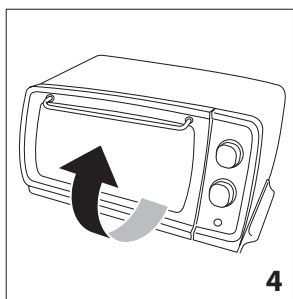
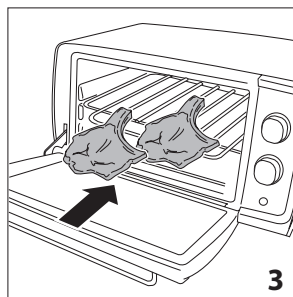
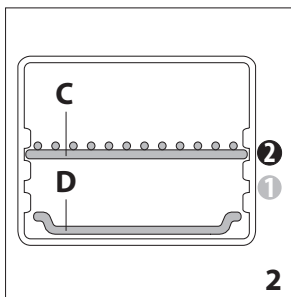
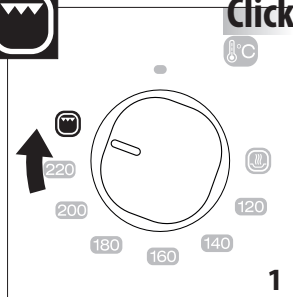



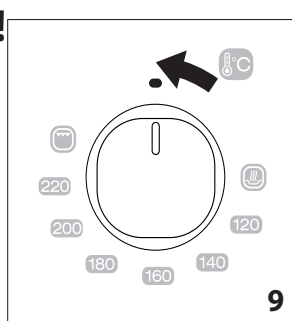
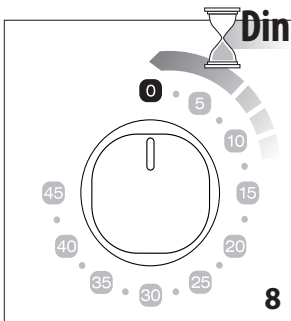
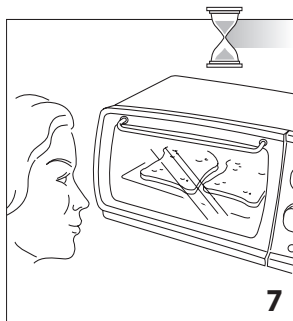
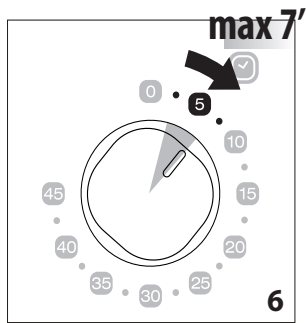
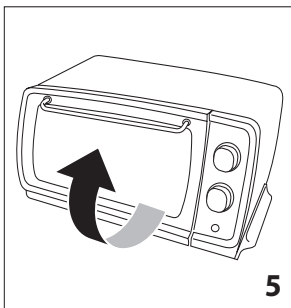
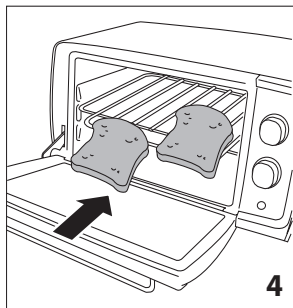
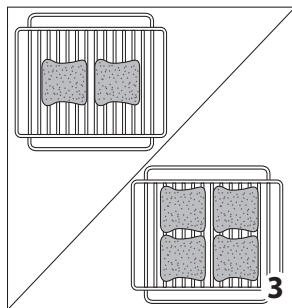
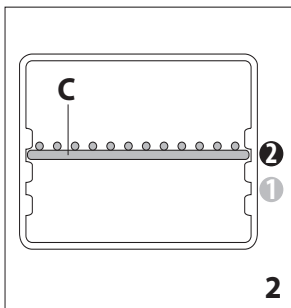
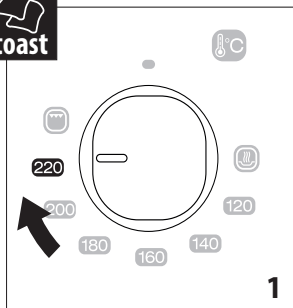

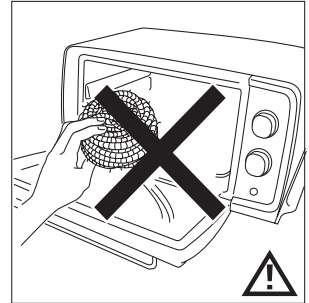
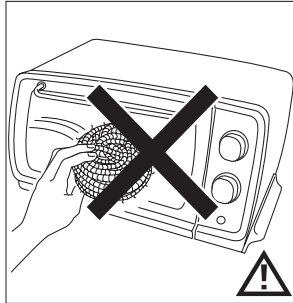
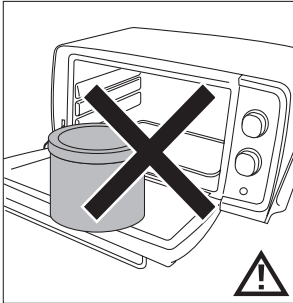
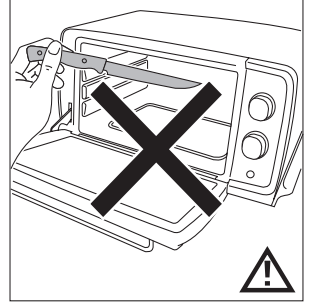
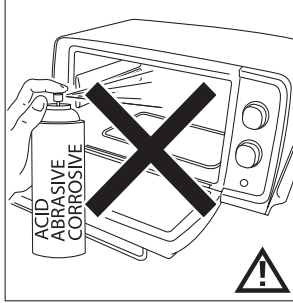
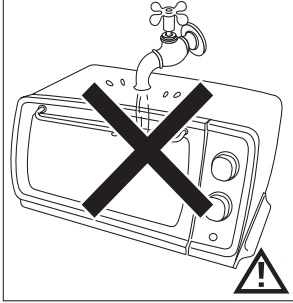
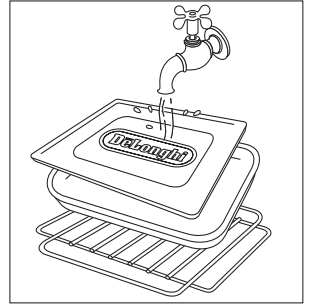
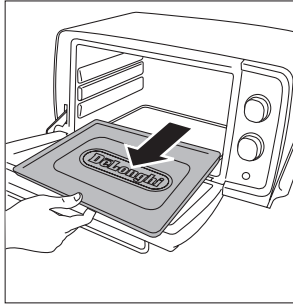
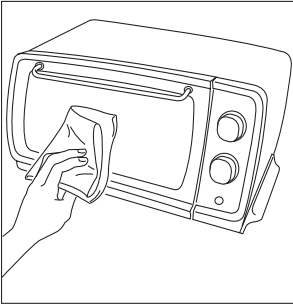
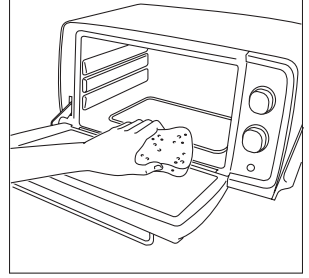
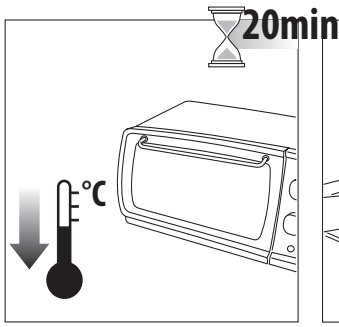
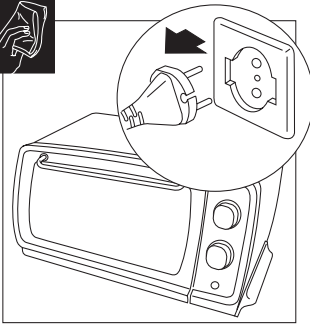







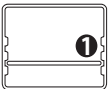

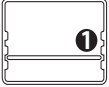

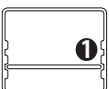

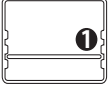

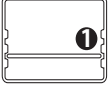

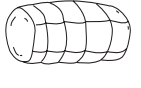
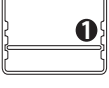
Click!

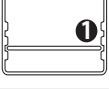

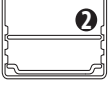





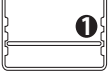





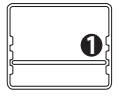

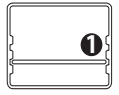

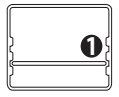

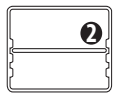

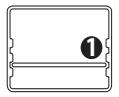

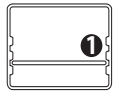
 toast

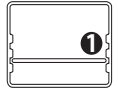

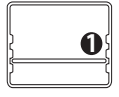

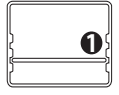
				
	600g		180 °C	30-40 min
	500g		200 °C	25-30 min
	400g		200 °C	20-25 min
	500g		180 °C	35-40 min
	800g		180 °C	35-40 min
	1000g		200 °C	60-70 min
	800g		190 °C	75-85 min
	500g			40-45 min
	2			25-30 min
	400g			35-45 min
	600g		200 °C	25-30 min

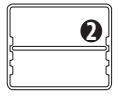
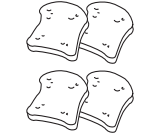
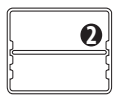
				
 ***	600g		200 °C	60-65 min
	600g		200 °C	60-65 min
	800g		200 °C	20-25 min
	300g		180 °C	20-25 min
 ***	6		180 °C	15-18 min
	600g		180 °C	20-25 min
	700g		180 °C	30-40 min
	12		170 °C	30-35 min
	500g		160 °C	90-100 min
	2		220 °C	4-5 min
	4		220 °C	5-6 min

- هنگامی که دستگاه در حال استفاده است، درب و سطوح خارجی در دسترس بسیار داغ می شوند. همواره از دستگیره، دسته ها و دکمه ها استفاده کنید. هرگز به قطعات فلزی یا شیشه ای دست نزنید. در صورت نیاز از دستکش های ویژه فر استفاده کنید.
- این دستگاه برقی با دمای بالا عمل میکند و ممکن است باعث سوختگی گردد.
- محصولات قابل اشتعال را در نزدیکی فر و یا زیر سطحی که فر بر روی آن قرار داده شده است، رها نکنید.
- هرگز از دستگاه در زیر گنجه یا قفسه دیواری یا نزدیک مواد قابل اشتعال از قبیل پرده، و نورگیر استفاده نکنید.
- اگر مواد غذایی یا سایر قطعات فر آتش گرفت، هرگز سعی کنید آن را با آب خاموش کنید. درب فر را ببندید، دوشاخه را از پریز بکشید و شعله آتش را با پارچه نمودار خاموش کنید.

دوراندازی



مطابق با دستورالعمل شماره 2012/19/EC، نباید دستگاه را همراه با زباله های خانگی دفع کرد، بلکه باید آن را به یک مرکز مجاز تفکیک و بازیافت زباله تحویل داد.



خطر!
عدم رعایت این هشدار ممکن است صدمات جانی ناشی از برقگرفتگی را در پی داشته باشد.

- قبل از زدن دوشاخه به پریز، اطمینان کسب کنید که:
 - ولتاژ برق با ولتاژ نشان داده شده بر روی صفحه مشخصات دستگاه شما برابر باشد.
 - دوشاخه اصلی دارای حداقل توان 16 آمپر و اتصال به زمین است.
- در صورت عدم رعایت قوانین بازدارنده از هر گونه حوادث، شرکت سازنده هیچ گونه مسئولیتی را بر عهده نخواهد گرفت.
- کابل برق را آویزان نکنید و نگذارید با قطعات داغ فر تماس داشته باشد. هرگز با کشیدن سیم، دوشاخه را از برق نکشید.
- اگر قصد دارید از سیم رابط استفاده کنید، اطمینان حاصل کنید که سالم باشد و دوشاخه اتصال به زمین داشته باشد و سطح متقاطع سیم ها حداقل با کابل برق دستگاه یکسان باشد.
- به منظور پیشگیری از خطر شوک الکتریکی، هرگز کابل برق را در آب نیندازید، دستگاه را در آب نیندازید و در آن حالت آن را به برق نزنید.
- اگر کابل برق آسیب دیده است، باید توسط شرکت سازنده، مرکز خدمات مشتریان شرکت سازنده و یا تکنیسین مجرب تعویض شوید تا خطری وجود نداشته باشد.
- به منظور تأمین ایمنی شخصی، هرگز خودتان قطعات دستگاه را باز نکنید. همواره با مرکز خدمات مشتریان تماس بگیرید.

قبل از استفاده از دستگاه تمامی دستورالعمل‌ها را به دقت مطالعه کنید. از این دستورالعمل‌های نگهداری ننمایید

i لطفاً توجه کنید:

- این نماد نشانه توصیه‌ها و اطلاعات مهم برای کاربر است.
 - قبل از استفاده از فر برای اولین بار، هر گونه کاغذ و سایر مواد درون آن از قبیل مقواهای محافظی، کتابچه‌ها، کیسه‌های پلاستیکی و غیره را از آن خارج کنید.
 - دستگاه باید در فاصله حداقل ۲۰ سانتی متر از پرز برق متصل به آن قرار داشته باشد.
 - قبل از استفاده از فر برای اولین بار، فر را در حداکثر دما به مدت حداقل 20 دقیقه روشن کنید تا بوی «نو بودن» آن و نیز دود ناشی از وجود مواد محافظتی بکاربرده شده برای المنت‌های گرمایشی قبل از حمل و نقل دستگاه، از بین برود. اتاق را تهویه کنید.
 - تمامی متعلقات دستگاه را قبل از استفاده کاملاً بشویید.
 - از محلول‌های اسیدی یا شوینده‌های قوی برای تمیز کردن داخل فر و متعلقات آن استفاده نکنید. از روغن شو، اسفنج‌های زبر یا سیم ظرفشویی برای تمیز کردن داخل یا بیرون دستگاه استفاده نکنید.
- !** توجه!
- عدم رعایت این هشدار ممکن است به آسیب دیدن یا خرابی دستگاه منجر شود.
 - این فر برای پخت غذا طراحی شده است. از به کار بردن آن برای سایر اهداف، تغییر یا دستکاری آن اکیداً خودداری کنید.
 - زمانی که دستگاه را از بسته بندی بیرون آورید، مطمئن شوید که درب آن صدمه ندیده باشد و به درستی عمل کند. این درب از شیشه تهیه شده است و در نتیجه شکنستی است. اگر لبه‌ی آن به طور مشهودی پریده است، بر روی آن بخش افتاده و یا خراشیده شده است، باید تعویض شود. هنگام استفاده از دستگاه، تمیز کردن و یا حمل آن، از ضربه زدن و یا کوبیدن شدید بر روی درب بپرهیزید. زمانی که دستگاه داغ است، مایعات سرد بر روی آن نریزید.
 - دستگاه را بر روی سطحی صاف و در ارتفاع حداقل 85 سانتی متر و دور از دسترس کودکان قرار دهید.
 - کودکان زیر 8 سال و نیز افراد با معلولیت روانی، فیزیکی یا حسی و یا افراد کم‌دانش و کم‌تجربه تا زمانی که به دقت تحت مراقبت باشند و دستورالعمل استفاده ایمن و خطرات دستگاه به آنها تذکر داده شود، می‌توانند از دستگاه استفاده کنند. همواره کودکان را تحت مراقبت داشته باشید تا مبادا با دستگاه بازی کنند. کودکان نباید دستگاه را تمیز کرده و یا مراقب آن باشند مگر اینکه 8 سال سن
- داشته باشند و همواره تحت نظارت باشند.
دستگاه و کابل برق را دور از دسترس کودکان زیر 8 سال نگه دارید.
هنگامی که دستگاه در حال استفاده است، آن را جابجا نکنید.
از دستگاه در شرایط زیر استفاده نکنید:
کابل برق معیوب باشد
دستگاه از بلندی افتاده و به طور مشهودی صدمه دیده است و یا به درستی عمل نمی‌کند. در این موارد، به منظور پیشگیری از وقوع خطرات، دستگاه را به نزدیکترین مرکز خدمات مجاز مشتریان ببرید.
هرگز دستگاه را در نزدیکی منابع گرمایشی قرار ندهید.
از دستگاه به عنوان ابزار گرمایشی استفاده نکنید.
هرگز کاغذ، مقوا، یا پلاستیک درون فر و نیز چیزی بر روی آن قرار ندهید (لوازم آشپزخانه، قفسه‌های سیمی و سایر اشیاء).
هرگز چیزی درون درجه‌های تهویه فرو نکنید. بررسی کنید که مسدود نشده باشند.
این فر برای نصب توکار طراحی نشده است.
هرگز اجسام سنگین، ظروف یا محفظه‌های داغ را بر روی در باز قرار ندهید. دستگیره را به طرف پایین نکشید.
هرگونه کاربری غیر حرفه‌ای، نامناسب یا عدم رعایت دستورالعمل‌ها، شرکت سازنده را از هر گونه مسئولیت در رابطه با صدمات و خسارات احتمالی مبرا می‌سازد و ضمانتنامه نیز باطل می‌شود.
این دستگاه فقط برای کاربرد خانگی طراحی شده است. موارد استفاده نامناسب: در محل آشپزخانه کارکنان فروشگاه‌ها، ادارات و سایر محیط‌های کاری؛ مزرعه‌ها؛ استفاده مشتریان در هتل‌ها، متل‌ها و سایر محیط‌های اقامتی؛ محیط‌های مسافرخانه‌ای.
هنگامی که از دستگاه استفاده نمی‌کنید و قبل از تمیزکاری آن، همواره کابل برق را از پرز بکشید.
این دستگاه نباید با یک زمانسنج یا کنترل از راه دور مجزا راه اندازی شود.
دستگاه را باید به گونه‌ای نصب و راه اندازی کرد که پشت آن نزدیک به دیوار باشد.
قبل از تمیزکاری، همواره دستگاه را با قرار دادن زمانسنج در حالت "0" خاموش کنید و کابل برق را از پرز بکشید.
- !!! خطر سوختگی!**
عدم رعایت این هشدار می‌تواند به سوختگی منجر شود.

شرح دستگاه

- A المنت گرمایشی فوقانی
- B چراغ های داخلی (فقط بعضی از مدل ها)
- C قفسه سیمی بالا
- D ماهیتابه یک پزی (فقط بعضی از مدل ها)
- E عقربه دما/عملکرد
- F دکمه زمان سنچ
- G چراغ دما
- H المنت گرمایشی زیرین
- I درب شیشه ای
- L سینی خرده نان
- M قفسه نفت دهی (فقط بعضی از مدل ها)

مشخصات فنی

ولتاژ: 220-240 ولت 50-60 هرتز
برق ورودی: 1100 وات
ابعاد خارجی عرض: عمق: ارتفاع: 435 * 220 * 320 میلیمتر
وزن: 5.74 کیلوگرم

عقربه دما/ کارکرد

گرم نگه داشتن غذا: ایده آل برای گرم نگه داشتن غذا.
عقربه دما/عملکرد (E) را در  قرار دهید.

عملکرد سنتی فر: ایده آل برای انواع دستور پخت سنتی.
عقربه دما/کارکرد (E) را در دمای بین 120 و 220 قرار دهید.

عملکرد نان برشته: ایده آل برای برشته کردن تکه های نان.
عقربه دما/عملکرد (E) را در 220 قرار دهید.

عملکرد بریان کن: ایده آل برای بریان کردن غذا.
عقربه دما/عملکرد (E) را در  قرار دهید.

دکمه زمان سنچ

دکمه زمان سنچ (F) حداکثر به 45 دقیقه میرسد. اگر پخت به زمان بیشتری نیاز دارد، زمان سنچ را پس از گذشت 45 دقیقه دوباره تنظیم کنید.

چراغ دما

چراغ دما (G) زمانی روشن می شود که فر روشن شود و زمانی خاموش می شود که فر به دمای تنظیم شده برسد.

 **لطفاً توجه کنید:** برای اطلاع از دستورات عملی های بیشتر در مورد عملکردهای مختلف و جدول های پخت، به تصاویر مندرج در صفحات 74-81 رجوع کنید.

الوصل بالتيار الكهربائي

- A في حال كان جهازكم مزود بمأخذ كهربائي سوف يشتمل أيضا على صاهر عيار 13 أمبير. فإذا كان المأخذ لا يتناسب مع علبه الوصل المثبتة على الجدار عليكم بقطع المأخذ من سلك التغذية وتركيب مأخذ مناسب وفق ما هو موضح أدناه. تحذير: إقطعوا المأخذ بعناية بعد إزالة الصاهر: لا تركيبوا أية علبه وصل بالتيار مثبتة على الجدار عيار 13 أمبير في مكان آخر في البيت لأن من شأن ذلك التسبب بصدمة خطيرة. في حال استعمال مأخذ للتيار غير مشتمل على صاهر ينبغي حماية الدائرة الكهربائية بصاهر عيار 15 أمبير. في حال كان المأخذ من النوع المصنوب ينبغي إعادة تركيب غطاء الصاهر في حال إستبدال الصاهر وذلك بإستعمال صاهر أسننا عيار 13 أمبير الى BS 1362. في حال فقدان غطاء الصاهر ينبغي عدم استعمال المأخذ الى أن يتم الحصول على غطاء صاهر من أقرب موزع أدوات كهربائية.
- B في حال لم يكن جهازكم مزود بمأخذ الرجاء إتباع التعليمات الواردة فيما يلي:

تحذير: ينبغي تأريض جهازكم:

في حال لم تكن ألوان الأسلاك التي يتكون منها سلك التغذية الرئيسي التابع لجهازكم متطابقة مع ألوان أطراف التوصيل التابعة لمأخذكم عليكم مراعاة التالي:

هام جدا

ينبغي وصل السلك الأخضر والأصفر بطرف التوصيل التابع للمأخذ المشار إليه بحرف E أو بشعار التأريض  أو الأخضر أو الأخضر والأصفر.

ينبغي وصل السلك الأزرق بطرف التوصيل المشار إليه بحرف N أو الأسود.

كما ينبغي وصل السلك البتي بطرف التوصيل المشار إليه بحرف L أو الأحمر.

الأسلاك المتكون منها سلك التغذية الرئيسي هي ملونة على النحو التالي:

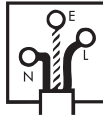

السلك الأخضر والأصفر: تأريض

محايد (بارد)

مشحون بالكهرباء (حامي)

السلك الأزرق:

السلك البتي:

⚠️ خطر التعرض للحروق!

عدم مراعاة هذه التعليمات قد يكون سبباً في الإصابة بالحروق.

أحد فروع خدمة الصيانة الفنية التابعة لها أو على يد فني متخصص وذلك حفاظاً على سلامتكم الشخصية.

بغرض الحفاظ على سلامتكم الشخصية، لا تفكك أبداً الجهاز، بمفردك ولكن توجه به إلى أحد فروع الصيانة المُعتمدة.



- الجهاز متطابق مع التوجيهات الأوروبية التالية: التوجيه الأوروبي الخاص بالجهد المنخفض رقم 2006/95/EC وتعديلاته اللاحقة.
- توجيه EMC رقم 2004/108/EC وتعديلاته اللاحقة، كافة المواد والأدوات التي لها احتكاك مباشر مع المنتجات الغذائية مُتطابقة بشكل تام مع متطلبات التوجيهات الأوروبية (CE) رقم 2004/1935.

التخلص من الجهاز

وفقاً لنصوص التوجيه الأوروبي رقم 2012/19/EC، لا ينبغي مطلقاً التخلص من الجهاز عن طريق إلقائه مع النفايات المنزلية ولكن ينبغي تسليمه إلى أحد مراكز تجميع وتدوير النفايات الرسمية.



- تصل درجة حرارة الباب والأسطح الخارجية إلى درجة عالية أثناء استعمال الجهاز. في تلك الحالة استعمل دائماً مقابض الجهاز، مقابض الباب وأزرار التشغيل. لا تلمس مطلقاً الأجزاء المعدنية أو الزجاجية من الفرن. استعمل قفازات الحماية عند الضرورة.
- هذا الجهاز يعمل على درجة حرارة عالية مما قد يسبب الحروق للمستخدم.
- لا تضع أبداً المنتجات القابلة للاشتعال بالقرب من الفرن أو أسفل الخزانة التي يتواجد بها الفرن.
- يُمنع منعاً باتاً تشغيل الجهاز تحت الخزانة المُعلقة أو الأرفف أو بالقرب من مواد قابلة للاشتعال مثل الستائر وما شابه.
- إذا اشتعلت النار في الطعام أو في بعض أجزاء من الفرن لا تحاول أبداً إطفائها بالماء، ولكن أغلق باب الفرن أفضل قابس التيار الكهربائي ثم حاول السيطرة على اللمب مُستخدمًا قطعة قماش مُبللة.

⚠️ خطر!

عدم مراعاة هذه التحذيرات قد يؤدي إلى الإصابة بالحروق الناتجة عن التعرض للصدّات الكهربائية الأمر الذي قد يُعرض حياتك للخطر.

- قبل توصيل القابس بالتيار الكهربائي تحقق من الآتي:
 - جهد شبكة التيار الكهربائي يتناسب مع القيمة المذكورة في لوحة مواصفات الجهاز.
 - مقبس التيار الكهربائي ذات قدرة 16 أمبير ومزود بطرف أرضي.
- لا تتحمل جهة التصنيع أية مسؤولية في حالة عدم الالتزام بمعايير وقواعد مكافحة الحوادث السارية المفعول.
- لا تترك كابل التغذية الكهربائية مُعلّقاً وحاول إبعاده دائماً عن الأجزاء الساخنة من الفرن. لا تفصل الجهاز من مصدر التيار الكهربائي عن طريق نزع كابل التغذية عن بُعد.
- إذا أردت عمل توصيلة كهربائية إضافية، فتأكد من أنها في حالة جيدة، ومزودة بقابس تم تأريضه وكذلك كابل موصل ولكن يجب أن يكون مساوياً على الأقل لكابل التغذية الكهربائية المُرفق بالجهاز.
- بغرض تجنب التعرض لصدّات كهربائية، لا تغمر مطلقاً كابل التغذية الكهربائية أو قابس الجهاز أو الجهاز نفسه في الماء أو في أي سائل آخر.
- إذا أصيب كابل التغذية الكهربائية بالتلف، يجب استبداله من الشركة المصنعة أو من

تعليمات الأمان

اقرأ بعناية كافة التعليمات قبل استعمال الجهاز. احتفظ بهذه التعليمات

انتبه جيداً:

والصيانة الخاصة بالجهاز بمفردهم إلا إذا تجاوز سنهم 8 سنوات وعلى أن يكونوا تحت إشراف ومراقبة من قبل ذويهم.

ضع الجهاز وكابل التغذية الكهربائية بعيداً عن متناول أيدي الأطفال الذين هم تحت سن 8 سنوات.

ينبغي عدم تحريك الجهاز أثناء الاستعمال. لا تستعمل الجهاز إذا:

كان كابل التغذية الكهربائية معيباً سقط الجهاز على الأرض وأصيب بأضرار ظاهرة أو ظهر عليه خلل في إحدى وظائفه. وفي تلك الحالة، يجب التوجه به لأقرب مركز خدمة الصيانة ما بعد البيع تجنباً لأي أضرار مُحتملة.

لا تضع الجهاز بالقرب من مصادر الحرارة. لا تستعمل الجهاز كمصدر للحرارة.

لا تضع مطلقاً أي ورقة أو كرتونة أو أكياس بلاستيك داخل الجهاز ولا تضع أي شيء فوقه (مثل الأدوات، شبكات الشوي، أي أغراض أخرى)

لا تضع أي شيء في فتحات التهوية. لا تسدها. هذا الفرن ليس مُخصصاً للتخزين.

عندما تفتح الباب، لا تضع عليه أشياء ثقيلة، من قبيل المقلاة الساخنة أو أي حاويات أخرى. ولا تسحب المقبض لأسفل.

أي استعمال مهني لهذا الجهاز، لا يتطابق ولا يتفق مع تعليمات الاستعمال المنصوص عليها هنا سيكون خارج مسؤولية وضمان جهة التصنيع.

لقد تم تصميم هذا الجهاز لأغراض الاستعمال المنزلي فقط. هذا الجهاز ليس مُخصصاً للاستعمال في الأماكن المُخصصة للطهي من أجل العاملين في المتاجر والمكاتب وغيرها من أماكن العمل مثل مراكز السياحة الريفية، الفنادق، المقادق، الموتيلات، مؤسسات الضيافة، الغرف المؤجرة في الموتيلات والفنادق.

ينبغي دائماً فصل التيار الكهربائي في حالة عدم استعمال الجهاز أو قبل غسله.

يُمنع منعاً باتاً تشغيل هذا الجهاز بواسطة عداد وقت خارجي أو عن طريق نظام التشغيل عن بُعد.

يجب وضع وتشغيل هذا الجهاز فقط بعد وضع ظهره بجانب الحائط.

أطفئ دائماً الفرن وحرك مؤشر عداد الوقت على وضعية "0" وافصل قايس الجهاز من مقبس التيار الكهربائي قبل عملية التنظيف.

يُشير هذا الرمز إلى نواصيح ومعلومات هامة للمستخدم.

قبل استعمال الجهاز لأول مرة قم بنزع كل المُحتويات الورقية الموجودة حول الجهاز مثل كرتونة الحماية، كتيب التعليمات، الأكياس البلاستيكية، إلخ. يجب وضع الجهاز على مسافة لا تقل عن 20 سم على الأقل من مصدر التيار الكهربائي الذي سيتم توصيل الجهاز به.

قبل استعمال الجهاز لأول مرة، قم بتشغيل الجهاز وهو فارغ، مع تشغيل الترموستات على أقصى درجة، لمدة 20 دقيقة على الأقل حتى تتخلص تماماً من الرائحة المصاحبة للأجهزة الجديدة ومن رائحة مواد الحماية ومنع الاحتكاك التي تم وضعها مع الجهاز قبل عملية الشحن والنقل. قم بتهوية المكان أثناء هذه العملية.

اغسل جيداً كل الإكسسوارات قبل الاستعمال.

لا تستخدم المنظفات الحمضية أو المنظفات الكاشطة

لتنظيف تجويف الفرن أو الإكسسوارات الملحقة به.

لا تستخدم مواد إزالة الدهون أو إسفنجة كاشطة أو صوف صلب في عملية التنظيف، سواء تنظيف

الجهاز من الداخل أو الخارج.

⚠ انتبه!

إن عدم مراعاة هذه التعليمات قد يؤدي إلى الإصابة بالحروق أو تلف الجهاز.

هذا الفرن مخصص لطهي الطعام. يجب عدم استعماله في أي أغراض أخرى كما يجب عدم تعديله أو العبث به بأي طريقة كانت.

عندما تُخرج الجهاز من كرتونة التعبئة والتغليف، تحقق من سلامة الباب واكتمال كافة مكوناته. ولأن الباب مصنوع من الزجاج فهو، بالتالي، قابل للكسر، ولذلك يُصح باستبداله في حالة إذا وجد به أي كسر أو خدش. بالإضافة إلى كل ذلك، أثناء استعمال الجهاز، يجب تجنب خبط الباب، الاصطدام به بعنف أو صب أي سائل بارد على الزجاج عندما يكون الجهاز ساخن. ضع الجهاز على مُسطح أفقي على ارتفاع 85 سم على الأقل بعيداً عن متناول أيدي الأطفال.

يمكن السماح للأطفال فوق سن 8 سنوات وكذلك الأشخاص الذين لا يتمتعون بقدرات

جسدية ونفسية وحسية كاملة أو لأشخاص محدودي الخبرة والمعرفة باستعمال الجهاز

بشرط متابعتهم بدقة وتدريبهم أولاً على كيفية استعمال الجهاز بشكل آمن وتحذيرهم

كذلك من مخاطر سوء استعماله. أنتهوا جيداً للأطفال ولا تتركوهم يعبثون بالجهاز.

لا يسمح للأطفال بالقيام بعمليات التنظيف

 **انتبه جيداً:** لمزيد من المعلومات حول الوظائف المختلفة وجداول الطهي، يرجى مراجعة الصور الواردة في الصفحة رقم 74-81.

وصف الجهاز

- A التسخين العلوي
- B الإضاءة الداخلية (فقط في بعض الموديلات)
- C الشواية
- D صينية (فقط في بعض الموديلات)
- E مقبض الترموستات/الوظائف
- F مقبض عداد الوقت
- G مؤشر الترموستات
- H التسخين السفلي
- I باب زجاجي
- L صينية تجميع كسرات الخبز
- M شواية صحية (في بعض الموديلات فقط)

بيانات فنية

الجهد: 220-240 فولت ~50/60 هرتز
الطاقة المُستهلكة: 1100 وات
الأبعاد ط *ع *ف: 320 x 220 x 435مم
الوزن: 5.74 كجم

مقبض الترموستات/الوظائف

الحفاظ على الطعام ساخناً: إنها مثالية للحفاظ على الطعام في حالة ساخنة.
اضبط مقبض الترموستات/الوظائف (E) على وضعية .

وظيفة الفرن التقليدية: إنها مثالية لكافة عمليات الطهي التقليدية.
اضبط مقبض الترموستات/الوظائف (E) على درجة الحرارة التي تتراوح بين **120** وبين **220**.

وظيفة تحميص الخبز: إنها مثالية لتحميص كسرات الخبز.
اضبط مقبض الترموستات/الوظائف (E) على وضعية **220**.

وظيفة الشواية: إنها وظيفة مثالية لشوي الطعام
اضبط مقبض الترموستات/الوظائف (E) على وضعية .

مقبض عداد الوقت

مقبض عداد الوقت (F) يتضمن مدة زمنية أقصاها 45 دقيقة. إذا تطلبت عملية الطهي مزيداً من الوقت، أدر في نهاية الـ 45 دقيقة المقبض من جديد.

مؤشر الترموستات

تضاء لمبة المؤشر (G) عندما يتم إشعال الفرن وتنطفئ في حالة الوصول إلى درجة الحرارة التي تم ضبطها سابقاً.