

Пайдалану нұсқаулары

EXAM44X.5Y
FEB4455

RIVELIA

DēLonghi

ҚҰРЫЛҒЫНЫҢ СИПАТТАМАСЫ	4
ПАНЕЛЬ МЕН БАСТЫ БЕТТІҢ СИПАТТАМАСЫ	6
КЕРЕК-ЖАРАҚТАР СИПАТТАМАСЫ *	7
СҮТ ҚҰМАНЫНЫҢ СИПАТТАМАСЫ	8
МАШИНАНЫ БІРІНШІ РЕТ ПАЙДАЛАНУ	9
Тіліңізді таңдаңыз	9
Күн мен уақытты таңдаңыз	9
Су ыдысын толтырыңыз.....	10
Машинаны дайындау	10
Дән ыдысын орнатыңыз	10
Бірінші рет пайдалану	10
Кеңестер.....	11
Судың кермектігін тексеріңіз.....	11
Су қаттылығын орнату	11
Профильдер.....	12
Оқу құралы.....	12
ҚҰРЫЛҒЫ ІСКЕ ҚОСЫЛУДА	13
МАШИНАНЫ ӨШІРУ	14
Ұзақ уақытқа өшіріп қою	14
МӘЗІР ПАРАМЕТРЛЕРІ	15
Шаю	15
Қақ тазалау	15
Су сүзгісі.....	15
Жалпы.....	15
Автоөшр.....	15
Қолдау.....	16
Тарту және босату	16
Сүт құмырасын тазалау.....	16
Кофе температурасы.....	17
Статистика	17
Тіл	17
Күн мен уақыт	18
Кофе тартқыштың параметрлері.....	18
Су қаттылығы.....	18
Су жүйесін босату	19
Әдепкі мәндер	19
ӨСІМДІК НЕГІЗІНДЕГІ СУСЫНДАР	20
Машинаны кофе негізіндегі сусындарды дайындауға орнату.....	20
Тікелей таңдалатын сусындар	20
Реттелетін кофе негізінде сусындар	20
Тартылған қофемен дайындау.....	21

ҚОСЫМША ДОЗА	23
КОФЕ НЕГІЗІНДЕГІ СУСЫНДАРДЫ ДАЙЫНДАУ БОЙЫНША НҮСҚАУЛАР .	24
Ыстығырақ кофе алу туралы кеңестер	24
ДӘНДІ БЕЙІМДЕУ ТЕХНОЛОГИЯСЫ	25
КҮНДЕЛІКТІ КОФЕ	26
СҮТ НЕГІЗІНДЕГІ СУСЫНДАР	27
Сүт құманын дайындау	27
Қандай сүт пайдаланылуы керек?.....	27
Сүт графинін толтыру және бекіту.....	27
Көпіршік мөлшерін реттеу	28
Сүт негізіндегі сусындарды дайындау	28
Сүт құмырасын пайдаланған соң тазалау	28
"АЛЫП КЕТУ" СУСЫНДАРЫН ЖАСАУ	30
De'Longhi жол саптыаяғын қолданғаннан кейін әр уақытта тазалап отырыңыз (бөлек сатылады).....	31
ЫСТЫҚ СУ	32
"МЕНІҢ" ФУНКЦИЯСЫ.....	33
Сусынды таңдаңыз (сусын жасау үшін кофе тартқышта қалған дәні пайдаланыңыз):.....	35
Тарту және босату (ұнтақтағышты ішіндегісінен тазарту үшін сусын жасамай ұнтақтау циклін бастаңыз).....	35
Енді сіз кофе дәнінің ыдысын ауыстыра аласыз.....	35
Құрылғының ішкі айналымы	37
Дән ыдысы.....	37
Қалдық кофе ыдысы	38
Тамшы науасы және тамшы науасының торы	38
Машинаның іші	39
Су ыдысы	39
Кофе шүмектері	40
Ұнтақ кофе воронкасы.....	40
Алынбалы қайнату бөлігі.....	40
Сүт графинін мұқият тазалау.....	41
ҚАҚ ТАЗАЛАУ	43
СУ ЖҰМСАРТҚЫШ СҮЗГІ.....	46
Сүзгіні орнату	46
Сүзгіні ауыстыру немесе алып тастау.....	46
ЖИІ КӨРІНЕТІН ЖӘНЕ ЕСКЕРТУ ХАБАРЛАРЫ	48
СУРАҚ-ЖАУАП.....	54
ТЕХНИКАЛЫҚ ДЕРЕКТЕР	59
Қуат үнемдеу жолдары туралы кеңестер	59

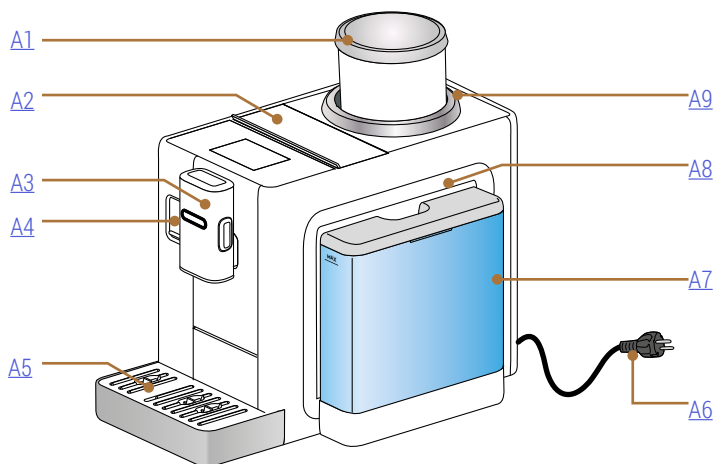

- A1.** Қақпағы бар дән ыдысы
- A2.** Керек-жарақ/тартылған кофе бөлігін жабатын қақпақ
- A3.** Кофе шүмектері (биіктігі реттеледі)
- A4.** Сүт құманын/ыстық су шүмегін жабатын қақпақ
- A5.** Тамшы науасы
- A6.** Қуат сымы
- A7.** Қақпағы бар су ыдысы
- A8.** Қайнату бөлігінің қақпағы (су ыдысын алған соң қолжетімді)
- A9.** Кофе тартуды реттеу сақинасы

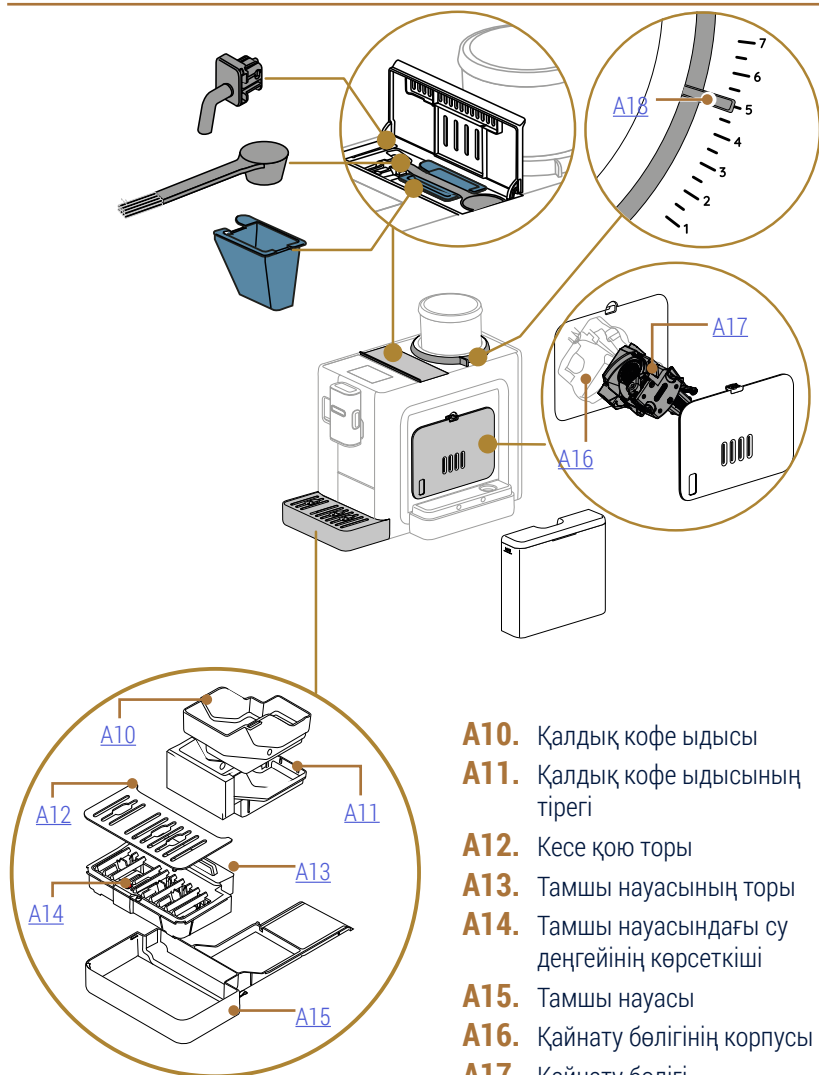

- A10.** Қалдық кофе ыдысы
- A11.** Қалдық кофе ыдысының тірегі
- A12.** Кесе қою торы
- A13.** Тамшы науасының торы
- A14.** Тамшы науасындағы су деңгейінің көрсеткіші
- A15.** Тамшы науасы
- A16.** Қайнату бөлігінің корпусы
- A17.** Қайнату бөлігі
- A18.** Тарту параметрінің индикаторы

Rivelia Панель мен басты беттің сипаттамасы 

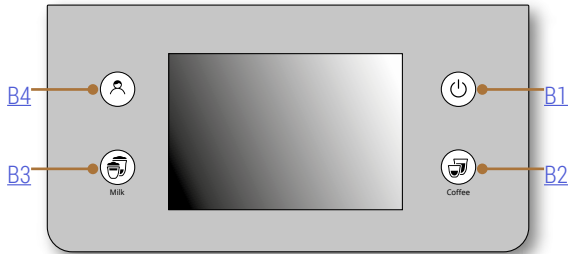

- B1.** ON/Standby түймесі
- B2.** Кофе негізіндегі сусындарды таңдау түймесі
- B3.** Сүт негізіндегі сусындарды таңдау түймесі
- B4.** Профиль таңдау түймесі

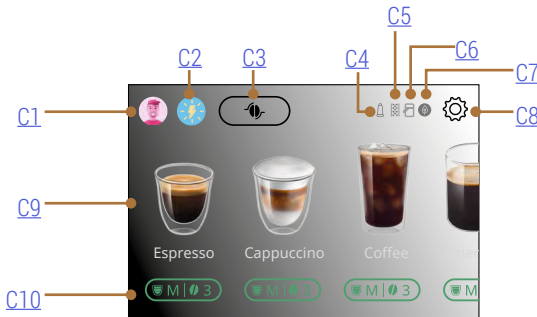

- C1.** Таңдалған профиль
- C2.** Күнделікті кофе
- C3.** Дәнді бейімдеу технологиясы
- C4.** "Сүзгі толды" индикаторы
- C5.** Қақ тазалау ескертуінің индикаторы
- C6.** Сүт құманын тазалау индикаторы
- C7.** Қуатты үнемдеу индикаторы
- C8.** Параметрлер мәзірі
- C9.** Сусынды тікелей таңдау
- C10.** Сусынды реттеу жолағы

Rivelia Керек-жарақтар сипаттамасы *

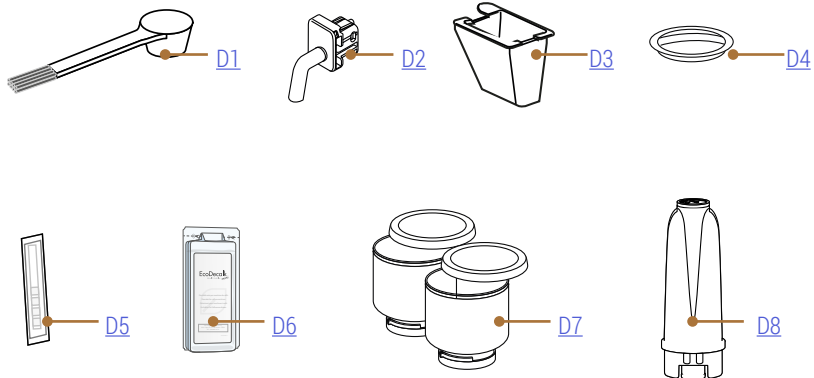

* Саны мен түрі әр модельде әртүрлі болады

МАШИНАНЫҢ КЕРЕК-ЖАРАҚТАРЫНА АРНАЛҒАН
КАМЕРАСЫНЫҢ ІШІНДЕ [A2](#)

- D1.** Тартылған кофенің өлшеуіш қасығы/
қылшақ
- D2.** Ыстық су шүмегі
- D3.** Алынбалы тартылған кофе құйғысы

ДӘН ЫДЫСЫ МАШИНАҒА БЕКІТІЛЕТІН ЖЕРДЕГІ
ТЕСІККЕ САЛЫНАДЫ

- D4.** Кофе тартқышты қорғау қақпағы

КЕРЕК-ЖАРАҚТАР ҚҰРАМЫНДА

- D5.** "Су қаттылығын тексеру" жолағы
- D6.** Қақ тазартқыш
- D7.** Өзара ауыстыруға болатын дән ыдыстары
- D8.** Су жұмсартқыш сүзгі

LatteCrema
HOT 

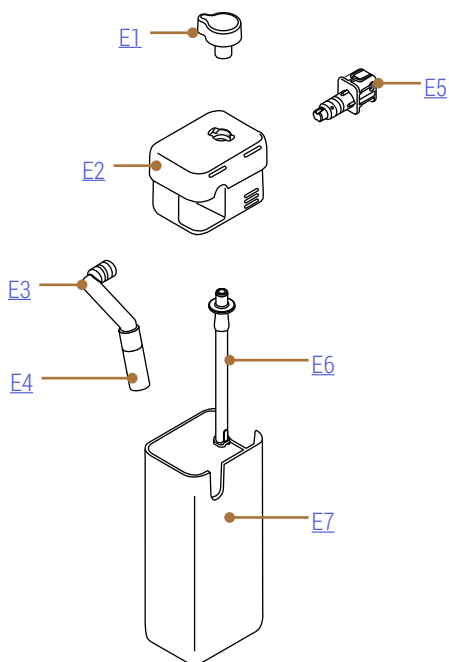

- E1.** Көбікті реттеу/Тазалау дөңгелегі
- E2.** Сүт құмырасының қақпағы
- E3.** Сүт шүмегі (биіктігі реттеледі)
- E4.** Сүт шүмегінің ұзартқышы
- E5.** Сүт құмырасының жалғағышы (тазалау үшін алуға болады)
- E6.** Сүт тарту түтігі (силикон)
- E7.** Сүт ыдысы

**Есіңізде болсын:**

- Кофе тартқыштағы кофенің іздері – сатылғанға дейін машинада жүргізілген параметрлер сынағының нәтижелері, біздің өнімдерге деген мұқият қамқорлық пен назардың дәлелі.
- Бірінші рет пайдаланған кезде, су немесе сүт тиетін барлық алынбалы керек-жарақтар (сүт құманы, су ыдысы) ыстық сумен шайылуы керек. Үздік нәтижелерге қол жеткізу үшін сүт құмандарын ыдыс жуғыш машинада жууға болады.

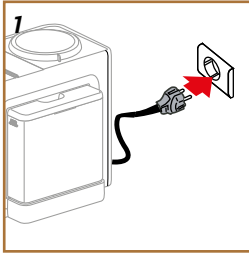

1. Қуат сымын розеткаға қосыңыз (1-сурет).

Құрылғы іске қосылып, сізге ыңғайлы етіп орнату жолы көрсетіледі.: көрсетілген нұсқауларды орындаңыз, сонда Rivelia машинасы пайдалануға дайын болады!

Маңызды ескертпелер:	
	Таза ауыз су
	Ыстық су шүмегі
	Дән ыдысы <i>(сіз оны керек-жарақтар құрамынан таба аласыз)</i>
	Сіздің сүйікті кофе дәнііз
	Ыдыс <i>(сыйымдылығы кемінде 0,2 литр екеніне көз жеткізіңіз)</i>
	Су қаттылығын тексергіш <i>(сіз оны керек-жарақтар құрамынан таба аласыз)</i>

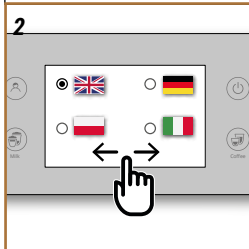
**Тіліңізді таңдаңыз**

2. Тіліңіз көрінгенше дисплей беттерін айналдырыңыз (2-сурет), содан кейін тиісті жалаушаны таңдаңыз;
3. Келесі қадамға өту үшін "Орындалды" түймесін басыңыз.

Күн мен уақытты таңдаңыз

4. Нақты күн мен уақытты таңдап, "Клсі" түймесін басыңыз: күн мен уақытты көрсету пішімін таңдап, "Клсі" түймесін басыңыз.

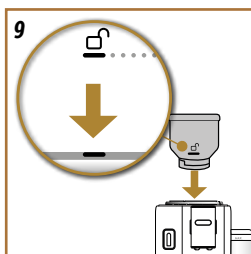
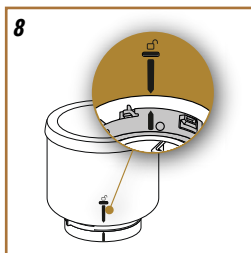
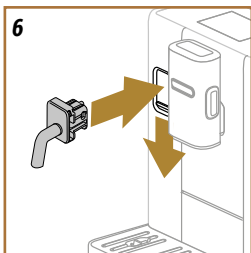
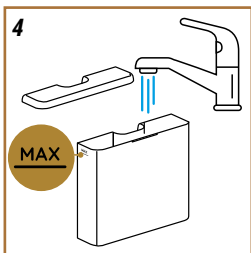
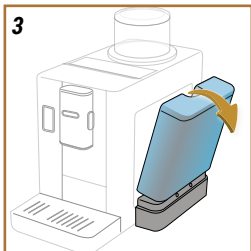

Су ыдысын толтырыңыз

5. Су ыдысын алыңыз.

Есіңізде болсын:

Су ыдысы машинадан дұрыс алынуы үшін оны сәл еңкейтеңіз (3-сурет).

6. Ыдысты MAX деңгейіне дейін таза ауыз сумен толтырып (4-сурет), машинаға салыңыз да, "Клсі" түймесін басыңыз.

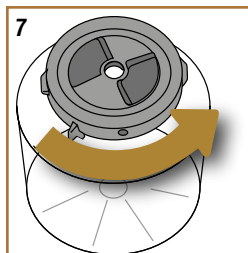
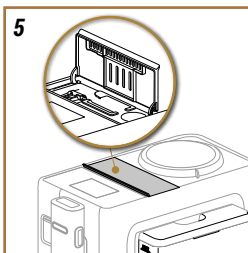

7. Керек-жарақ бөлімінің қақпағын ашып, ыстық су шүмегін алыңыз (5-сурет).
8. Сүт құманының жалғағышының/ыстық су шүмегінің қақпағын басып, ыстық су шүмегін бекітіңіз (6-сурет). "Клсі" түймесін басыңыз.
9. Кофе тарту параметрінің индикаторы "5" күйіне орнатылғанына көз жеткізіңіз, егер олай болмаса, оны "5" күйіне орнатыңыз. "Клсі" түймесін басыңыз.
10. Кофе тартқыштың қорғаныс қақпағын дән ыдысының ұясынан алыңыз.
11. Дән ыдыстарының бірін алыңыз, оны төңкеріп, астыңғы бөлігінің мықтап жабылғанын тексеріңіз: толық сенімді болу үшін төменгі бөлікті шерту естілгенше сағат тіліне қарсы бұраңыз (7-сурет). Дән ыдысы екі көрсеткі тураланған кезде дұрыс жабылады (8-сурет). "Клсі" түймесін басыңыз.
12. Дән ыдысын пайдаланғыңыз келген дәнмен толтырып, оны қайтадан мықтап жабыңыз: "Клсі" түймесін басыңыз.
13. Дән ыдысын ұясына орнатып, орнына бекіту үшін сағат тілімен бұраңыз. Оның дұрыс орнатылғанына көз жеткізу үшін таңбасын

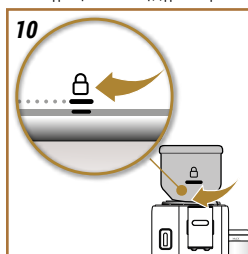

Машинаны дайындау

7. Керек-жарақ бөлімінің қақпағын ашып, ыстық су шүмегін алыңыз (5-сурет).
8. Сүт құманының жалғағышының/ыстық су шүмегінің қақпағын басып, ыстық су шүмегін бекітіңіз (6-сурет). "Клсі" түймесін басыңыз.

Дән ыдысын орнатыңыз

9. Кофе тарту параметрінің индикаторы "5" күйіне орнатылғанына көз жеткізіңіз, егер олай болмаса, оны "5" күйіне орнатыңыз. "Клсі" түймесін басыңыз.
10. Кофе тартқыштың қорғаныс қақпағын дән ыдысының ұясынан алыңыз.

11. Дән ыдыстарының бірін алыңыз, оны төңкеріп, астыңғы бөлігінің мықтап жабылғанын тексеріңіз: толық сенімді болу үшін төменгі бөлікті шерту естілгенше сағат тіліне қарсы бұраңыз (7-сурет). Дән ыдысы екі көрсеткі тураланған кезде дұрыс жабылады (8-сурет). "Клсі" түймесін басыңыз.
12. Дән ыдысын пайдаланғыңыз келген дәнмен толтырып, оны қайтадан мықтап жабыңыз: "Клсі" түймесін басыңыз.
13. Дән ыдысын ұясына орнатып, орнына бекіту үшін сағат тілімен бұраңыз. Оның дұрыс орнатылғанына көз жеткізу үшін таңбасын төменгі сақинадағы белгімен туралаңыз (9-сурет) және салынған кезде дән ыдысын бекіту күйіне бұраңыз (10-сурет). "Клсі" түймесін басыңыз.

Бірінші рет пайдалану

14. Сыйымдылығы кемінде 0,2 литр ыдысты кофе мен ыстық су шүмектерінің астына қойыңыз. (11-сурет).

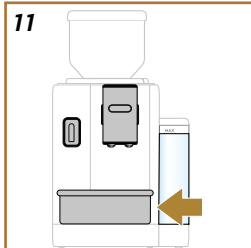

15. Шаю функциясын бастау үшін "Иә" түймесін басыңыз. Құйылу автоматты түрде тоқтайды.

Кеңестер

Дисплейде пайдалануға қатысты кеңестер көрінеді. Осы нұсқауларды мұқият оқып шығыңыз: олар сізге машинаны пайдалану кезінде көмектеседі. Жалғастыру үшін "Клсі" түймесін басыңыз.

Судың кермектігін тексеріңіз

Машина судың номиналды кермектігіне байланысты белгілі бір уақыттан кейін қақтан тазарту жұмысын орындауды сұрайды. Бұл құрылғыны сіз тұратын жердегі нақты су қаттылығына сай бағдарламалауға да болады, сонда қақ тазалау процедурасы сирегірек орындады. Мына әрекетті орындаңыз:

1. "Баста" түймесін басып, "Жалпы кермектік сынағы" жолағын (керек-жарақтармен бірге беріледі) қаптамасынан шығарыңыз. "Клсі" түймесін басыңыз.
2. Жолақты стакандағы суға бір секундтай толық батырып алыңыз.
3. Жолақшаны судан шығарып, жайлап сілкіңіз. "Клсі" түймесін басыңыз. Шамамен бір минуттан соң 1, 2, 3 немесе 4 қызыл шаршы судың қаттылығының деңгейіне қарай көрінеді, әрбір шаршы 1 деңгейді көрсетеді;

Су қаттылығын орнату

4. Келесі кестеде көрсетілгендей, алдында өлшенген су қаттылығына сәйкес нүктені басыңыз:

Тексеру жолағы	Су қаттылығы
	1-деңгей
	2-деңгей
	3-деңгей
	4-деңгей

5. "Ок" түймесін басыңыз.
6. Құрылғы сол кезде жаңа су қаттылығының параметрімен бағдарламаланады.

Есіңізде болсын:

Судың кермектігін кез келген уақытта параметрлер мәзірі арқылы өзгертуге болады ("[Су қаттылығы](#)" бөлімін қараңыз).

Бұл орындалды, құрылғы сіздің қажеттіліктеріңіз бен қалауыңыз бойынша конфигурациялауға дайын: "Баста" түймесін басыңыз.

[БЕЙНЕНІ ОСЫ ЖЕРДЕН ҚАРАҢЫЗ](#)



Профильдер

1. Осы машинаны қолданатын пайдаланушылар санын орнатыңыз. "Клсі" түймесін басыңыз.
2. Бұл санды реттеу үшін  профиль белгішесін түртіңіз, таңдау жасаңыз, содан кейін атауды көрсететін түймені түртіп, "Өзгерту" түймесін, сосын "Сақт" түймесін басыңыз.
3. "Клсі" түймесін басыңыз. Профильдер расталады.

Оқу құралы

1. "Клсі" түймесін басыңыз: машина қысқаша таныстыру бейнесін көрсетуге дайын.
 2. "Баста" түймесін басып, дисплейді қадағалаңыз.
 3. Машина негізгі функцияларды көрсетеді. Келесі экрандарға өту үшін "Клсі" түймесін басыңыз;
- Таныстыру аяқталған соң "Баста" түймесін басып, машинаны рахатыңызға пайдаланыңыз.

Есіңізде болсын:

- Машинаны бірінші рет қолданған кезде, кеседегі сусын қажетті дәмге келуі үшін алдымен 4-5 капучино жасау керек.
- Машинаны алғаш рет пайдаланған кезде су айналатын жолдар бос және машина жұмысы өте шулы болады. Су айналу жүйесі толған соң шу азаяды.

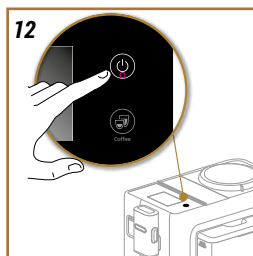

Есіңізде болсын:

Машина іске қосылған сайын, ол кедергі жасауға болмайтын алдын ала қыздыру және шаю циклін автоматты түрде орындайды. Цикл аяқталғанға дейін машина пайдалануға дайын болмайды.

1. Құрылғыны іске қосу үшін  түймесін басыңыз (12-сурет): машина іске қосылады.
2. Машинаны қыздырғаннан кейін шаю циклі басталады, оның барысында кофе шүмегінен ыстық су беріледі; қазандықты қыздырудан басқа, бұл ішкі тізбектердің қызуына әкеледі, өйткені олар арқылы ыстық су айналады.

Құрылғыда кофе жасалған соң ол өшірілсе, шаю процесі әрдайым автоматты түрде орындалады.

1. Құрылғыны өшіру үшін  түймесін басыңыз (12-сурет).
2. Егер шаю функциясы болса, құрылғы кофе шүмегінен ыстық су ағызу арқылы шаю циклін орындайды да, өшеді (күту режиміне өтеді).

Маңызды!

Машина қосулы болған кезде ешқашан оны розеткадан суырмаңыз.

Ұзақ уақытқа өшіріп қою

Егер құрылғы ұзақ уақыт бойы қолданылмайтын болса (мысалы, демалыс кезінде, үйде болмайтын кезде), [Су жүйесін босату](#) бөліміндегі нұсқауларды орындаңыз. Егер машина бірнеше күн бойы пайдаланылмаса, келесідей әрекет етіңіз:

- Машинаны өшіру үшін  түймесін басыңыз;
- қоқыс контейнері мен су ыдысын босатыңыз және тазалаңыз (16-сурет);
- қуат сымын розеткадан суырыңыз.

Есіңізде болсын:

Машинаны қайта іске қосқан кезде су ыдысын толтырыңыз және кез келген сусынды дайындамас бұрын [Шаю](#) бөлімінде көрсетілген 3 шаю циклін орындаңыз.

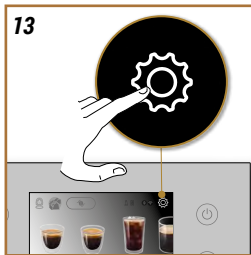

Шаю

Бұл мүмкіндіктің көмегімен машинаның ішкі айналымын тазарту және қыздыру үшін кофе шүмектерінен ыстық су ағызу керек. Сыйымдылығы кемінде 0,2 литр болатын ыдысты шүмектердің астына қойыңыз (11-сурет). Бұл функцияны белсендіру үшін мына әрекеттерді орындаңыз:

1. Параметрлер мәзіріне кіру үшін  басыңыз (13-сурет).
2. "Шаю" тармағы көрінгенше беттер арқылы жылжыңыз;
3. Күюды бастау үшін "Иә" түймесін басыңыз: бірнеше секундтан соң құрылғының ішкі айналымдарын тазарту және қыздыру үшін кофе шүмегінен ыстық су ағады.
4. Шаюды тоқтату үшін "Стоп" түймесін басыңыз немесе шаюдың автоматты түрде тоқтағанын күтіңіз.

Есіңізде болсын:

- Машина 3-4 күннен артық қолданылмаса, оны қайта іске қосқан кезде пайдаланбас бұрын 2-3 рет шаю циклін орындаған әбден дұрыс болады;
- Шаю барысында қалдық кофе ыдысына су кіруі мүмкін: бұл — қалыпты нәрсе.



Қақ тазалау

Машинаның қағын тазалау нұсқауларын ["Қақ тазалау"](#) бөлімінен қараңыз.

Су сүзгісі

Осы су сүзгісіне қатысты нұсқауларды ["Су жұмсартқыш сүзгі"](#) бөлімінен қараңыз.

Жалпы

1. Параметрлер мәзіріне кіру үшін  басыңыз (13-сурет).
2. "Жалпы" тармағы көрінгенше беттер арқылы жылжыңыз; Бұл мәзір бөлімінде қарапайым түрту арқылы келесі функцияларды қосуға немесе өшіруге болады:
 - "Дыбысты сигнал": ол іске қосылған кезде, жұмыс орындалған сайын машина дыбысты сигнал шығарады.
 - "Energy saving" (Қуат үнемдеу): қуатты үнемдеу функциясын қосу немесе ажырату үшін, осы функцияны пайдаланыңыз. Егер функция белсенді болса, ол қолданыстағы Еуропалық стандарттарға сәйкес қуат тұтынуды азайтады:  таңба басты бетте көрсетіледі.
3. Жаңа таңдауды сақтау және басты бетке оралу үшін "X" түймесін басыңыз.

Есіңізде болсын:

Құрылғының сериялық нөмірі экранда көрсетіледі: бұл сәйкестендіру кезінде пайдалы.

Автошр

Машина пайдаланылып жатпаса, автоматты өшіру функциясын құрылғы 15 немесе 30 минуттан кейін немесе 1-3 сағаттан кейін өшетін етіп орнатуға болады.

Автоматты түрде өшіру функциясын бағдарламалау үшін, мына әрекеттерді орындаңыз:

1. Параметрлер мәзіріне кіру үшін  басыңыз (13-сурет).
2. "Авто өшіру" тармағы көрінгенше беттер арқылы жылжыңыз;
3. Қалаған уақыт аралығын (15 не 30 минут немесе 1 не 3 сағат).
4. Жаңа таңдауды сақтау және басты бетке оралу үшін "X" түймесін басыңыз.

Қолдау

1. Пайдалану нұсқаулығын көру және қолдау алу үшін QR коды сканерлеңіз.
2. Басты бетке оралу үшін "X" түймесін басыңыз.

Тарту және босату

Қалдықтарды тарту арқылы тазалайтын бұл функцияны кофе тартқышты (дән ыдысын емес) босату үшін пайдалануға болады.

1. Параметрлер мәзіріне кіру үшін  басыңыз (13-сурет).
2. "Тарту және босату" тармағы көрінгенше беттер арқылы жылжыңыз;
3. "Толығ-қ" түймесін басыңыз;
4. Дән ыдысын құлыптан босатылған күйге (☐) бұраңыз (14-сурет) және операция аяқталғанша сол жерде қалдырыңыз.
5. "Баста" түймесін басыңыз: машина кофе тартқышта қалуы мүмкін барлық дәндерді ұнтақтайды.
6. Аяқтағаннан кейін, дән ыдысын алыңыз да, екіншісін орналастырыңыз ("Дән ыдысын орнатыңыз" бөлімін қараңыз) немесе қорғаныс қақпағын кофе тартқыштың үстіне қойыңыз (15-сурет).
7. Негізгі бет қайтадан пайда болады және машина жұмыс істеуге дайын болады.

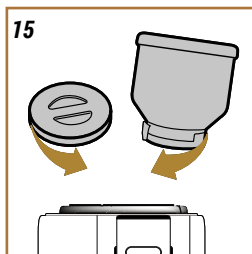
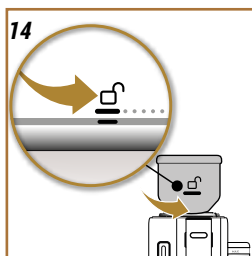

Маңызды!

- Дән ыдысының ұясында ұнтақталған кофе қалдықтарының болуы — қалыпты жағдай.
- Егер кофе дәнінің ыдысын орнатуда қиындық туындаса, машинадағы дән ыдысының ұясында кофе дәндері жоқ екеніне көз жеткізіңіз. Егер кофе іздері табылса, дән ыдысының ұясын берілген қылшақпен тазалап, жұмсақ, таза шүберекпен сүртіңіз. Барлық ұнтақ кофе қалдықтарын шаңсорғышпен тазалаңыз.

Сүт құмырасын тазалау

Машина Lattecrema жүйесінің ұзақ уақыт бойы үздіксіз жұмыс істеуін қамтамасыз ететін сүт құманын мұқият тазалау бойынша нұсқаулықты ұсынады.

1. Параметрлер мәзіріне кіру үшін  басыңыз (13-сурет).
2. "Сүт құманын тазалау" тармағы көрінгенше беттер арқылы жылжыңыз.
3. Ұсынылған қадамдар ретін көру үшін "Клсі" немесе "Артқа" түймесін.

4. Соңғы қадамда параметрлер мәзіріне оралу үшін "Дайын" түймесін басыңыз.
5. Басты бетке оралу үшін "X" түймесін басыңыз.

Есіңізде болсын:

Бұл процедураның иллюстрациясы тақырыбында келтірілген [Сүт графинін мұқият тазалау](#)

Кофе температурасы

Кофе жасау үшін пайдаланылатын судың температурасын өзгерту үшін, мыналарды орындаңыз:

1. Параметрлер мәзіріне кіру үшін  басыңыз (13-сурет).
2. "Кофе температурасы" тармағы көрінгенше беттер арқылы жылжыңыз;
3. "Орн." түймесін басыңыз.
4. Ұсынылған температуралардан қажеттісін таңдаңыз;
5. Жаңа таңдауды сақтау үшін "<" түймесін басып, параметрлер мәзіріне оралыңыз;
6. Басты бетке оралу үшін "X" түймесін басыңыз.

Есіңізде болсын:

Ұзын сусындарды дайындаған кезде температураның өзгеруі байқалады.

Bean Adapt Technology (Дәнді бейімдеу технологиясы) 

Бұл параметрді қолданылатын кофе дәндеріне сәйкес келтіру үшін негізгі бетте "Дәнді бейімдеу" технологиясын ашуды ұсынамыз.

Статистика

Бұл функция құрылғыға қатысты статистиканы көрсетеді.

Статистикаларды көру үшін, мына әрекеттерді орындаңыз:

1. Параметрлер мәзіріне кіру үшін  басыңыз (13-сурет).
2. Беттерді "Статистика" және негізгі деректер пайда болғанша жылжытыңыз; қосымша ақпаратты көру үшін "Толығ-қ" түймесін басыңыз.
3. Беттен шығу үшін "<" белгісін басыңыз.
4. Басты бетке оралу үшін "X" түймесін басыңыз.

Тіл

Басты беттің тілін өзгерту үшін, мына әрекетті орындаңыз:

1. Параметрлер мәзіріне кіру үшін  басыңыз (13-сурет).
2. "Тілдер" тармағы көрінгенше беттер арқылы жылжыңыз;
3. "Орн." түймесін басыңыз.
4. Қажетті тілге сәйкес келетін жалаушаны басыңыз: дисплей дереу жаңартылады және таңдалған тілде көрсетіледі.
5. Жаңа таңдауды сақтау үшін "<" түймесін басып, параметрлер мәзіріне оралыңыз;
6. Басты бетке оралу үшін "X" түймесін басыңыз.

Күн мен уақыт

Басты беттегі күн мен уақытты өзгерту үшін мына әрекетті орындаңыз:

1. Параметрлер мәзіріне кіру үшін  басыңыз (13-сурет).
2. "Күн мен уақыт" тармағы көрінгенше беттер арқылы жылжыңыз;
3. "Орн." түймесін басыңыз.
4. Сағат пен минутты, күнді орнатыңыз және форматты таңдаңыз. Растау үшін "Ок" түймесін немесе бас тарту және алдыңғы экранға оралу үшін "<" түймесін басыңыз.
5. Басты бетке оралу үшін "X" түймесін басыңыз.

Кофе тартқыштың параметрлері

Машина кофе тартқышты қалай дұрыс реттеу және ең жақсы нәтижеге қол жеткізу туралы нұсқаулықты ұсынады.

1. Параметрлер мәзіріне кіру үшін  басыңыз (13-сурет).
2. "Кофе тартқыштың параметрлері" тармағы көрінгенше беттер арқылы жылжыңыз.
3. Ұнтақтау дәрежесін орнату нұсқаулығын көру үшін "Толығ-қ" түймесін басыңыз. Кеңестерді оқу үшін "Клсі" немесе "Артқа" түймесін.
4. Параметрлер мәзіріне оралу үшін соңғы бетте болған кезде "Ок" түймесін.
5. Басты бетке оралу үшін "X" түймесін басыңыз.

Есіңізде болсын:

- Жоғарыда аталған процедураны орындағаннан кейін, кофе тартқышты одан әрі баптауды бастамас бұрын, кемінде 3 кофе қайнатып, құйылуы керек. Кофе құю әлі дұрыс болмаса, процедураны қайталаңыз.
- Реттегіш сақинаны тек кофе негізіндегі сусындарды дайындаудың бастапқы кезеңінде кофе тартқыш жұмыс істеп жатқанда ғана бұрау керек.

Bean Adapt Technology (Дәнді бейімдеу технологиясы)

Бұл параметрді қолданылатын кофе дәндеріне сәйкес келтіру үшін негізгі бетте "Дәнді бейімдеу" технологиясын ашуды ұсынамыз.

Су қаттылығы

Жаңа су кермектігінің параметрін енгізу үшін мына қадамдарды орындаңыз:

1. Судың кермектігін жоғарыда сипатталғандай өлшеңіз, "[Судың кермектігін тексеріңіз](#)" бөлімін қараңыз.
2. Параметрлер мәзіріне кіру үшін  басыңыз (13-сурет).
3. "Су қаттылығы" тармағы көрінгенше беттер арқылы жылжыңыз. "Орн." түймесін басыңыз.
4. Деңгейді тексеру жолағымен алынған нәтижеге сәйкес таңдаңыз.

16

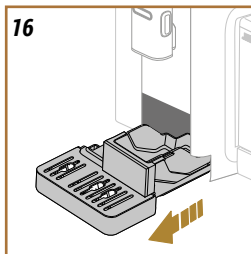

5. Жаңа таңдауды сақтау үшін "<" түймесін басып, параметрлер мәзіріне.
6. Басты бетке оралу үшін "X" түймесін басыңыз.

Су жүйесін босату

Жүйедегі судың қатуына жол бермеу үшін машина ұзақ уақыт бойы пайдаланылмайтын болса немесе оны қызмет көрсету орнына алып бармас бұрын су жүйесін босатуды ұсынамыз. Мына әрекетті орындаңыз:

1. Параметрлер мәзіріне кіру үшін  басыңыз (13-сурет).
2. "Тізбекті босату" тармағы көрінгенше беттер арқылы жылжыңыз.
3. Нұсқаудағы процедураны бастау үшін "Ok" түймесін басыңыз;
4. Қалдық кофе контейнерін және тамшы науасын (16-сурет) алып, босатыңыз да, орнына салыңыз, содан кейін "Клсі" түймесін басыңыз;
5. Шүмектердің астына сыйымдылығы 0,2 л ыдыс қойыңыз (11-сурет). "Клсі" түймесін басыңыз.
6. Машина шүмектен ыстық су ағызу арқылы шаю циклін орындайды.
7. Шаю аяқталғаннан кейін су ыдысын (3-сурет) алып, оны босатыңыз.
8. Сүзгіні (орнатылған болса) су ыдысынан шығарып, "Клсі" түймесін басыңыз.
9. Су ыдысын (бос) орнына салып, "Иә" түймесін басыңыз;
10. Дайын болған кезде растау үшін "Иә" түймесін басыңыз.
11. Машинаның айналым жүйесі босағанша күтіңіз; (абайлаңыз: шүмектерден шығатын су ыстық болады!). Су тізбегі біртіндеп босаған сайын, машина шулы болуы мүмкін: бұл қалыпты жағдай.
12. Айналымды босатқан соң тамшы науасын алып, босатыңыз да, орнына қойып, "Иә" түймесін басыңыз;
13. "Ok" түймесін басыңыз: машина өшеді (күту режиміне өтеді).
14. Құрылғыны қуат көзінен ажыратыңыз.
15. Машина келесі жолы қосылған кезде, "Машинаны бірінші рет пайдалану" бөліміндегі нұсқауларды орындаңыз.

Әдепкі мәндер

Бұл функция барлық мәзір параметрлерін және барлық реттелмелі параметрлерді, зауыттық әдепкі мәндерді қалпына келтіреді (орнатылған тіл мен статистиканы қоспағанда).

Мына әрекетті орындаңыз:

1. Параметрлер мәзіріне кіру үшін  басыңыз (13-сурет).
2. "Әдепкі мәндер" тармағы көрінгенше беттер арқылы жылжыңыз.
3. "Толығ-қ" түймесін басыңыз;
4. Қалпына келтірілетін элементтерді таңдаңыз: машина немесе жеке профиль, содан кейін "Келесі" түймесін басыңыз;
5. Растау сұралғанша қосымша нұсқауларды орындаңыз және "Ok" түймесін басыңыз;
6. Басты бетке (C) оралу үшін "X" түймесін басыңыз.

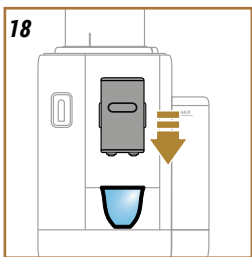

Есіңізде болсын:

Құрылғыны (жеке профильді емес) зауыттық әдепкі мәндерге қалпына келтіргенде, бірінші іске қосу кезінде жүйе келесі әрекеттерді орындауды ұсынады: [Профильдер](#)

Құрылғыңызды сусындардың алуан түрін жасау үшін пайдалануға болады: дисплейдегі опцияларды қалаған тармақ көрінгенше айналдырыңыз (17-сурет):

	Ыстық	Салқын
Эспрессо	✓	✓
2X Эспрессо	✓	✗
Espresso lungo	✓	✗
Кофе	✓	✓
Лонг	✓	✗
Американо	✓	✓

Машинаны кофе негізіндегі сусындарды дайындауға орнату

Маңызды!

Ешқашан жасыл карамельденген немесе қант қосылған кофе дәндерін пайдаланбаңыз, себебі олар кофе тартқышқа жабысып, оны пайдалануға жарамайтын етуі мүмкін.

1. 1 немесе 2 кесені кофе шүмектерінің астына қойыңыз.
2. Шүмекті кесеге мүмкіндігінше жақынырақ етіп түсіріңіз (18-сурет): бұдан кремді кофе жасалады.

Тікелей таңдалатын сусындар

1. Қажетті кофе сусынын бейнелейтін басты беттегі суретті түртіңіз (мысалы, эспрессо, 19-сурет).

2. **Ыстық кофе негізіндегі сусындар:** машина дайындауды жалғастырады.

Салқын кофе негізінде сусындар:

- "Мұз" немесе "Қосымша мұз" сусынын жасау үшін: "Клсі" түймесін басыңыз;
- Таңдалған опцияға қарай машина дайындықты жалғастырмас бұрын сусынға қосылатын мұз мөлшерін ұсынады: мұз кесектерінің ұсынылған санын стақанға салыңыз (20-сурет): "Құю" түймесін басыңыз.
- Машина дайындауды жалғастырады.

Дисплейде әрбір қадамның сипаттамасы (кофе тарту, кофе құю) көрсетіледі.





Кофе дайындау аяқталған соң, құрылғы қайта пайдалануға дайын болады.

Реттелетін кофе негізінде сусындар

Реттелген параметрлермен кофе негізінде сусындарын жасау үшін мынаны орындаңыз:



1. Қажетті сусынға сәйкес келетін кескіннің төменгі жағындағы реттеу жолағын басыңыз (мысалы, эспрессо, 21-сурет). Параметрлерді дисплейде көрсетілетін таңдауларға сәйкес реттеуге болады:

 Мөлшері	
 Күштілігі	

2. **Ыстық кофе негізінде сусындар:** Параметрлерді орнатқан соң "Deliver" (Қю) түймесін басыңыз. Машина дайындау процесін жалғастырады, дисплейде әрбір қадамның сипаттамасы (кофе тарту, кофе құю) көрсетіледі.

Салқын кофе негізінде сусындар: Мөлшерді таңдап, "Баста" пернесін басыңыз да, мынаны орындаңыз:

- "Мұз" немесе "Қосымша мұз" сусынын жасау үшін: "Клсі" түймесін басыңыз;
 - Сусынды жеткізер алдында машина мұз кесектерінің тиісті санын қосуды ұсынады: стақанға көрсетілген мұз мөлшерін салыңыз (22-сурет): "Қю" түймесін басыңыз.
 - Машина дайындауды жалғастырады. Дисплейде әрбір қадамның сипаттамасы (кофе тарту, дайындау, кофе құю) көрсетіледі.
3. Қю аяқталған кезде жаңа параметрлерді сақтау үшін "Сақт" түймесін немесе бұрынғы параметрлерді қалдыру үшін "Бстрту" түймесін басыңыз. Оларды тиісті құсбелгіні таңдау арқылы "Күнделікті кофе" бағдарламасына сақтауға болады

Есіңізде болсын

Егер жаңа параметрлер сақталса, олар ТЕК таңдалған профилде сақталады.

Машина қайта пайдалануға дайын.

Тартылған кофемен дайындау

Маңызды!

- Құрылғы өшірулі кезде оған ешқашан тартылған кофені салмаңыз, әйтпесе ол таралып, құрылғының қуыс-қуыстарын бүлдіруі мүмкін. Бұл құрылғыны зақымдауы мүмкін.
 - Ешқашан бір өлшеуіш деңгейінен артық пайдаланбаңыз, себебі ол құрылғының ішін былғауы немесе құйғыны бітеп тастауы мүмкін.
- Тартылған кофені пайдаланған кезде, сіз бір уақытта тек бір кофе жасай аласыз.
 - **Лонг** немесе **2X Эспрессо** кофесін жасау: дайындаудың жартысына келген кезде, машина сұраған кезде, қасықпен бір деңгей тартылған кофені қосып, "OK" түймесін басыңыз.

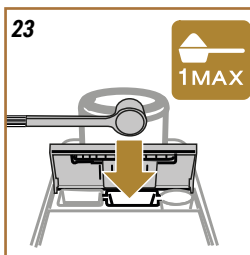
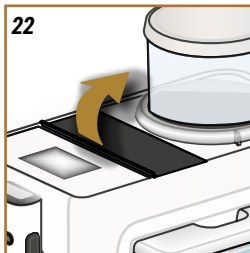

1. Қажетті сусынға сәйкес келетін кескіннің төменгі жағындағы реттеу жолағын басыңыз (мысалы, эспрессо, [21-сурет](#)). Параметрлерді дисплейде көрсетілетін таңдауларға сәйкес реттеуге болады:
 2. "Тартылған"  опциясын таңдаңыз;
 3. Мөлшерді таңдап, "Қюю" түймесін басыңыз.
 4. Керек-жарақтар бөлімінің қақпағын көтеріңіз ([22-сурет](#)).
 5. Тартылған кофе құйғысының салынғанын тексеріп, оның бітеліп қалмағанына көз жеткізіңіз; бір қасық тартылған кофе салыңыз ([23-сурет](#)). Құюды жалғастыру үшін "ОК" түймесін басыңыз.
 6. Машина процесін жалғастырады дисплейде әрбір қадамның сипаттамасы (су ысыту, кофе құю) көрсетіледі.
- Кофе дайындау аяқталған соң, құрылғы қайта пайдалануға дайын болады.

Rivelia Қосымша доза

Келесі сусындарды қосымша эспрессо дозасын қосу арқылы күшейтіңіз:

	Ыстық
Эспрессо	✓
Espresso lungo	✓
Лонг	✓
Кофе	✓
Американо	✓
Каппучино	✓
Латтэ макиато	✓
Эспрессо макиато	✓
Кафелатте	✓
Каппучино микс	✓
Кортадо	✓
Флэт уайт	✓

Мына әрекетті орындаңыз:

1. Қажетті сусынға сәйкес келетін кескіннің төменгі жағындағы реттеу жолағын басыңыз (мысалы, эспрессо, [21-сурет](#)). Параметрлерді дисплейде көрсетілетін таңдауларға сәйкес реттеуге болады.
2. "Қосымша доза" пернесін, сосын "OK" түймесін басыңыз.
3. Қалаған мөлшерді және күштілікті таңдаңыз. "Deliver" (Қю) түймесін басыңыз.
4. "OK" түймесін басу арқылы растаңыз. (Құсбелгі қойылса, бұл хабар одан әрі көрсетілмейді).
5. Машина дайындау процесін жалғастырады дисплейде әрбір қадамның сипаттамасы көрсетіледі.
6. Қю аяқталған кезде жаңа параметрлерді сақтау үшін "Сақт" түймесін немесе бұрынғы параметрлерді қалдыру үшін "Бстрту" түймесін басыңыз. Оларды тиісті құсбелгіні таңдау арқылы "Күнделікті кофе" бағдарламасына сақтауға болады. Бұл жағдайда қосымша доза сусынның реттеу жолағындағы ■■■ таңбасымен көрсетіледі.

Есіңізде болсын

Егер жаңа параметрлер сақталса, олар ТЕК таңдалған профилде сақталады.

Машина қайта пайдалануға дайын.

- Құрылғы кофе дайындап жатқанда, "Стоп" немесе "Бстрту" түймесін басу арқылы құюға кез келген сәтте кедергі келтіруге болады.
- Жеткізудің соңында, кеседегі кофе мөлшерін арттыру үшін "⊕Қосымша" түймесін бассаңыз болғаны. Қажетті мөлшер құйылған кезде, "⊖Стоп" немесе "Бстрту" түймесін басыңыз.
- Машинаны пайдалану кезінде әр түрлі сигналдық хабарлар көрсетілуі мүмкін (мысалы, "Fill tank with fresh water up to the MAX level" (Су ыдысын MAX деңгейіне дейін таза сумен толтыр) және т.б.), олардың мағынасы ["Жиі көрінетін және ескерту хабарлары"](#) бөлімінде сипатталған.
- Егер кофе тамшылап құйылса, тым сұйық болса, жеткілікті кілегейлі болмаса немесе тым салқын болса, кофе тартқышты реттеу нұсқаулығын ("[Кофе тартқыштың параметрлері](#)") тақырыбын қараңыз. "[Сұрақ-жауап](#)" бөлімінен қараңыз.
- Егер "Қуат үнемдеу" режимі белсенді болса, бірінші кофе құйылғанға дейін бірнеше секунд кідіріс болуы мүмкін.

Ыстығырақ кофе алу туралы кеңестер

Кофе ыстығырақ болуы үшін мынаны орындаңыз:

- кофе дайындау және құю алдында шаю циклін орындаңыз (⚙️ параметрлер мәзірінен "[Шаю](#)" тақырыбын қараңыз).
- кеселерді ыстық су функциясымен жылытыңыз ("[Ыстық су](#)" тақырыбын қараңыз).
- кофе үшін жоғарырақ температура параметрін таңдаңыз (⚙️ параметрлер мәзіріндегі "[Кофе температурасы](#)") тақырыбын қараңыз).

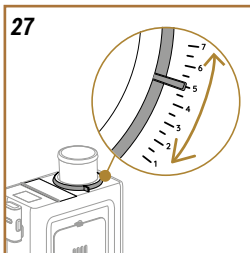
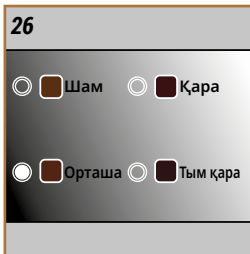
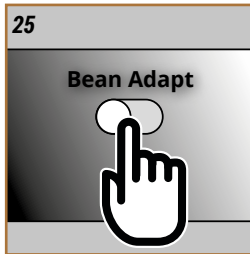

Бұл – кофе қайнату процесін оңтайландыруға және бірнеше қадамда нәтиже алуға көмектесетін қол астындағы кофе кеңесшісі. Ақылды технология сізге машинаны таңдалған кофе дәндеріне сәйкес қалай реттеуге және басқаруға болатындығын айтады: ұнтақтаудан қайнатуға дейін кез келген кофе сұрыбынан барынша пайда алу үшін әр қадам бақыланады.

1. Басты бетте түймесін басыңыз (24-сурет).
2. Дәнді бейімдеуді іске қосыңыз (25-сурет).
3. Машинаның дисплейінде кофе тартқышты орнатпас бұрын кемінде 3 кофе жасау керектігі туралы ескерту көрсетіледі. **OK** түймесін басыңыз.
4. Қолданылатын кофе дәнінің түрін таңдаңыз: 100% Арабика немесе Арабика мен Робуста қоспасы (бұл ақпарат дән қаптамасында көрсетілген). Қосымша ақпаратты бөлімінен қараңыз. "Клсі" түймесін басыңыз.
5. Дәндің түсіне ең жақын болып көрінген түс тереңдігінің сипаттамасын түрту арқылы қуыру түрін таңдаңыз (26-сурет). Қосымша ақпаратты бөлімінен қараңыз. "Клсі" түймесін басыңыз.

Енді машина қолжетімді ақпаратқа сүйене отырып, ең жақсы нәтижеге қол жеткізу үшін параметрлерді қалай өзгертуге болатындығын тексереді:

6. Кофе тартқыштың ағымдағы параметрін тексеріп, оны ашылмалы мәзірден таңдаңыз. Қосымша ақпаратты бөлімінен қараңыз. "Клсі" түймесін басыңыз.
7. Эспрессо жасау үшін "Құю" түймесін басыңыз. Құюдан соң "Клсі" түймесін басыңыз.
8. Машина кофеңіз дәмі қандай болғанын сұрайды және алынған жауапқа байланысты оңтайлы опцияларды ұсынады: келесі опцияны ашу үшін әр беттегі "Клсі" түймесін басыңыз:
 - Кофе температурасы;
 - Күштілігі;
 - Кофе тартқышты орнату (индикатор сақинасын тек дән шынымен тартылған кезде ғана бұраңыз)(27-сурет).
9. Дәндердің атауындағы белгішесін түртіңіз, сонда экранда өзгертулер енгізу үшін пернетақта пайда болады. Ағымдағы атауды растау үшін **OK** түймесін басыңыз.
10. **"Сақт"** түймесін басыңыз: машина параметрлерді сақтайды және логотипінің орнына дән атауы пайда болады.

Есіңізде болсын

- "Дәнді бейімдеу" технологиясы тек эспрессо кофесіне қолданылады.
- Кофе дәндерінің 6 түрлі профилін сақтауға болады. Барлық сақталған профильдерге қол жеткізу басты беттегі атауды басу арқылы жүзеге асырылады.

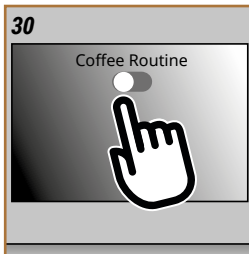
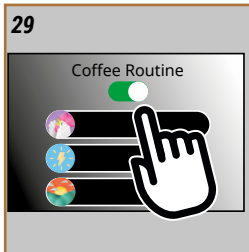

"Күнделікті кофе" функциясының көмегімен Rivelia күн барысында қандай кофеңі жақсы көретініңізді есте сақтап, сусындар тізімін жаңартады.

1. Басты бетте ағымдағы кофе режиміне сәйкес келетін таңбаны басыңыз (28-сурет).
2. Кофе режимін іске қосыңыз (29-сурет) және растау үшін "Иә" түймесін басыңыз.
3. Басты бетте күннің уақытына қарай өзгертін таңба пайда болады (30-сурет).

Есіңізде болсын

Бұл функцияны өшіру үшін басты бетке өтіп, ағымдағы кофе режимін көрсететін таңбаны басыңыз, содан кейін "Күнделікті кофе" түймесін басыңыз. (29-сурет). Бұл жағдайда:

- "Иә" түймесін басу арқылы функцияны өшіруді растаңыз;
- құрылғы бар режимді таңдауды және "Ок" түймесін басу арқылы таңдалған опцияны растауды ұсынады.

Енді осы  таңбасы басты бетте таңдалған кофе режимінің таңбасының орнында пайда болады.



Сүт құманын дайындау

Есіңізде болсын

Көбік жеткіліксіз немесе үлкен көпіршіктері бар сүтті дайындауды болдырмау үшін сүт құмыраларын "[Сүт құмырасын пайдаланған соң тазалау](#)" бөлімдерінде сипатталғандай әрқашан тазалап отырыңыз "[Сүт графинін мұқият тазалау](#)".

Қандай сүт пайдаланылуы керек?

Көпіршік сапасы келесінің негізінде әртүрлі болады:

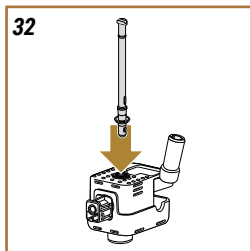
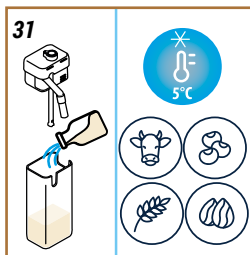

- қолданылатын сүттің немесе көкөніс сусынының температурасы (ең жақсы нәтижеге қол жеткізу үшін әрқашан 5°C температурадағы, тоңазытқыштан жаңа ғана алынған сүтті немесе көкөніс сусынын қолданыңыз);
- сүттің түрі немесе көкөніс сусыны;
- қолданылған құрылғы маркасы;
- ингредиенттер және тағамдық құндылығы.



LatteCrema
HOT 



Сыыр сүті

Бүтін (майлылығы >3,5%)	
Жартылай майлы (майлылығы 1,5 және 1,8% арасында)	✓
Шайқалған (майлылығы <0,5%)	
Көкөніс сусындары	
 Соя	✓
 Бадам	✓
 Сұлы	✓

Сүт графинін толтыру және бекіту

1. Қақпақты көтеріп, сүт ыдысын жеткілікті сүт мөлшерімен ыдыста белгіленген MAX деңгейіне дейін толтырыңыз (31-сурет);
2. Сүт сору түтігінің сүт құманы қақпағының төменгі жағындағы ұяшыққа мықтап бекітілгенін тексеріңіз (32-сурет);
3. Сүт ыдысының қақпағын жабыңыз;

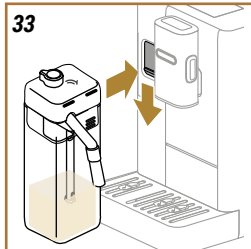

4. Қақпақты төмендетіп, сүт құманын жалғағышқа бекітіп, оны орнына толық сырғытып салыңыз (33-сурет). Құрылғы сигнал шығарады (сигнал функциясы іске қосылған болса);
5. Кофе шүмектерінің және сүт шүмегінің астына көлемі жеткілікті кесені қойыңыз. Сүт шүмегін ұзартқышты реттеу арқылы ұзартуға болады (34-сурет);
6. Қажетті сусынды келесі қадамдарда сипатталғандай таңдаңыз.

Көпіршік мөлшерін реттеу

Сүт негізіндегі сусындарды дайындаған кезде құйылатын сүттегі көбік мөлшерін реттеу үшін көбік таңдау тетігін бұраңыз.

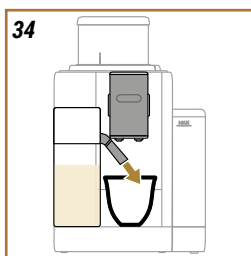

Дөңгелек бағыты	Келесі үшін ұсынылады...
	LatteCrema HOT
Жұмсақ	<ul style="list-style-type: none"> • Кафелатте
Кілегейлі	<ul style="list-style-type: none"> • Латтэ макиато • Флэт уайт • Кортадо
Қю	<ul style="list-style-type: none"> • Каппучино • Каппучино микс • Эспрессо макиато • Ыстық сүт (көбікті)



Сүт негізіндегі сусындарды дайындау

Басты бетте қажетті сусынға тиесілі суретті тікелей басыңыз (35-сурет). Кофе негізіндегі сусындарды реттеген сияқты, кез келген сусынды басты беттегі суреттің төменгі жағындағы жолақты басу арқылы реттеуге болады (36-сурет). Құюды қолмен тоқтату үшін "Стоп" немесе "Бстрту" түймесін басыңыз

Сүт құмырасын пайдаланған соң тазалау

Сүт негізіндегі сусынды дайындаған сайын, машина пайдаланушыға құманның қақпағы жуылмағанына көз жеткізу үшін оны тазартуды ("Тазарту" функциясы арқылы) ұсынады. Тазалауды бастау үшін, мына әрекеттерді орындаңыз:

1. Сүт графинін құрылғыда қалдырыңыз (ыдысты босатудың қажеті жоқ);
2. Сүт шүмегінің астына кесені немесе басқа ыдысты қойыңыз (37-сурет);
3. Көбікті реттеу/тазалау тетігін "Тазалау" күйіне бұраңыз (38-сурет): үт шүмегінен ыстық су мен бу шығады. Тазалау автоматты түрде тоқтайды;
4. Дөңгелекті көпіршік түрлерінің біріне қайта бұраңыз;



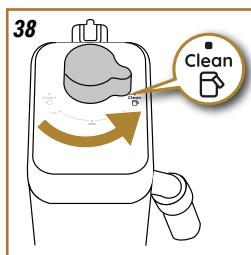
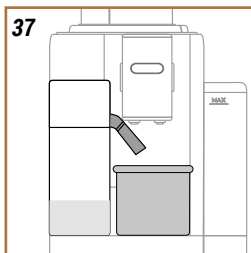

Мұнда бірнеше сусын бірінен соң бірі дайындалады:

- Сүт құманын тазарту қажеттілігі туралы хабар пайда болған кезде ("Тазалау" функциясы арқылы) дайындаудың келесі қадамдарына өту үшін "Бстрту" түймесін басыңыз. Соңғы дайындау циклінен кейін графинді тазалау процесін орындаңыз.

Бірнеше дайындау циклінен кейін сүт ыдысы босағанда немесе қалған сүт келесі сусындарды дайындау үшін жеткіліксіз болғанда

- Тазалау қадамын ("Тазалау" функциясы көмегімен) орындаған соң, сүт құмырасын шығарып алып, барлық компоненттерді бөлімінде көрсетілгендей тазалаңыз ["Сүт графинін мұқият тазалау"](#)

Бірнеше дайындау циклінен кейін ыдыста сусындарды дайындау үшін жеткілікті сүт қалғанда

- Тазалау қадамын "Тазалау" функциясы көмегімен орындаған соң, сүт графинін алып, дереу тоңазытқышқа салыңыз. "ЫСТЫҚ" құманын тоңазытқышта 2 күнге дейін сақтауға болады, одан кейін барлық компоненттерді ["Сүт графинін мұқият тазалау"](#) бөлімінде сипатталғандай тазалау керек.

Маңызды:

Егер сүт құмырасы тоңазытқыштың сыртында **30 минуттан** артық тұрса, барлық компоненттерді ["Сүт графинін мұқият тазалау"](#) бөлімінде сипатталғандай шешіп алып, жақсылап тазалаңыз.

Сүт негізіндегі сусындарды дайындағаннан кейін орындалатын жалпы нұсқаулар:

- Сүт құмырасы тазаланбаса, басты бетте тазалау қажеттілігін еске салатын  белгісі пайда болады.
- Кейбір жағдайларда ыдысты тазаламай тұрып машинаны қыздыру қажет болады.
- Тазалау дұрыс орындалуы үшін CLEAN (Тазалау) функциясының аяқталғанын күтіңіз. Бұл – автоматты функция. Оны орындау кезінде тоқтатуға болмайды.

"Алып кету" функциясы сусынды өзімен бірге алып кететін реттелетін сусынды жасағысы келетіндерге өте қолайлы. Машинаңыз үшін ұсынылған жол саптыаяғын табу үшін delonghi.com оны вебсайтынан іздеңіз:

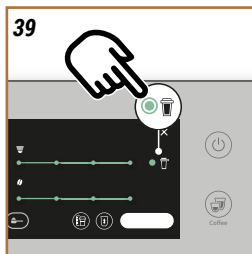

	Жол саптыаяғы (бірге берілмейді) (сыйымдылығы: 236 мл/130 мм)
	Түрі: DLSC074
	EAN коды: 8004399024465

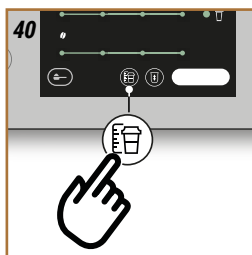

"Алып кету" функциясын келесі сусындарды дайындау үшін пайдалануға болады:

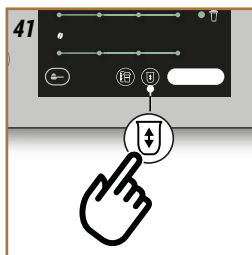

	Ыстық	Салқын
Кофе	✗	✓
Американо	✓	✓
Капучино	✓	--
Латтэ макиато	✓	--
Кафелатте	✓	--
Капучино микс	✓	--
Флэт уайт	✓	--
Сүт	✓	--



Мына әрекетті орындаңыз:

1. Қажетті сусынға сәйкес келетін кескіннің төменгі жағындағы реттеу жолағын басыңыз (мысалы, эспрессо, [21-сурет](#)). Дисплей таңдауларға сәйкес реттеуге болатын қалаулы параметрлерді және таңдауға болатын функцияларды көрсетеді:
2.  таңдаңыз ([39-сурет](#)): бұл "Өту" функциясын ашады.
3. "Клс" түймесін, сосын "Ок" түймесін басыңыз.
4.  басу сусынның мөлшеріне, демек, жол саптыаяғының қажетті өлшеміне қатысты ақпаратты көрсетеді ([40-сурет](#)).
5. Сусынның мөлшерін таңдау үшін  ([41-сурет](#)) түймесін басыңыз: "Сақт" түймесін басыңыз.
6. "Алып кету" сусынының жаңа мөлшері сақталады және келесі сусын дайындау үшін автоматты түрде орнатылады. "X" түймесін басыңыз.
7. "Қайнату" түймесін басыңыз: машина сусын дайындауға кіріседі.

Есіңізде болсын:

- Әртүрлі саптыаяқ қолданылған сайын құйылатын сұйықтық мөлшерін бақылау үшін машинаның жанында болған жөн.
- Егер жаңа параметрлер сақталса, олар ТЕК таңдалған профилде сақталады.
- Ыстық сусындардың температурасын сақтау үшін жол саптыаяғын ыстық сумен шаю арқылы алдын ала жылытыңыз.
- Тек басты бетте көрсетілген сусындарға арналған жол саптыаяғын ғана пайдаланған жөн.
- Егер біз бергеннен басқа жол саптыаяғын пайдалану керек болса, оның бойы 14 см-ден аспауы керек екенін есте ұстаған жөн.

Маңызды

- Қақпақты бұрап жаппас бұрын, қысымды шығару үшін жабық тесік жапқышын әрдайым ашыңыз;
- Сусындар сүтпен дайындалған кезде, құманды "["Сүт негізіндегі сусындарды дайындағаннан кейін орындалатын жалпы нұсқаулар"](#) бөлімінде көрсетілгендей тазалаңыз.
- Құйылған нәрселер 2 сағат ішінде қолданылуы керек: осы уақыт өткен соң саптыаяқты босатып, төмендегі бөлімде сипатталғандай тазалаңыз.
- Қосымша ақпаратты жол саптыаяғымен бірге берілген парақшадан қараңыз.

De'Longhi жол саптыаяғын қолданғаннан кейін әр уақытта тазалап отырыңыз (бөлек сатылады)

Тазалықты сақтау мақсатында жол саптыаяғын қолданғаннан кейін әрқашан тазалап отыру керек. Ыдыстың беткі қабатын зақымдауы мүмкін абразивті заттарды қолданбаңыз.

Мына әрекетті орындаңыз:



1. Қақпақты бұрап ашып, ыдыс пен қақпақты жылы (40°C) ауыз сумен шайыңыз.
2. Бөлшектерді жуғыш сұйық зат қосылған жылы суға (40°C) 30 минут батырып қойыңыз. Иісі бар жуғыш қоспаларды қолданбаңыз.
3. Ыдыс пен қақпақтың ішкі жағын таза губкамен және ыдыс жуғыш сұйықтықпен жуып, көзге көрінетін кез келген кірден тазалаңыз.
4. Барлық бөлшектерді жылы (40°C) ауыз сумен шайыңыз.
5. Барлық компоненттерді таза, құрғақ шүберекпен немесе қағаз орамалмен құрғатыңыз, содан кейін қайта жинаңыз.
6. Қақпақты аптасына бір рет ыдыс жуғыш машинада жуып отырыңыз. Металл ыдысты жуғыш машинада жууға болмайды.

1. Керек-жарақтар бөлімінің қақпағын төмен қарай итеріп, ыстық су шүмегін бекітіңіз (6-сурет). "Клсі" түймесін басыңыз.
2. Кесені ыстық су шүмегінің астына қойыңыз.
3. Басты бетте:
 - ыстық суға қатысты суретті тікелей басыңыз: құю басталады;
 - Кескіннің төменгі жағындағы параметрлер жолағын басып, құйғыңыз келген мөлшерді таңдап, "Қайнату" түймесін басыңыз: құю басталады;
4. Құйылу автоматты түрде тоқтайды.



Есіңізде болсын

- Құюды қолмен тоқтату үшін "Стоп" немесе "Бстрту" түймесін басыңыз
- Автоматты түрде құюды тоқтатқаннан кейін оны "Қосымша" түймесін басу арқылы мөлшерді арттыруға болады.

"Менің" функциясының көмегімен сіз қалаған ыстық сусынды жасау үшін қолданылатын әрбір жеке ингредиенттің мөлшерін таңдай аласыз.

1. Таңдалған профиль сусынды реттегіңіз келетін профиль екеніне көз жеткізіңіз;
2. Қажетті сусынның кескінінің астындағы реттеу жолағын басыңыз (мысалы, эспрессо, [21](#)-сурет).
3.  түймесін басыңыз;
4. "Баста" түймесін басыңыз,
5. Кофе негізіндегі сусындарды дайындаған кезде күштілікті немесе "Дәнді бейімдеу" функциясын таңдаңыз: "Клсі" түймесін басыңыз;
6. Кофе шүмегінің астына дұрыс өлшемдегі кесе қойылғанына көз жеткізіп, "Қайнату" түймесін басыңыз;
7. Сусын құйылған кезде прогресс жолағы біртіндеп толтырылады. Бағдарламаланатын ең аз мөлшерге қол жеткізілген кезде, "Стоп" түймесі іске қосылады.  таңбасы алдыңғы мөлшерді көрсетеді.
8. Кесеге қалаған сусын мөлшері құйылған кезде, "Стоп" түймесін басыңыз;
9. Жаңа сусын параметрлерін таңдалған профильге сақтау үшін "Сақт" түймесін басыңыз: егер "Күнделікті кофе" мүмкіндігі іске қосылған болса, құрылғы сусынды тәуліктің белгілі бір уақытына сақтау опциясын ұсынады.

Есіңізде болсын

- Егер жаңа параметрлер сақталса, олар ТЕК таңдалған профильде сақталады.
- Бір сусынды реттеген кезде, осы сусынның екінші нұсқасы да автоматты түрде реттеледі.
- Кез келген уақытта "X" түймесін басу арқылы бағдарламалау режимінен шығуға болады: бұл жағдайда мәндер сақталмайды.
- Функцияны өшіру және басқа опцияларды пайдаланып сусын жасау үшін сусынға тиесілі параметрлер тақтасын басыңыз: функцияны өшіру () және зауыттық әдепкі параметрлерге оралу үшін беттегі  түймесін басыңыз.
- Менің сусынымды қайта бағдарламалау үшін параметрлерді зауыттық әдепкі параметрлерге қайтару керек: сусынға қатысты параметрлер тақтасын басып, функцияның қосулы екеніне көз жеткізіңіз (). Сусынға арналған зауыттық әдепкі мәндерді қалпына келтіру үшін "Қайта орнату" түймесін басыңыз. Енді сусынды қайта бағдарламалауға болады.

Мөлшерлер кестесі		
Сусын	Қалыпты мөлшер	Бағдарламаланатын мөлшер
Эспрессо	40 мл	20-180 мл
2X Эспрессо	40 мл + 40 мл	20-180 мл + 20-180 мл
Espresso lungo	120 мл	60-180 мл
Кофе	180 мл	100-270 мл
Лонг	160 мл	115-250 мл
Американо	150 мл	70-480 мл
Ыстық су	250 мл	20-420 мл

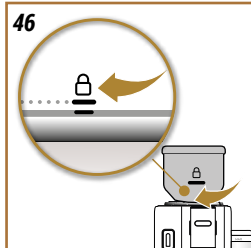
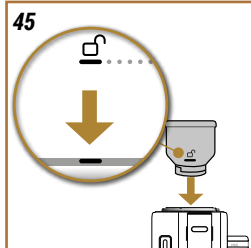
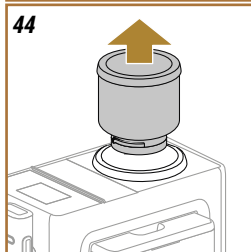
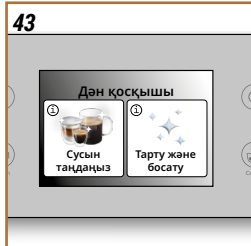
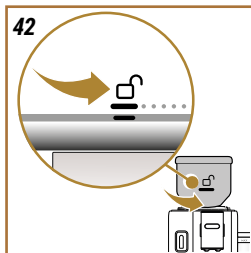

Кофе дәндерінің басқа қоспасын татып көру үшін дән ыдысын ауыстырыңыз

Мына әрекетті орындаңыз:

1. Дән ыдысын  құлыптан босатылған күйіне бұраңыз (42-сурет) және оны процедураның соңына дейін сол жерде қалдырыңыз;
2. Дисплейде "Дән қосқышы" опциялары көрсетілген: опциялардың бірін таңдап, мына процедураны орындаңыз (43-сурет):



Сусынды таңдаңыз (сусын жасау үшін кофе тартқышта қалған дәні пайдаланыңыз):

3. "Сусын таңдау" опциясын таңдаңыз.
4. "Баста" түймесін басыңыз: басты бетте сіз таңдауға болатын сусындар көрсетіледі (күштілігі әлдеқашан орнатылған және оны өзгерту мүмкін емес).
5. "Ok" түймесін басып, сусынды әдеттегідей дайындаңыз (құсбелгіні қойыңыз; хабар қайталап көрсетілмейді).

Тарту және босату (ұнтақтағышты ішіндегісінен тазарту үшін сусын жасамай ұнтақтау циклін бастаңыз)

3. "Тарту және босату" опциясын таңдаңыз
4. "Баста" түймесін басып, машина ұнтақтауды аяқтағанша күтіңіз.

Енді сіз кофе дәнінің ыдысын ауыстыра аласыз

5. Дән ыдысын алыңыз (44-сурет);
6. Жаңа дән ыдысын салып, оны ұяға бекіту үшін сағат тілімен бұраңыз. Операцияны дұрыс орындау үшін  құлыпты ашу белгісін реттегіш сақинасындағы ойықпен туралаңыз (45-сурет), салынған кезде дән ыдысын  құлыпталған күйіне бұраңыз (46-сурет).

Есіңізде болсын

Егер дән ыдысы кофе тартқышты босатпай-ақ ауыстырылса, онда келесі кофе ескі және жаңа дәндердің қоспасынан дайындалады.

Маңызды!

- Дән ыдысының ұясында ұнтақталған кофе қалдықтарының болуы – қалыпты жағдай.
- Егер дән ыдысын орнату қиындаса, машинадағы дән ыдысын ұстап тұратын ұясында кофе дәндерінің жоқ екеніне көз жеткізіңіз. Егер кофе іздері табылса, дән ыдысының ұясын берілген қылшақпен тазалап, жұмсақ, таза шүберекпен сүртіңіз. Барлық ұнтақ кофе қалдықтарын шаңсорғышпен тазалаңыз.

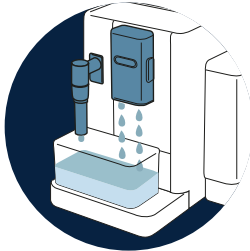

→ [ҚҰРЫЛҒЫНЫҢ ІШКІ АЙНАЛЫМЫ](#)



→ [ДӘН ЫДЫСЫ](#)

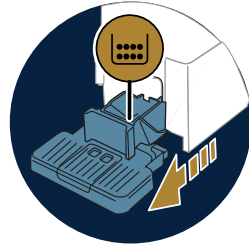

→ [ҚАЛДЫҚ КОФЕ ЫДЫСЫ](#)

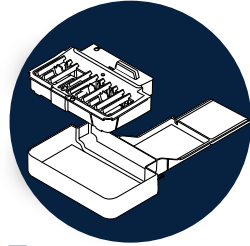

→ [ТАМШЫ НАУАСЫ ЖӘНЕ ТАМШЫ НАУАСЫНЫҢ ТОРЫ](#)

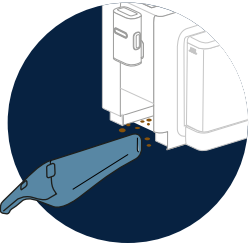

→ [МАШИНАНЫҢ ІШІ](#)

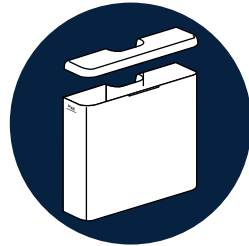

→ [СУ ЫДЫСЫ](#)



→ [КОФЕ ШҮМЕКТЕРІ](#)

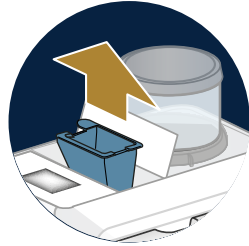

→ [ҰНТАҚ КОФЕ ВОРОНКАСЫ](#)



→ [АЛЫНБАЛЫ ҚАЙНАТУ БӨЛІГІ](#)

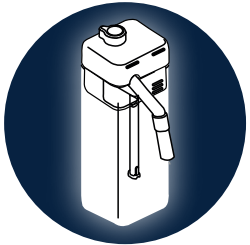

→ ["СҮТ ГРАФИНІН МҰҚИЯТ ТАЗАЛАУ"](#)

Есіңізде болсын

- Құрылғыны тазалау үшін еріткіштерді, қырғыш заттарды немесе спиртті пайдаланбаңыз. De'Longhi суперавтоматты кофе машиналарымен тазалау мақсаты үшін ешбір химиялық қоспаның қажеті жоқ.
- Қоқындарды және кофе қалдықтарын кетіру үшін металдан жасалған заттарды пайдаланбаңыз, себебі олар құрылғының металл немесе пластмасса бөліктерін сырып тастауы мүмкін.

Ыдыс жуғышта қандай заттарды жууға болады

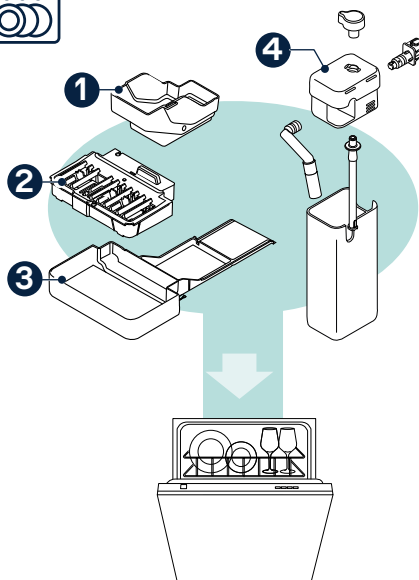

- 1 Қалдық кофе ыдысы
- 2 Тамшы науасының торы
- 3 Тамшы науасы
- 4 Ыстық Lattecrema құманы (барлық бөлшектерді шешіп алу керек)

Құрылғының ішкі айналымы

Егер машина 3-4 күннен артық пайдаланылмаса, оны әрі қарай қолданар алдында іске қосып, тиісті функцияны ("Шаю") таңдау арқылы 2-3 рет шаю ұсынылады.



Есіңізде болсын

Жоғарыда сипатталған тазалау процедурасы барысында ұнтақ кофе ыдысына су кіруі мүмкін.

Дән ыдысы

Дән ыдысын мезгіл-мезгіл тазалаңыз. Мына әрекетті орындаңыз:

1. Дән ыдысын  құлыптан босатылған күйіне бұраңыз (42-сурет) және оны процедураның соңына дейін сол жерде қалдырыңыз: машина енді "Дән қосқышы" режимінде (43-сурет);
2. Қолжетімді модельдердің бірін таңдап ([Сусынды таңдаңыз \(сусын жасау үшін кофе тартқышта қалған дәні пайдаланыңыз\)](#); немесе [Тарту және босату \(ұнтақтағышты ішіндегісінен тазарту үшін сусын жасамай ұнтақтау циклін бастаңыз\)](#)), процедураны орындаңыз;
3. Одан кейін дән ыдысын шығарыңыз;

4. Дән ыдысынан қақпақты алыңыз. Қалған дәндерді басқа ыдысқа аудару арқылы дән ыдысын босатыңыз;
5. Дән ыдысының іші мен сыртын жұмсақ, дымқыл шүберекпен сүртіңіз, кофенің барлық қалдықтарын кетіріңіз.
6. Машинадағы дән ыдысының ұясын қылшақпен және жұмсақ, таза шүберекпен тазалаңыз. Барлық ұнтақ кофе қалдықтарын шаңсорғышпен тазалаңыз.
7. Дән ыдысы мен қақпақты таза, құрғақ шүберекпен немесе сіңіргіш қағазбен мұқият құрғатыңыз: барлық беттердің толық құрғақ екеніне көз жеткізіңіз.
8. Дән ыдысын кофе дәнімен толтырып, қақпағын жабыңыз. Операцияны дұрыс орындау үшін  құлыпты ашу белгісін реттегіш сақинасындағы ойықпен туралаңыз (45-сурет), салынған кезде дән ыдысын  құлыпталған күйіне бұраңыз (46-сурет).

Қалдық кофе ыдысы

Машина талап еткен кезде оны босатып, тазалау керек. Тартылған кофе ыдысы тазаланбайынша, машинаны кофе жасау үшін пайдалануға болмайды. Алғашқы кофені дайындаған соң 72 сағаттан кейін машина қалдық кофе ыдысы толмаса да оны босату қажеттілігі туралы хабарламаны көрсетеді (72 сағатты дұрыс есептеу үшін машина электр желісінен ажыратылмауы керек).

Маңызды! Күйіп қалу қаупі бар

Бірнеше сүт негізіндегі сусындарды бірінен соң бірін дайындасаңыз, металдан жасалған кеселер торы қызады. Оны ұстамас бұрын суығанын күтіп, оны тек алдынан ғана ұстатыңыз.

Тазалау үшін (тек машина қосулы болғанда):

1. Тамшы науасы мен тартылған кофе ыдысын шығарыңыз;
2. Тамшы науасын босатып, түбінде жиналған барлық қалдықтарды кетіру үшін мұқият тазалаңыз.
3. Тамшы науасын гриль торы мен қалдық кофе ыдысы салынған күйде орнына қойыңыз.

Маңызды!

Тамшы науасын шығарып алып жатқан кезде, қалдық кофе ыдысын айтарлықтай толмаса да әрқашан босатып отыру керек. Егер бұл орындалмаса, келесіде кофе дайындаған кезде кофе қалдығына арналған ыдыс күткендегіден артық толып, машинаның арналарын бітеп тастауы мүмкін.

Тамшы науасы және тамшы науасының торы

Тамшы науасы ондағы су мөлшерін көрсететін қалқымалы деңгей көрсеткішімен (қызыл түсті) белгіленген (47-сурет).

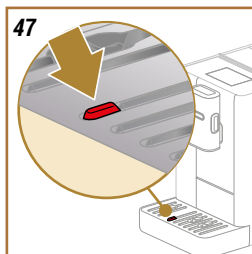

Осы индикатор кесе науасынан шығып тұрғанға дейін тамшы науасы босатылуы және тазалануы тиіс, әйтпесе су жиіктен төгіліп, машинаны, машина орналасқан бетті немесе айналаны зақымдауы мүмкін. Тамшы ағатын науаны шығарып алу үшін, мына әрекеттерді орындаңыз:

1. Тамшы науасын барлық бөлшектерімен бірге алыңыз;
2. Қалдық кофе ыдысын тіректен ажыратып алыңыз: қалдық кофе ыдысын босатыңыз;
3. Кеселер торын және тамшы науасының торын алыңыз да, барлық бөлшектерді мұқият жуыңыз: кеселер торын ыдыс жуғыш машинаға салуға болмайды;
4. Тамшы науасын барлық компоненттері салынған күйде орнына қойыңыз.

Маңызды!

Тамшы науасын шығарып алып жатқан кезде, қалдық кофе ыдысын айтарлықтай толмаса да әрқашан босатып отыру керек. Егер бұл орындалмаса, келесіде кофе дайындаған кезде кофе қалдығына арналған ыдыс күткендегіден артық толып, машинаның арналарын бітеп тастауы мүмкін.

Машинаның іші

Ток соғу қаупі бар!

Ішкі бөліктерді тазалау жұмыстарын орындамас бұрын, құрылғыны өшіру ("[Машинаны өшіру](#)" бөлімін көріңіз) және розеткадан ажырату керек. Машинаны ешқашан суға батырмаңыз

1. Құрылғының іші (тамшы науасын алған соң қолжетімді) кірлемегенін тұрақты түрде (шамамен аптасына бір рет) тексеріп отырыңыз.
2. Барлық қалдықтарды шаңсорғышпен кетіріңіз

Су ыдысы

Су ыдысын мезгіл-мезгіл (шамамен айына бір рет) және су жұмсартқыш сүзгі ауыстырылған сайын тазалап отыруды ұмытпаңыз.

1. Су ыдысын шығарып алып, су жұмсартқыш сүзгісін (орнатылған болса) алыңыз, сосын оны ауыз сумен шайыңыз;
2. Су ыдысын босатып, қажет болған жағдайда таза және жұмсақ шүберекпен сүртіп, жылы сумен (шамамен 40°C) шайыңыз. Ағын су астында мұқият шайыңыз;
3. Бұрын алынып тасталса, сүзгіні орнына салып, су ыдысын MAX деңгейіне дейін таза ауыз сумен толтырып, машинаға қайта салыңыз.
4. Сүзгіні қайта белсендіру үшін (су жұмсартқыш сүзгі орнатылған болса ғана) 100 мл ыстық су ағызыңыз.

48

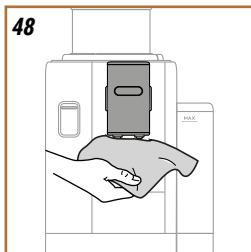

Есіңізде болсын:

Егер машина 3 күннен астам уақыт бойы пайдаланылмаған болса, су ыдысын жоғарыда көрсетілгендей тазалау керек.

Кофе шүмектері

1. Кофе шүмегін губкамен немесе шүберекпен тұрақты түрде тазалап отырыңыз (48-сурет);
2. Кофе шүмектеріндегі тесіктердің бітеліп қалмағанын тексеріңіз. Қажет болса, кофе қалдықтарын тіс тазартқышпен кетіріңіз (49-сурет).

49

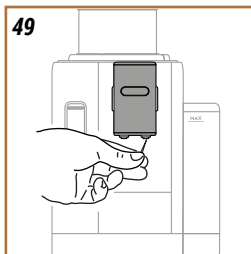

Ұнтақ кофе воронкасы

Алынбалы ұнтақталған кофе құйғысын үнемі (айына бір рет) тазалаңыз. Мына әрекетті орындаңыз:

1. Машинаны өшіріңіз ("Машинаны өшіру" бөлімін қараңыз);
2. Керек-жарақтар бөлімінің қақпағын көтеріңіз (22-сурет).
3. Қасықты/қылшақты алыңыз;
4. Алынбалы құйғыны алыңыз;
5. Құйғыны жылы (шамамен 40°C) ағынды сумен жуыңыз және таза шүберекпен сүртіңіз. Құйғыны ыдыс жуғыш машинада да жууға болады, бұл жағдайда 50°C температура қолайлы.
6. Құйғыны корпусқа қайта салып, қылшақты алыңыз;
7. Қақпақты жабыңыз.

50

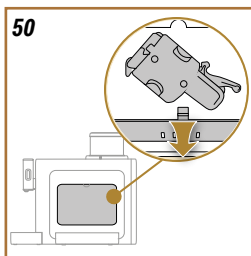

Маңызды!

Тазалаудан кейін құйғыда керек-жарақтар қалмағанына көз жеткізіңіз. Жұмыс кезінде құйғыға бөгде заттардың түсуі машинаның зақымдалуына әкелуі мүмкін.

Алынбалы қайнату бөлігі

Қайнату бөлігін кемінде айына бір рет тазалап отыру керек.

Маңызды!

Құрылғы іске қосулы болған кезде қайнату бөлігін шығарып алуға болмайды.

51

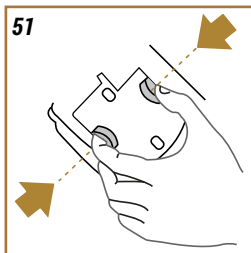

1. Құрылғыны дұрыс өшіру процедурасын міндетті түрде орындаңыз ("Машинаны өшіру" бөлімін қараңыз);
2. Су ыдысын шығарыңыз (3-сурет);
3. Жоғарғы ұстағышты босату арқылы машинаның оң жағындағы қайнату бөлігінің қақпағын ашыңыз; (50-сурет);
4. Түсті босату түймелерін ішке қарай (51-сурет) басып тұрып, қайнату бөлігін сыртқа қарай тартып;
5. Қайнату бөлігін таза ауыз суға шамамен 5 минут батырып қойып, ағынды су астында шайыңыз;

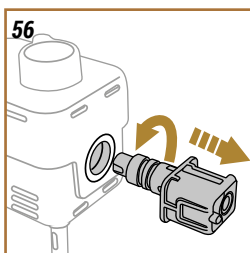
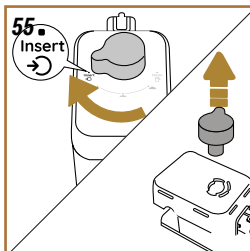
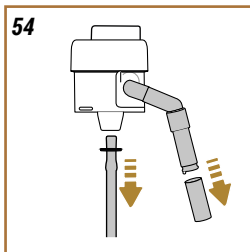
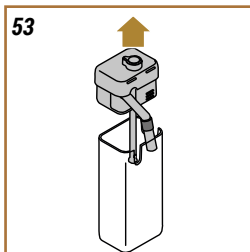
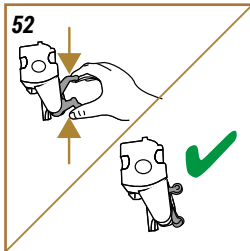

Маңызды!

ТЕК СУМЕН ШАЮ. ЕШБІР ЖУҒЫШ ҚОСПАЛАРДЫ ЖӘНЕ ҰДЫС ЖУҒЫШ МАШИНАНЫ ПАЙДАЛАНБАҢЫЗ

6. Қайнату бөлігін тазалаған кезде жуғыш сұйықтықтарды пайдаланбаңыз, себебі олар оны зақымдауы мүмкін.
7. Корпуста қалған кез келген кофе қалдығын (қайнату бөлігінің қақпағын ашқан соң көрінеді) кетіру үшін арнайы щеткаңыз.
8. Тазалап болған соң қайнату бөлігін корпустағы орнына салыңыз, сосын компонентті орнына түскенше басыңыз;

Есіңізде болсын:

Егер қайнату бөлігін сыйғызу қиын болса, оны екі тұтқаны қысу арқылы дұрыс өлшемге (салмас бұрын) бейімдеңіз (52-сурет).

9. Салынған соң, екі түсті түйменің шыққанына көз жеткізіңіз;
10. Дәнекерлеу блогының қақпағын жауып, оның мықтап бекітілгеніне көз жеткізіңіз;
11. Су контейнерін машинадағы орнына салыңыз.

[БЕЙНЕНІ ОСЫ ЖЕРДЕН ҚАРАҢЫЗ](#)



Сүт графинін мұқият тазалау

Бұл процедура – уақыт өте келе сапаның оңтайлы болып қала беруінің кепілдігі. Мына әрекетті орындаңыз:

1. Сүт құманының қақпағын алыңыз (53-сурет);
2. Сүт шүмегін, сүт шүмегінің ұзартқышын және сүт сору түтігін ажыратыңыз (54-сурет);
3. Көбікті реттеу тетігін сағат тілімен "Енгізу" күйіне бұраңыз (55-сурет) және тартып шығарыңыз;
4. Сүт құманының жалғау муфтасын сағат тіліне қарсы бұрап, суырып алыңыз (56-сурет).
5. Ұдыс жуу машинасында (ұсынылады) немесе қолмен келесіде көрсетілгендей жуыңыз:

- **Ұдыс жуу машинасында:** Барлық компоненттерді жылы ауыз сумен (кемінде 40°C) шайып, оларды ұдыс жуу машинасының жоғарғы сәресіне салыңыз да, 50°C температуралық бағдарламаны, мысалы, "Эко стандарты" бағдарламасын іске қосыңыз.

- **Қолмен жуу:** Барлық көрінетін қалдықтарды кетіру үшін барлық компоненттерді жылы (кемінде 40°C) ауыз сумен мұқият шайыңыз: судың тесіктерден өтетініне көз жеткізіңіз (57-сурет). Барлық компоненттерді (сүт ұдысын қоса) ұдыс жуу қоспасы қосылған жылы (40°C) ауыз суға кемінде 30 минут батырып қойыңыз. Барлық компоненттерді жылы ауыз сумен жақсылап шайыңыз, оларды саусақтарыңыз бен бармағыңыздың арасына салып жекелеп сүртіңіз.

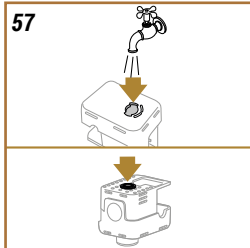

6. Қуыста және циферблаттың астыңғы жағындағы арнада сүт қалдықтары қалмағанына көз жеткізіңіз (58-сурет). Қажет болса, тіс тазартқыш таяқшамен қырғылаңыз.
7. Ішке тарту түтігі мен шығу түтігінің сүт қалдықтарымен бітеліп қалмағанын тексеріңіз;
8. Бөлшектерді таза құрғақ шүберекпен құрғатыңыз;
9. Сүт құманының барлық бөлшектерін жинаңыз.

Есіңізде болсын:

Мезгіл-мезгіл машина сүт құманын мұқият тазалау қажеттілігі туралы еске салып отырады және қадамдардың толық реттілігін көрсетеді.

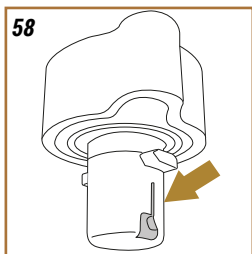

**Маңызды!**

- Қолданбас бұрын нұсқауларды және қақ тазартқыштағы жапсырмаларды оқып шығыңыз.
- Тек De'Longhi ұсынған қақ тазартқышты пайдаланыңыз. Егер дұрыс емес қақтан тазартқыш қолданылса немесе қақтан тазарту дұрыс жүргізілмесе және дер кезінде орындалмаса, машинада өндірушінің кепілдігімен қамтылмаған ақаулар болуы мүмкін.
- Қақ тазартқыш нәзік беттерді зақымдауы мүмкін. Егер бұл өнім байқаусызда төгіліп кетсе, оны дереу құрғатыңыз.

Қақ тазалау

Қақ тазартқыш	De'Longhi қақ тазартқышы
Ыдыс	Ұсынылған сыйымдылық: 1,5 литр
Уақыты	~30 мин

Негізгі бетте қақ тазалау туралы хабар пайда болған кезде машинаны қақтан тазалаңыз: қақтан тазартуды бірден бастау үшін "Ok" түймесін басып, машинаның дисплейінде көрсетілген нұсқауларды орындаңыз.

Қақтан тазартуды кейінге қалдыру үшін "Бстрту" түймесін басыңыз: негізгі бетте қақтан тазартуды еске салатын таңбасы пайда болады. (Бұл хабар машинаны қосқан сайын пайда болады).

Қақтан тазалау мәзірін ашу үшін:

1. Басты бетте түймесін басыңыз;
2. "Қақ тазалау" тармағы көрінгенше беттер арқылы жылжыңыз;
3. Қақ тазалау процедурасының нұсқауларын ашу үшін "Баста" түймесін басыңыз;
4. Бастау үшін "Иә" түймесін басыңыз;
5. Ыстық су шүмегін бекітіңіз (6-сурет) (бұл машинаның жоғарғы жағындағы керек-жарақтар бөлімінде сақталады);
6. Тамшы науасын және кофе қалдығының ыдысын (16-сурет) шығарып, босатыңыз: содан кейін екеуін де машинаға қайта салып, "Клсі" түймесін басыңыз;
7. Су ыдысын алыңыз, қақпақты көтеріңіз және сүзгіні алыңыз (орнатылған болса). Ыдысты толық босатыңыз.
8. Қақтан тазартқышты су ыдысының ішкі жағында белгіленген А деңгейіне дейін құйыңыз (бұл бір реттік қаптама немесе 100 мл қаптаманың мөлшері), одан кейін В деңгейіне (59-сурет) дейін (бір литр) ауыз су құйыңыз. Су ыдысын (қақпағы бар) машинадағы орнына салып, "Клсі" түймесін басыңыз;

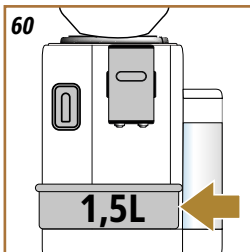
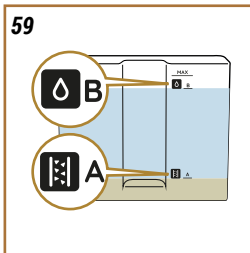

9. Шүмектердің астына сыйымдылығы кемінде 1,5 литр бос ыдыс қойыңыз (60-сурет). Процедураны бастау үшін "Дайын" түймесін басыңыз (немесе алдыңғы экранға оралу үшін "Артқа" түймесін басыңыз немесе процедураны тоқтатып, одан шығу үшін "X" түймесін басыңыз, бірақ бұл жағдайда су ыдысынан қақтан тазартқыштың ерітіндісін төгуді ұмытпаңыз).

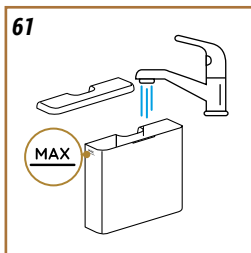

Маңызды! Күйіп қалу қаупі бар

Шүмектерден құрамында қышқылы бар ыстық су ағады. Бұл жағдайда ерітіндімен жанаспауға тырысыңыз.

10. Қақтан тазарту бағдарламасы іске қосылады және қақтан тазарту сұйықтық ыстық су шүмегі мен кофе шүмегінен шығады; белгіленген уақыт аралықтарынан кейін кофе машинасының ішінен барлық қақ қалдықтарын кетіру үшін автоматты түрде шаю циклдері орындалады; 20 минуттан соң қақ тазалау әрекеті тоқтайды;
11. Одан кейін машинаны салқын сумен шаю ғана қалады. Қақты тазалау ерітіндісін жинау үшін қолданылатын контейнерді босатыңыз. Су ыдысын алып, босатыңыз және ағынды ауыз сумен жақсылап шайыңыз, содан кейін су ыдысын MAX деңгейге дейін (61-сурет) таза сумен толтырып, машинаға қайта салыңыз. "Клсі" түймесін басыңыз
12. Шүмектердің астына қақ тазалау ерітіндісін жинау үшін пайдаланылған ыдысты босатып, қайта қойыңыз да, бірінші шаюды бастау үшін "Иә" түймесін басыңыз;
13. Ыстық су ыстық су шүмегінен және кофе шүмегінен ағып шығады;
14. Ыдыстағы су таусылған кезде, шайылатын суды жинақтау үшін қолданылатын контейнерді босатыңыз;
15. Су ыдысын алып, су жұмсартқыш сүзгіні салыңыз (бұрын алынып тасталса). Жалғастыру үшін, "Next" (Келесі) түймесін басыңыз;
16. Су ыдысын MAX деңгейіне дейін таза сумен толтырып, машинаға қайта салыңыз;
17. Шүмектердің астына қақ тазалау ерітіндісін жинау үшін пайдаланылған ыдысты босатып, қайта қойыңыз да, келесі шаю циклін бастау үшін "Иә" түймесін басыңыз;
18. Ыдыстағы су таусылған кезде, шайылатын суды жинақтау үшін қолданылатын контейнерді босатыңыз, содан кейін тамшы науасын жән қалдық кофе ыдысын алып, оларды босатыңыз да, машинаға қайта салыңыз;
19. Су ыдысын шығарып алыңыз, ең жоғарғы деңгей белгісіне дейін толтырыңыз, сосын машинаға қайта салыңыз да, "Клсі" түймесін басыңыз;
20. Осыдан кейін қақ тазалау процедурасы аяқталады: "Ок" түймесін басыңыз;

21. Машина жылдам алдын ала қыздыру циклін орындап, басты бетке оралады.

Есіңізде болсын:

- Қақ тазалау циклі дұрыс орындалмаса (мысалы, электр тогы ажыратылса), процедураны қайталаған жөн болады;
- Шаю барысында қалдық кофе ыдысына су кіруі мүмкін: бұл – қалыпты нәрсе.
- Егер суыдысы МАХ деңгейіне дейін толтырылмаған болса, ішкі айналымнан қақ тазартқыш ерітінді толығымен шығуын қамтамасыз ету үшін үшінші рет шаю сұралады. Шаюды бастамас бұрын тамшы науасын босатуды ұмытпаңыз.

Уақыт ете келе машинаның тиімділігін тұрақты етіп сақтап қалу үшін De'Longhi су жұмсартқыш сүзгісін пайдаланғаныңыз жөн. Қосымша ақпарат алу үшін www.delonghi.com сайтына кіріңіз.

WATERFILTER  EAN коды: 8004399327252

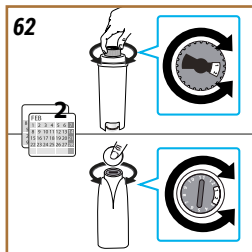

Сүзгіні дұрыс пайдалану үшін келесі әрекеттерді орындаңыз:

Сүзгіні орнату

1. Басты бетте  түймесін басыңыз;
2. "Су сүзгісі" тармағы пайда болғанға дейін беттерді жылжытыңыз;
3. Жеке талғамға сай реттеу процедурасын орындау үшін "Ия" түймесін басыңыз
4. Сүзгіні қабынан шығарып, күн индикаторын келесі 2 ай көрінгенше бұраңыз (62-сурет);

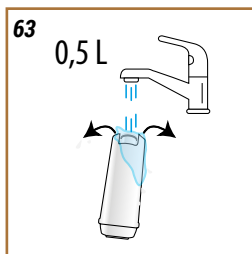

Есіңізде болсын:

Машина қалыпты түрде қолданылса, сүзгі шамамен екі айға жетеді; ал егер машина сүзгі орнатылса да пайдаланылмаса, онда ең көбі үш аптаға жетеді.

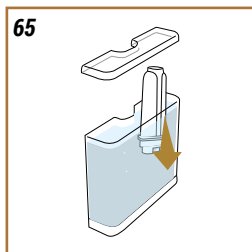
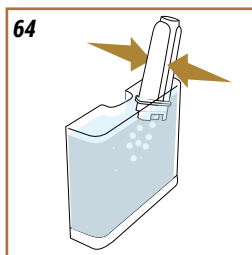

5. Жалғастыру үшін "Клсі" түймесін (немесе алдыңғы экранға оралу үшін "Артқа" түймесін) басыңыз;
6. Сүзгіні іске қосу үшін, сүзгі ішіндегі тесік арқылы су ағызыңыз, су бүйірдегі тесіктерден бір минуттан астам ағуы керек (63-сурет). "Клсі", "Артқа" немесе "Х" түймесін басыңыз;
7. Су ыдысын машинадан шығарып, ауыз сумен толтырыңыз; сүзгіні су ыдысына салыңыз, төменгі бөлігін батырыңыз және ауа көпіршіктері шығуы үшін 2-3 элементтің ортасын қысыңыз (64-сурет). "Клсі" түймесін басыңыз;
8. Соңында сүзгіні арнайы корпусқа салып, орнына толығымен итеріңіз; (65-сурет) "Клсі" түймесін басыңыз. Су ыдысын қақпақпен жабыңыз;
9. Су ыдысын машинаға қайтарып, "Ия" түймесін басыңыз;
10. Ыстық су шүмегінің астына сыйымдылығы кемінде 0,5 литр бос ыдыс қойыңыз да, "Иә" түймесін басыңыз.
11. Машина ыстық су құйып, автоматты түрде тоқтайды. Басты бетке оралу үшін "Ок" түймесін басыңыз;
12. Осыдан кейін сүзгі белсендіріледі, сосын машинаны пайдалануға болады.

Сүзгіні ауыстыру немесе алып тастау

Негізгі бетте сүзгіні ауыстыру туралы хабар пайда болған кезде сүзгіні ауыстырыңыз: сүзгіні бірден ауыстыруды бастау үшін "Ок" түймесін басып, осыған дейін аталған тақырыптағы 3-тармағындағы нұсқауларды орындаңыз. Сүзгіні ауыстыруды кейінге қалдыру үшін

"Бстрту" түймесін басыңыз: дисплейде сүзгіні ауыстыру қажеттілігін еске салатын  таңбасы пайда болады.

Ауыстыру үшін мыналарды орындаңыз:

1. Басты бетте  түймесін басыңыз;
2. "Су сүзгісі" тармағы пайда болғанға дейін беттерді жылжытыңыз: "Толығ-қ" түймесін басыңыз;
3. Жеке талғамға сай реттеу процедурасын орындау үшін "Ия" түймесін басыңыз;
4. Су ыдысын және пайдаланылған сүзгіні алыңыз: "Ок" түймесін басыңыз.
5. Сүзгіні алып тастау үшін "ОК" түймесін басыңыз (алдыңғы экранға оралу үшін "Артқа" түймесін басыңыз; әрекеттен бас тарту үшін, "X" түймесін басыңыз);
6. Сүзгіні ауыстыру үшін "Иә" түймесін басыңыз. (4)-пункттен бастап алдыңғы тақырыпта сипатталған әрекеттерді орындаңыз.

Есіңізде болсын:

Екі айдан кейін (дата индикаторын қараңыз) немесе 3 аптадан кейін (егер машина пайдаланылмаса) ескерту хабары әлі пайда болмаса да, сүзгіні ауыстыру керек.

Су ыдысын таза сумен толтыратын уақыт келді, содан кейін оны салыңыз.



- Insufficient water in the tank (Ыдыстағы су жеткіліксіз)
Су ыдысын алыңыз (3-сурет), су ыдысын MAX деңгейіне (4-сурет) дейін таза ауыз сумен толтырып, оны машинаға қайта салыңыз
- Ыдыс орнына дұрыс салынбаған Ыдысты дұрыс орналастырыңыз

Сутамғыш пен қалдық ыдысын босатып жібересіз бе? Су ыдысын таза сумен толтырып, орнына салыңыз.

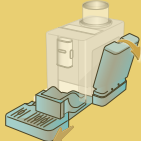

- Су ыдысындағы су сусын жасау үшін жеткіліксіз, көп ұзамай машина кофе қалдығы ыдысын босатуды сұрайды
Машина екі операцияны да бірден орындауды сұрайды, осылайша сіз бірнеше сусынды үзіліссіз жасай аласыз

Сіз қайнату бөлігін енгізе аласыз ба?
???



- Дозалау құрылғылары ??? тазалаудан соң қайта бекітілмеген.
Қайнату бөлігін келесі бөлімде түсіндірілгендей етіп бекітіңіз ["Алынбалы қайнату бөлігі"](#)

Қалдық кофе ыдысын және тамшы науасын босату керек. Олар толтырылмаса да, оларды үнемі тазалап отыру маңызды

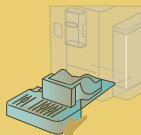

- Ұнтақ кофе ыдысы толып кеткен. Келесі тақырыпта сипатталғандай етіп тазалаңыз ["Қалдық кофе ыдысы"](#)

Кофе қалдығы ыдысын босатып, тамшы науасын босату керек. Осыдан кейін бұл хабар әлі де шыға берсе, бүйірлік есіктің жабық екеніне көз жеткізіңіз.

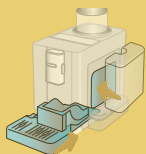

- Қалдық кофе ыдысы және/немесе тамшы науасы дұрыс салынбаған немесе орнында жоқ.
Қалдық кофе ыдысы және/немесе тамшы науасы дұрыс салынбаған немесе орнында жоқ.
- Бүйірлік қақпақ жоқ немесе дұрыс салынбаған.
Қақпақты салыңыз немесе оның дұрыс жабылғанына көз жеткізіңіз. Машина дұрыс санауды жалғастыра алуы үшін қалдық кофе ыдысын босатыңыз.

Тартылған кофе салынғанына сенімдісіз бе? Оны қазір салыңыз (тек бір қасық)!

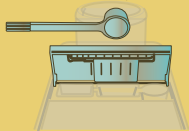

- Тартылған кофені пайдаланып сусын жасау опциясы таңдалды, бірақ тартылған кофенің мөлшері жеткіліксіз
Құйғының бітеліп қалмағанын тексеріп, тартылған кофенің бір өлшеуіш қасық мөлшерін салыңыз, дисплейдегі "Ok" түймесін басып, ["Тартылған кофемен дайындау"](#) тақырыбындағы нұсқауларды орындаңыз.

Кофе дәні таусылған сияқты. Тағы біраз қосу керек.



- Кофе дәндері таусылған.
Кофе дәнінің ыдысын толтырып, "Дайын" түймесін басыңыз.

*The new settings have not been saved
(Жаңа параметрлер сақталмады)*

- Сусындардың параметрлерін реттеп жатқан кезде (["Менің функциясы"](#) бөлімін қараңыз), дайындау процесіне "X" түймесін басу арқылы әдейі кедергі жасалған немесе дабы іске қосылған.

Тоқтауға себеп болған дабылды қарау үшін басты бетке (C) оралу мақсатында "OK" түймесін басыңыз. Көрсетілген сигналға сәйкес нұсқауларды орындаңыз (["Жиі көрінетін және ескерту хабарлары"](#) бөлімін қараңыз)

*Біраз тазалап жіберейін.
Бірнеше секундтан соң ораламын*

- Машина ішкі айналымның кірлегенін анықтады. Машина қайтадан пайдалануға дайын болғанша күтіңіз және қажетті сусынды қайта таңдаңыз. Егер мәселе шешілмесе, уәкілетті қызмет көрсету орталығына хабарласыңыз.



*Сусын дайындауды ақтай алмадым.
Тартылған кофенің мөлшерін азайтып,
қайталап көріңіз*

Ok

- Өте көп мөлшердегі тартылған кофе пайдаланылған
Тартылған кофенің мөлшерін азайтыңыз (ең көбі бір 1 қасық). Басты бетке оралу үшін "Ok" түймесін басыңыз
- Егер су жұмсартқыш сүзгі болса, түтіктерден ауа көбігі шығып, құюға кедергі жасауы мүмкін. "OK" түймесін басып, ағын тұрақтанғанша шамалы су шығарыңыз (["Ыстық су"](#) бөлімін қараңыз). Мәселе шешілмесе, сүзгіні алыңыз (["Сүзгіні ауыстыру немесе алып тастау"](#) бөлімін қараңыз)



Сусын дайындауды ақтай алмадым. Тартылған кофе мөлшерін азайтып, қалдық кофе ыдысын босатып, әрекетті қайталаңыз

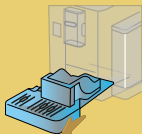

- Өте көп мөлшердегі тартылған кофе пайдаланылған
Тартылған кофенің мөлшерін азайтыңыз (ең көбі бір 1 қасық). Келесі бөлімде сипатталғандай тазалау процедурасын орындаңыз: . ["Қалдық кофе ыдысы"](#)



Кешіріңіз, сусын дайындауды ақтай алмадым. Тарту параметрін 1 қадамға арттырыңыз (+1).

Ok

- Дәндер өте ұсақ, сондықтан кофе өте баяу ағады немесе мүлдем ақпайды.
"Ok", сосын "Клсі" түймесін басыңыз және кофе тартқышты тиісінше реттеңіз ("[Кофе тартқыштың параметрлері](#)" бөлімін қараңыз).



Кешіріңіз, сусын дайындауды ақтай алмадым. Қарқындылықты азайтып, әрекетті қайталаңыз

Ok

- Өте көп мөлшердегі кофе пайдаланылған.
Жұмсағырақ "күштілікті" таңдаңыз ("[Реттелетін кофе негізінде сусындар](#)" бөлімін қараңыз) Басты бетке оралу үшін "Ok" түймесін басыңыз.

Сүт құтысын тоңазытқышта сақтауды ұмытпаңыз



Ok

- Сүт негізіндегі сусын дайындалған және сүт құмырасы әлі машинада
Сүт құмырасын шығарып алып, тоңазытқышқа салыңыз.

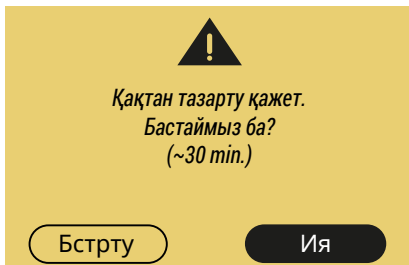

- **Машинаны қақтан тазарту қажеттілігін көрсетеді.**
Қақты тазалауды жалғастыру қажет болса "Ия" түймесін басып, сусынды жеке талғамға сай реттеу процедурасын орындаңыз, болмаса "Бстрту" түймесін басыңыз: бұл жағдайда басты бетте қақтан тазарту қажеттілігін еске салатын  таңбасы әрі қарай көрсетіле береді (["Қақ тазалау"](#) бөлімін қараңыз).

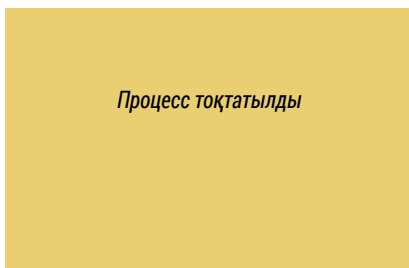

- **Қақтан тазарту тоқтатылған немесе дұрыс орындалмаған**
Жалғастыру үшін Ок түймесін басыңыз (["Қақ тазалау"](#) бөлімін қараңыз).

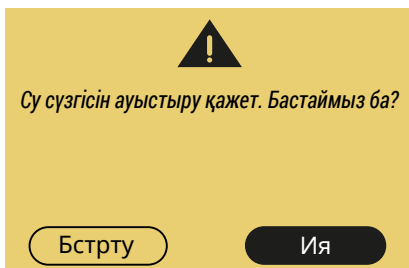

- **Су жұмсартқыш сүзгінің уақыты біткен.**
Сүзгіні шығару үшін "Иә" түймесін, болмаса кейінірек ауыстыру үшін "Бстрту" түймесін басыңыз. ["Сүзгіні ауыстыру немесе алып тастау"](#) бөліміндегі нұсқауларды орындаңыз.

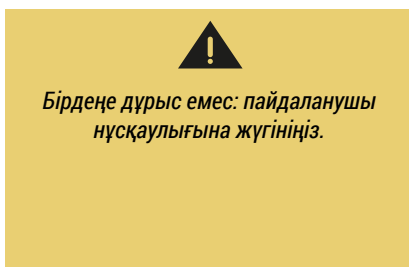

- **Машина іші өте кір.**
Машинаның ішін ["Құрылғының сипаттамасы"](#) бөлімінде сипатталғандай етіп мұқият тазалаңыз. Бұл хабар тазалаудан кейін де көрінсе, De'Longhi тұтынушыларды қолдау қызметімен және/немесе ресми қызмет орталығымен хабарласыңыз



Су тізбегінде су жоқ.
Толтыруға дайынсыз ба?





Ия

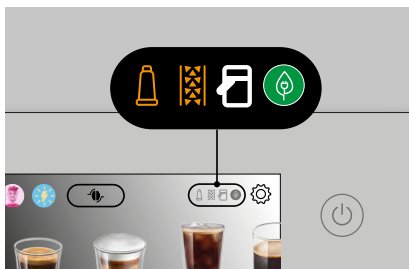

- Су жүйесі бос
Тізбекті толтыру үшін "Иә" түймесін басыңыз: су құю автоматты түрде тоқтайды. Мәселе шешілмесе, су ыдысының орнына дұрыс салынғанын тексеріңіз.
- Жаңа су жұмсартқыш сүзгі салынған
Жаңа сүзгіні салу нұсқауларының дұрыс орындалуын қадағалаңыз (["Сүзгіні орнату"](#) және ["Сүзгіні ауыстыру немесе алып тастау"](#) бөлімі). Мәселе шешілмесе, сүзгіні алыңыз.

Қайта өзгертпес бұрын кемінде 3 кофе дайындаңыз

- "Дәнді бейімдеу" технологиясының көмегімен параметрді өзгертпес бұрын машина 3 сусын дайындауы керек
Кемінде 3 кофе дайындаңыз, содан кейін баптауға/реттеуге кірісіңіз.



-  Сүзгінің орнына салынуы керектігін еске салатын ескертпе
Сүзгіні ["Сүзгіні ауыстыру немесе алып тастау"](#) бөлімінде сипатталғандай салыңыз немесе алыңыз.
-  Машина қағын тазалау керектігін еске салатын ескертпе.
Қақтан тазарту процедурасы кідіріссіз орындалуы керек, ол туралы ақпаратты мына бөлімнен қараңыз: ["Қақ тазалау"](#)

-  Сүт құманын тазалау керектігін еске салатын ескертпе.
Бөлімді қараңыз [Сүт құмырасын пайдаланған соң тазалау](#)
-  Қуат үнемдеу режимі қосулы екенін көрсетеді.
Қуатты үнемдеуді ажырату үшін ["Жалпы"](#) бөлімінде сипатталған әрекеттерді орындаңыз.

- Су ыдысын шығарып алу қиындығы

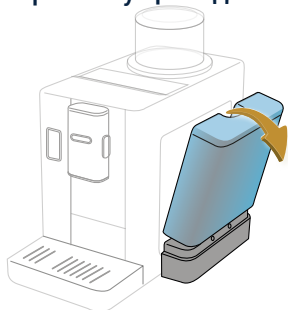

Су ыдысын машинадан тартып еңкейтіп босатыңыз: босаған кезде ол оңай ажыратылады.

- Кофе құйған соң жоғарғы жақтан бу шығады



Бұл пайдаланылған кофеден бөлінетін және кофе қалдығы ыдысы арқылы автоматты түрде шығатын су буы. Бұл қалыпты және дұрыс жұмыс процесінде болып тұрады.

- **Дән ыдысын орнату қиындығы**

Дәнді ыдысының ұясы таза және шашылған дәндер жоқ екеніне көз жеткізіңіз: кофе қалдығын қылшақпен алып тастаңыз.

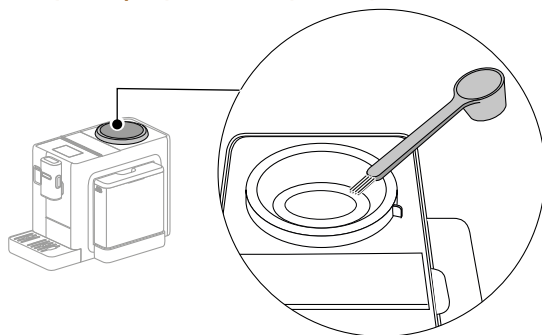

Дән ыдысын ұясына орнатып, құлыпты ашу позициясы  машинадағы ойыққа сәйкес келетініне көз жеткізіңіз

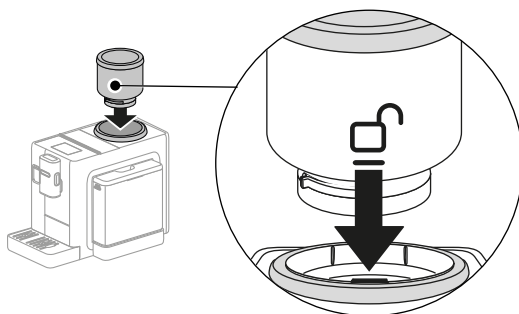

Дән ыдысын сағат тілімен бұраңыз, осылайша құлыптау позициясы  машинадағы ойыққа сәйкес келеді

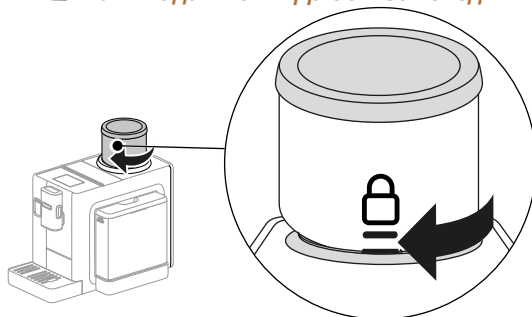

- Кофе ыстық емес (1)

Соңғы дайындалғаннан бері 2-3 минут өтті, ал машинаның ішкі тізбегі салқындады: бұл жағдайда ыстық шаю ұсынылады.

Параметрлер мәзіріне кіру үшін басты бетте  пернесін басыңыз:



"Шаю" тармағы пайда болғанша беттерді жылжытып, процедураны бастау үшін "Иә" түймесін басыңыз: бірнеше секундтан кейін машинаның ішкі тізбегін тазарту және ысыту үшін ыстық су кіре бастайды.



- Кофе ыстық емес (2)

Кофе дайындау үшін орнатылған температура тым төмен. Төменде көрсетілгендей жоғары температураны таңдаңыз: параметрлер мәзіріне кіру үшін басты бетте  пернесін басыңыз:



"Кофе температурасы" тармағы пайда болғанша беттерді жылжытып, температураны өзгерту үшін "Орнату" түймесін басыңыз.

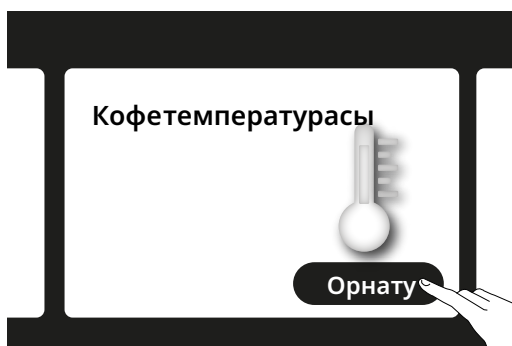

Жоғары (орташа немесе максималды) температураны таңдаңыз.

- Кофе ыстық емес (3)

Қақ тазалау қажет: [Қақ тазалау](#) бөлімінде көрсетілген нұсқауды орындаңыз.

Осыдан кейін, су кермектігінің параметрі жергілікті суға сәйкес келетінін тексеріңіз ([Судың кермектігін тексеріңіз және Су қаттылығын орнату](#) бөлімін қараңыз).

- Сүтте үлкен көбіктер бар немесе ол сүт шүмегінен шашырайды не көбік жеткіліксіз (1) жасалады.

Lattecrema HOT	
 Сиыр сүті	
Бүтін (майлылығы >3,5%)	✓
Жартылай майлы (майлылығы 1,5 және 1,8% арасында)	
Шайқалған (майлылығы <0,5%)	
Көкөніс сусындары	
 Соя	✓
 Бадам	✓
 Сұлы	✓

Тоңазытқыш температурасындағы сиыр сүтін немесе көкөніс сусындарын қолданыңыз (шамамен 5°C).

Нәтиже күткендегідей болмаса, басқа компанияның сүтін пайдаланып көріңіз.

Көкөніс сусындарын пайдаланған жағдайда, жақсы нәтижеге қол жеткізу үшін "Бариста" нұсқаларын қолданыңыз.

- Сүтте үлкен көбіктер бар немесе ол сүт шүмегінен шашырайды не көбік жеткіліксіз (2) жасалады.

Сүт құманының қақпағын "[Сүт құмырасын пайдаланған соң тазалау](#)" және "[Сүт құмырасын тазалау](#)" бөлімдерде көрсетілгендей мұқият тазалаңыз.

Кернеу:	220-240 В~ 50-60 Гц макс. 10 А
Қуат:	1450 Вт
Қысым:	1,9 МПа (19 бар)
Су ыдысының сыйымдылығы:	1,4 л
Өлшемі (ҰхДхБ):	250х430х390 мм
Сым ұзындығы:	1200 мм
Салмағы	11 кг
Дәндер ыдысының сыйымдылығы:	250 г

De'Longhi компаниясында өз өнімдерінің техникалық сипаттамалары мен құрылымын кез келген уақытта олардың функциясы мен сапасына өш өзгеріс жасамай өзгерту құқығы бар.

Қуат үнемдеу жолдары туралы кеңестер

- Қуатты үнемдеу үшін бір немесе бірнеше сусын құйғаннан кейін сүт графинін алыңыз.
- Автоматты түрде өшуді 15 минутқа ("[Автоөшір](#)" бөлімін қараңыз) орнатыңыз;
- Қуат үнемдеу режимін іске қосу ("[Жалпы](#)" тарауын қараңыз);
- Машина сұраған кезде, әрдайым қақ тазалау циклін орындап отырыңыз.

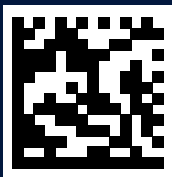

57132C8962_01_0324