HFS50D15

FAN HEATER

Instructions for use. Keep these instructions

Visit www.delonghi.com for a list of service centers near you.

ELECTRIC CHARACTERISTICS

120 V~ 60 Hz 1500 W

TERMOVENTILADOR

Repase y guarde estas instrucciones.

Lea cuidadosamente este instructivo antes de usar su aparato.

Visite www.delonghi.com para ver la lista de centros de servicios

cercanos a usted.

CARACTERISTICAS ELECTRICAS:

120 V~ 60 Hz 1500 W



EN

page 4

ES

page 8

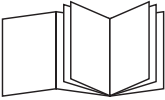

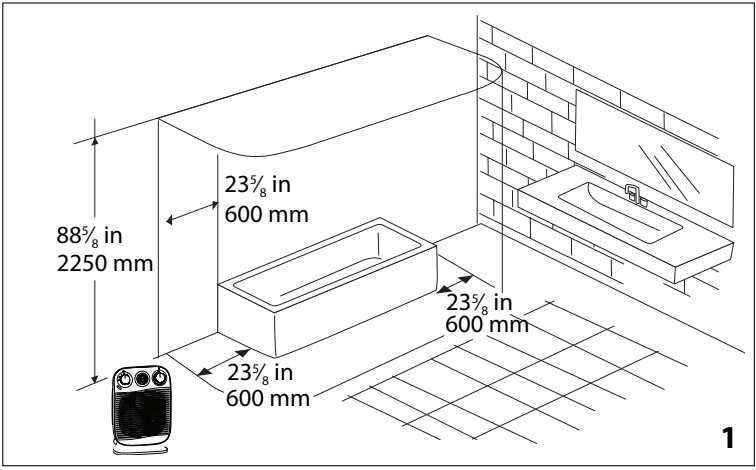
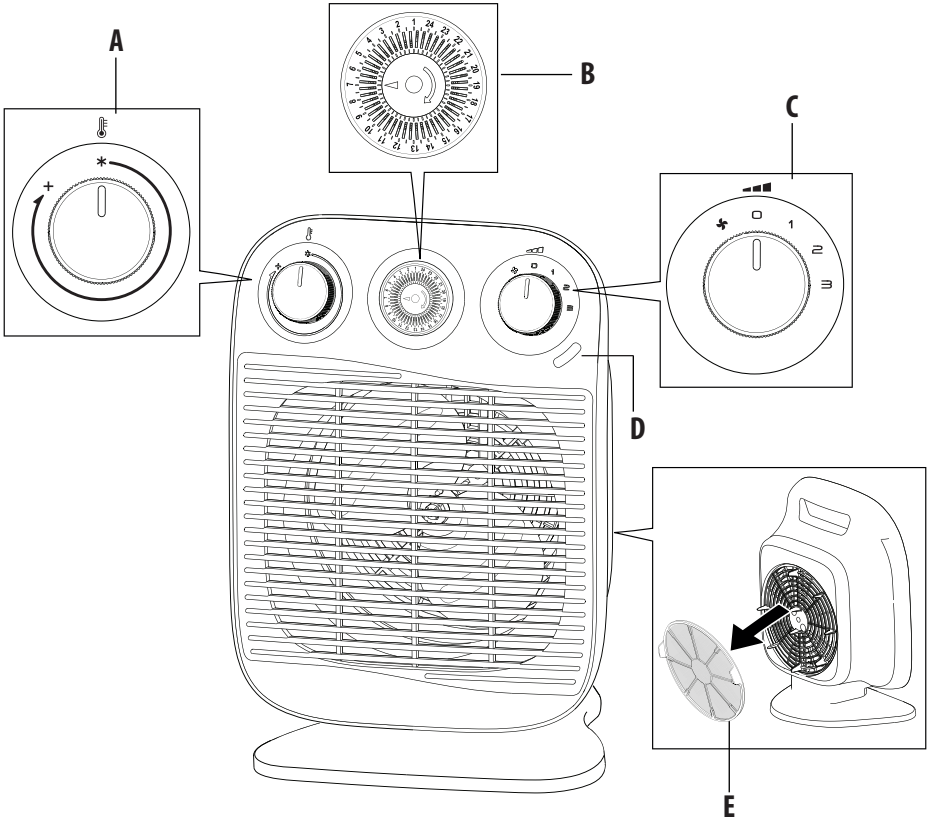

IMPORTANT INSTRUCTIONS

When using any electrical appliance, some basic safety precautions should always be observed to reduce the risk of fire, electric shock, and/or injury to persons. Read all instructions carefully before using the appliance. Specifically:



Failure to observe the warning may result in life threatening injury by electric shock.

- **Do not operate any heater with a damaged cord or plug or after the heater malfunctions, has been dropped or damaged in any manner. Return heater to authorized service facility for examination, electrical or mechanical adjustment, or repair.**
- Never locate heater where it may fall into a bath tub or other water container.
- Do not use this heater in the immediate surroundings of a bath, a shower or a swimming pool.
- If the appliance is located in a room with bath or shower, respect the "safety distances" shown in fig. 1 and always install away from taps, basins, showers, etc.
- When using the appliance, make sure that the switch or other control devices are not within reach of persons in the bath or shower.
- Do not insert or allow foreign objects to enter any ventilation or exhaust opening as this may cause an electric shock, fire, or damage the heater.
- **CAUTION: to prevent electric shock match wide blade of plug to wide slot, then fully insert.**
- **CAUTION:** In order to avoid a hazard due to inadvertent resetting of thermal cutout, this appliance must not be supplied through an external switching device, such as a timer, or connected to a circuit that is regularly switched on and off by the utility.



Failure to observe the warning could result in injury or damage to the appliance.

- The appliance is not intended for use by persons (including children) with reduced physical, sensory or mental capabilities, or lack of experience and knowledge, unless they have been given supervision or instruction concerning use of the appliance by a person responsible for their safety. Children should be supervised to ensure that they do not play with the appliance.
- Extreme caution is necessary when any heater is used by or near children or invalids and whenever the heater is left operating and unattended.
- Always unplug heater when not in use.
- Use this heater only as described in this manual. Any other use not recommended by the manufacturer may cause fire, electric shock, or injury to persons.
- The heater must not be located immediately below a socket-outlet.
- Do not use outdoors.
- To prevent overload and blown fuses, be sure that no other appliance is plugged into the same outlet (receptacle) or into another outlet (receptacle) wired into the same circuit.
- Be sure that the plug is fully inserted into an appropriate outlet. Please remember that outlets also deteriorate due to aging and continuous use: check periodically if signs of overheating or deformations are evidenced by the plug. Do not use the outlet and CALL your electrician.



Failure to observe the warning could result in burns or scalds.

- This heater is hot when in use. To avoid burns, do not let bare skin touch hot surfaces. Use handle when moving this heater. Keep combustible materials, such as furniture, pillows, bedding, papers, clothes, and curtains at least 3 feet (0,9 m) from the front and top

of the heater and keep them away from the sides and rear.

- Do not run cord under carpeting. Do not cover cord with throw rugs, runners, or the like. Arrange cord away from traffic area and where it will not be tripped over. Do not route cord under furniture or appliances.
- To prevent a possible fire, do not block air intakes or exhaust in any manner. Do not use on soft surfaces, like a bed, where openings may become blocked.
- Do not place the heater near a bed because objects such as pillows or blankets can fall off the bed and be ignited by the heater.
- Do not use the appliance to dry laundry, and do not obstruct the air intake and outlet grilles (danger of overheating).
- Do not operate the appliance in contact with walls, furniture, curtains, etc.
- A heater has hot or arcing or sparking parts inside. Do not use it in areas where gasoline, paint, or flammable liquids are used or stored.
- It is normal for the heater's plug and cord to feel warm to the touch. A plug or cord which becomes hot to the touch or becomes distorted in shape may be a result of a worn electrical outlet. Worn outlets or receptacles should be replaced prior to further use of the heater. Plugging heater into a worn outlet / receptacle / may result in overheating of the power cord or fire.
- If the supply cord is damaged, it must be replaced by the manufacturer, its service agent or similarly qualified person in order to avoid a hazard.
- Do not wrap the cord around the appliance immediately after use.
- **WARNING:** Do not cover the appliance while it is functioning in order to avoid overheating which may cause risk of fire.



Please note:

This symbol indicates recommendations and important information for the user.

- If your appliance is equipped with a poly-

thene tape used as carry handle, remove it before connecting appliance to the outlet.

- Always use the appliance stand alone on the floor and in an upright position.
- To disconnect heater, turn controls to off, then remove plug from outlet.
- Connect to properly polarized outlets only.
- This heater is not intended for use with an extension cord or outlet strip. Plug the cord directly into an appropriate wall receptable.
- Check that neither the appliance nor the power cable have been damaged in any way during transportation.
- Do not use the appliance in rooms with a floor area of less than 43 square feet (4mq).
- Make sure that no pieces of polystyrene or other packaging material have been left on the appliance. It may be necessary to pass over the appliance with a vacuum cleaner.
- When switching on the appliance for the first time, allow it to run at full power for at least two hours to get rid of the unpleasant smell. Make sure that the room in which the appliance is located is well ventilated during this operation. It is normal for the appliance to emit small cracking sounds when you turn it on.
- Do not open the appliance. No user-serviceable parts inside.
- Before storing the appliance, check it is completely off and the cable is unplugged. At this point wrap the cord around the base. Do not store in a dusty room. The room temperature should be between 32-86°F (0-30°C). Do not load anything above it.
- Heaters draw more current than small appliances, overheating of the outlet may occur even if it has not occurred with the use of other appliances.

SAVE THESE INSTRUCTIONS

THIS PRODUCT IS FOR HOUSEHOLD USE ONLY



Please note: Your product is equipped with a polarized alternating current line plug (a plug having one blade wider than the other). This plug will fit into the power outlet only one way. This is a safety feature. If you are unable to insert the plug fully into the outlet, try reversing the plug. If the plug should still fail to fit, contact your electrician to replace your obsolete outlet. Do not defeat the safety purpose of the polarized plug.

GFI SAFETY PLUG (Appliance Leakage Current Interrupter)

This device provides protection against electric shock due to ground fault currents by automatically shutting off the power. To test the operation of the GFI Safety Plug, switch the heater ON at either the 1 or 2 setting. Press the TEST button on the GFI Safety Plug located at the end of the power cord. The heater and fan should stop operating and the Power Light should be extinguished. Press the RESET button on the GFI Safety Plug to resume normal operation of the heater. This device should not be used as an ON/OFF operation switch. "CAUTION: ALTHOUGH THIS DEVICE IS PROVIDED WITH PROTECTION WHICH REDUCES THE RISK OF ELECTRIC SHOCK, THIS PRODUCT SHOULD NEVER BE USED CARELESSLY NEAR WATER."

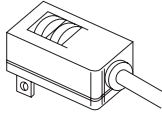

DESCRIPTION

- A** Thermostat
 - "+": maximum ambient temperature
 - "*": frost prevention mode
- B** Timer
- C** Function selector
 - "*": fan mode
 - "0": OFF
 - "1": minimum power operation
 - "2": medium power operation
 - "3": maximum power operation (certain models only)
- D** Indicator light
- E** Removable dust filter

OPERATION AND USE

Electrical connection

Before plugging the appliance into the mains socket, check that the mains power supply corresponds to the value indicated on the rating plate and that the mains

Installation

The appliance can be used on any horizontal stable surface. Do not overload the electrical circuit. Avoid using the same socket for other appliances.



Please note: the appliance can be easily moved carrying it by the handle. Before moving it remember to turn it off.

USE

Operation and use

Plug into the mains, turn the thermostat dial (**A**) to maximum and turn the appliance on by means of the function selector (**C**) as described below:

- **Summer mode (fan only):** turn the function selector to the * position.
- **Low power operation:** turn the function selector to position 1.
- **Medium power operation:** turn the function selector to position 2.
- **High power operation:** turn the function selector to position 3.
- To turn the appliance off completely: turn the function selector to the "0" position and the thermostat to the "*" position, then unplug from the mains.

Adjusting the thermostat

When the room has reached the required temperature, turn the thermostat dial (**A**) slowly anticlockwise until you hear a click and no further.

The thermostat will automatically regulate the temperature set and keep it constant. In spring or autumn or on mild days, you can save energy by using minimum power.

Frost prevention mode

With the thermostat dial (**A**) in the * position and one of the power levels selected, the appliance maintains room temperature at about 41°F (5°C) preventing freezing with minimal energy consumption.

Models with 24 hour timer

After setting the thermostat and function selector to the required position, to programme heating, proceed as follows:

- turn the timer disk (**B**) clockwise until the arrow on the timer ▲ lines up with the number corresponding to the current time.
- Set the times when you want the appliance to operate by pushing the teeth towards the outside. Each tooth corresponds to 30 minutes.

The radiator will now function automatically each day at the times set.



Please note: To use the appliance without programming, push all the teeth outwards.

MAINTENANCE

- Always unplug from the mains socket before cleaning.
- During the season when the appliance is in use, clean the air intake and outlet grilles regularly using a vacuum cleaner.
- To clean the dust filter, remove the rear grille by pulling it outwards.
Remove the dust filter which retains impurities in the air drawn in from the room, blow on it lightly then replace in the appliance.
- Never use abrasive powders or solvents to clean the appliance.

TROUBLESHOOTING

PROBLEM	CAUSE	SOLUTION
The appliance doesn't work	Be sure it is plugged in and that the electrical outlet is working.	Plug into the outlet.
	Check for any obstruction.	Remove the obstruction, unplug the heater and let the appliance cool down. If the appliance doesn't work please contact the nearest service center.
	The power selector is in the "0" position.	Turn the function selector to the position 1,2,3 or  .
	The thermostat may be set too low.	Turn the thermostat clockwise to a higher setting until the heater restarts.
	Setting the timer	Make sure the timer is correctly set to local time and check the position of the teeth.

INSTRUCCIONES IMPORTANTES

Cuando utilice un aparato eléctrico, debe respetar algunas precauciones para reducir el riesgo de incendio, descargas eléctricas o lesiones a las personas. Lea todas las instrucciones detenidamente antes de utilizar el aparato. Especialmente:



¡Peligro!

El incumplimiento de la advertencia puede ser causa de lesión mortal por descargas eléctricas.

- **No utilice el aparato con el cable o enchufe dañado, o si el aparato ha funcionado mal, se ha caído o se ha dañado de alguna manera. Lleve el termoventilador a un servicio técnico autorizado para su revisión, arreglo mecánico o eléctrico o reparación.**
- Nunca coloque el termoventilador en un lugar donde exista el riesgo de que pueda caer en una bañera u otro recipiente con agua.
- No use el termoventilador cerca de bañeras, duchas o piscinas.
- Si el aparato se coloca en una habitación con bañera o ducha, respete las "distancias de seguridad" que se muestran en la fig. 1 y siempre colóquelo lejos de grifos, lavabos, duchas, etc..
- Cuando utilice el aparato, asegúrese de que el interruptor u otro dispositivo de mando no quede al alcance de personas que estén en la bañera o ducha.
- No introduzca ni permita que entren objetos extraños en la abertura de entrada o de salida de aire porque podría producirse una descarga eléctrica, incendio o dañarse el termoventilador.
- **CUIDADO: para prevenir descargas eléctricas coloque la cuchilla ancha de la clavija en la ranura ancha del tomacorriente y conecte firmemente.**
- **CUIDADO:** Con el fin de evitar un riesgo debido al reajuste involuntario del disyuntor térmico, este electrodoméstico no debe ser alimentado a través de un dispositivo de conmutación

externo, como un temporizador, ni conectado a un circuito que sea conectado y desconectado regularmente por la empresa de servicio público.



¡Importante!

El incumplimiento de la advertencia puede ser causa de lesiones o dañar el aparato.

- El aparato no debe ser utilizado por personas (incluidos los niños) con capacidades físicas, sensoriales o mentales reducidas o con falta de experiencia y de conocimiento, excepto que estén vigiladas o si han recibido instrucciones relativas al uso seguro del aparato por una persona responsable de su seguridad. Se debe vigilar que los niños no jueguen con el aparato.
- Se requiere extrema precaución cuando un termoventilador es utilizado o accionado cerca de niños o inválidos y siempre que el mismo se deje funcionando sin vigilancia.
- Siempre desenchufe el termoventilador cuando no se esté utilizando.
- Utilice este termoventilador solo como indica en este manual. Cualquier otro uso no recomendado por el fabricante puede provocar incendios, descargas eléctricas o lesiones a las personas.
- El aparato no debe colocarse justo debajo de un tomacorriente.
- No lo utilice al aire libre.
- Para evitar la sobrecarga y fusibles quemados, asegúrese de que no haya ningún otro aparato enchufado en la misma toma (receptáculo) o en otra (receptáculo) conectada al mismo circuito.
- Compruebe que la clavija esté correctamente enchufada en una toma adecuada. Por favor, recuerde que también los tomacorrientes se deterioran con el andar del tiempo y el uso continuo: compruebe periódicamente si hay indicios evidentes de recalentamiento o deformación en la clavija. Deje de utilizar el tomacorriente y LLAME a un electricista.



¡Peligro de quemaduras!

La inobservancia de esta advertencia puede ser causa de quemaduras.

- El termoventilador se calienta durante el funcionamiento. Para evitar quemaduras, no toque superficies calientes con la piel desnuda. Utilice el asa para mover el termoventilador. Mantenga los materiales combustibles, como muebles, almohadas, ropa de cama, papeles, ropa y cortinas, a una distancia mínima de 3 pies (0,9 metros) del frente y de la parte superior del aparato, y manténgalos alejados de los costados y de la parte trasera.
- No tienda el cable por debajo de una alfombra. No cubra el cable con tapetes, caminos o similares. Coloque el cable lejos de zonas de paso donde alguien podría tropezar. No haga pasar el cable debajo de muebles o aparatos.
- Para prevenir el riesgo de incendio, no obstruya por ninguna razón las salidas y entradas de aire. No lo utilice sobre superficies blandas, como camas, porque podrían obstruirse las aberturas.
- No coloque el calentador cerca de una cama porque los objetos como almohadas o mantas podrían caerse de la cama y prender fuego a causa del calentador.
- No utilice el aparato para secar ropa y no obstruya las rejillas de entrada y salida de aire (peligro de recalentamiento).
- No utilice el aparato en contacto con paredes, muebles, cortinas, etc.
- En el interior del termoventilador hay partes calientes y que generan arcos o chispas. No utilice el aparato en zonas donde se utilizan o almacenan gasolina, pinturas u otros líquidos inflamables.
- Es normal que la clavija del termoventilador y cable se sientan calientes al tocarlos. Una clavija o cable que se caliente al tacto o que se deforma puede ser el resultado de un tomacorriente desgastado. Los tomacorrientes o receptáculos gastados deben ser reemplazados antes de seguir usando el termoventilador.

Enchufar el calentador en un tomacorriente / receptáculo desgastado / puede provocar un recalentamiento del cable de alimentación o un incendio.

- Si el cable de alimentación está dañado, debe ser reemplazado por el fabricante, un servicio técnico autorizado o una persona con cualificación similar para no correr riesgos.
- No enrolle nunca el cable alrededor del aparato inmediatamente después del uso cuando está caliente.
- ADVERTENCIA: No cubra el aparato mientras está funcionando para evitar un recalentamiento que podría causar un incendio.



Atención:

Este símbolo destaca consejos e información importantes para el usuario.

- Si su electrodoméstico está equipado con una cinta de polietileno utilizada como asa de transporte, quítela antes de conectar el aparato al tomacorriente.
- Siempre use el electrodoméstico apoyado en el suelo y en posición vertical.
- Para desconectar el termoventilador, apague los mandos y luego desenchufe la clavija del tomacorriente.
- Conéctelo solo a un tomacorriente polarizado.
- Este termoventilador no está diseñado para usarse con un cable de prolongación o un tomacorriente múltiple. Enchufe la clavija directamente en un receptáculo apropiado en la pared.
- Compruebe que ni el aparato ni el cable de alimentación se hayan dañado durante el transporte.
- No use el aparato en habitaciones de menos de 43 pies cuadrados (4 m²) de superficie.
- Asegúrese de que no quedan trozos de poliestireno u otro material de embalaje en el aparato. Puede ser necesario limpiar el aparato con la aspiradora.
- Cuando encienda el aparato por primera vez, permita que funcione a potencia máxima durante al menos dos horas para eliminar el olor

desagradable. Asegúrese de que la habitación en la que se encuentra el dispositivo esté bien ventilada durante esta operación. Es normal que el dispositivo emita pequeños crujidos cuando lo enciende.

- No abre el aparato. No contiene piezas reparables por el usuario en su interior.
- Antes de guardar el electrodoméstico, verifique que esté completamente apagado y que el cable esté desenchufado. Entonces, enrolle el cable alrededor de la base. No lo guarde en un entorno con polvo. La temperatura ambiente debe estar entre 32-86 °F (0-30 °C). No coloque nada encima del aparato.
- Los calentadores consumen más corriente que los electrodomésticos pequeños, puede producirse un recalentamiento del tomacorriente aunque no se haya producido con el uso de otros aparatos.

GUARDE ESTAS INSTRUCCIONES

ÚNICAMENTE PARA USO DOMÉSTICO

i **Atención:** Su producto está equipado con una clavija polarizada de corriente alterna (un enchufe que tiene una cuchilla más ancha que la otra). Esta clavija entra en el tomacorriente en una sola posición. Es una característica de seguridad. Si no puede insertar la clavija completamente en el tomacorriente, intente invertirla. Si la clavija aún así no entra, llame a su electricista para reemplazar su tomacorriente obsoleto. No altere la finalidad de seguridad de la clavija polarizada.

CLAVIJA DE SEGURIDAD GFI (interruptor de circuito por falla a tierra)

Este dispositivo proporciona protección contra descargas eléctricas debido a las corrientes de falla a tierra al cortarse automáticamente la energía. Para probar el funcionamiento de la clavija de seguridad GFI, encienda el calentador en la posición 1 o 2. Pulse el interruptor TEST en la Clavija de seguridad GFI colocada al final del cable. El calentador y ventilador deberían detenerse y se debería apagar el Indicador luminoso de alimentación. Pulse RESET en la clavija de segu-

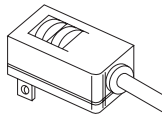

ridad GFI para reanudar el funcionamiento normal del aparato. Este dispositivo no debe utilizarse como un interruptor de encendido/apagado. "CUIDADO: AUNQUE ESTE APARATO INCLUYA UNA PROTECCIÓN QUE REDUCE EL RIESGO DE DESCARGAS ELÉCTRICAS, ESTE PRODUCTO NO DEBE UTILIZARSE CERCA DEL AGUA."

DESCRIPCIÓN

- A** Termostato
 - "+": temperatura ambiente máxima
 - "*": función antihielo
- B** Temporizador
- C** Selector de función
 - "☞": modo ventilador
 - "0": APAGADO
 - "1": potencia mínima de funcionamiento
 - "2": potencia media de funcionamiento
 - "3": potencia máxima de funcionamiento (solo algunos modelos)
- D** Indicador luminoso
- E** Filtro de polvo extraíble

FUNCIONAMIENTO Y USO

Conexión eléctrica

Antes de conectar la clavija al tomacorriente, revise que el voltaje de la red corresponda al valor indicado en la placa de características y que la red de alimentación sea adecuada para la carga utilizada.

Instalación

El aparato se puede utilizar sobre cualquier superficie horizontal estable. No sobrecargue el circuito eléctrico. Procure no utilizar el mismo tomacorriente para otros aparatos.

i **Atención:** el aparato se transporta fácilmente llevándolo por el asa. Antes de desplazarlo, acuérdesese de apagarlo.

USO

Funcionamiento y uso

Enchufe el aparato a la corriente, gire el mando del termostato (A) hasta la posición máxima y encienda el aparato con el selector de función (C) como se describe a continuación:

- **Uso Verano (solo ventilación):** gire el selector de función hasta la posición ☞.
- **Funcionamiento con potencia mínima:** gire el selector de función hasta la posición 1.
- **Funcionamiento con potencia media:** gire el selec-

- tor de función hasta la posición **2**.
- **Funcionamiento con potencia máxima:** gire el selector de función hasta la posición **3**.
- Para apagar el aparato completamente: gire el selector de función hasta la posición "0" y el termostato en la posición "✖", después desenchufe el aparato de la corriente.

Regulación del termostato

Cuando el ambiente haya alcanzado la temperatura elegida, gire lentamente el mando del termostato (**A**) en el sentido antihorario hasta oír un clic. El termostato mantendrá automáticamente la temperatura elegida regulada y constante. En primavera u otoño o en días templados, es posible ahorrar energía utilizando la potencia mínima.

Función antihielo

Con el mando del termostato (**A**) en la posición ✖ y uno de los niveles de potencia seleccionados, el aparato mantiene la temperatura ambiente a 41°F (5°C) aproximadamente, impidiendo fenómenos de congelación y con un consumo energético mínimo

Modelos con temporizador 24 horas

Después de colocar el termostato y el selector de función en la posición preferida, programe la calefacción de la siguiente manera:

- gire el mando del temporizador (**B**) en sentido horario hasta que la flecha del temporizador ▲ coincide con el número de la hora actual.
- Ajuste la cantidad de horas que quiere que el aparato funcione empujando las pestañas hacia afuera. Cada pestaña corresponde a 30 minutos.

El calefactor ahora funcionará automáticamente cada día a la hora configurada.



Atención: Para utilizar el aparato sin programación, empuje todas las pestañas hacia afuera.

MANTENIMIENTO

- Siempre desenchufe el aparato de la corriente antes de limpiarlo.
- Durante la temporada cuando se utiliza el aparato, limpie las rejillas de entrada y salida de aire regularmente con una aspiradora.
- Para limpiar el filtro de polvo, quite la rejilla tirando hacia afuera. Retire el filtro de polvo que retiene las impurezas del aire extraído de la habitación, sople ligeramente y vuelva a colocar en el aparato.
- No use nunca polvos abrasivos o disolventes para limpiar el aparato.

BÚSQUEDA DE AVERÍAS

PROBLEMA	CAUSA	SOLUCIÓN
El aparato no funciona	Controle que esté enchufado y que el toma-corriente funcione.	Enchufe a la corriente.
	Compruebe si hay obstrucciones.	Elimine cualquier obstrucción, desenchufe el aparato y déjelo enfriar. Si el aparato no funciona, llame al Servicio al Cliente
	El selector de potencia está en la posición "0".	Gire el selector de función hasta la posición 1,2,3 o ✖.
	El termostato podría estar regulado muy bajo.	Gire el termostato en sentido horario hasta una regulación más alta hasta que el calefactor se encienda.
	Configure el temporizador	Asegúrese de que el temporizador esté configurado correctamente a la hora local y verifique la posición de las pestañas.

Register Now 
www.delonghi.com/register

www.delonghi.com

Printed in China

5711414061_00_0518