

ÚVOD

Děkujeme vám, že jste si vybrali výrobek De'Longhi. Věnujte prosím pozornost následujícím upozorněním, která se týkají jeho používání. Zabráníte tak nebezpečí, k němuž by mohlo dojít při používání výrobku, nebo nebezpečí jeho poškození.

Symbole používané v tomto návodu

Důležitá upozornění jsou znázorněna níže uvedenými symboly. Tyto symboly je naprosto nezbytné vždy přísně dodržovat. Nedodržení uvedených pokynů může způsobit úraz elektrickým proudem, vážná zranění, popáleniny nebo poškození přístroje.



Nebezpečí!

Nedodržení těchto pokynů může vést k úrazu elektrickým proudem s nebezpečím ohrožení života.



Pozor!

Nedodržení těchto pokynů může mít za následek zranění nebo poškození zařízení.



Poznámka:

Tento symbol zdůrazňuje rady a informace důležité pro uživatele.

Problémy a opravy

Při opravách se vždy obračejte na autorizované servisní středisko výrobce. Vždy trvejte na tom, aby byly použity originální náhradní díly. Opravy provedené nepovolanou osobou mohou být nebezpečné a způsobit zánik záruky.

UPOZORNĚNÍ

Základní bezpečnostní opatření

Klimatizační zařízení používejte podle pokynů uvedených v této příručce. Následující pokyny nemohou obsáhnout všechny možné situace a podmínky, ke kterým může dojít. V každém případě je třeba při instalaci, provozu a uskladnění spotřebiče postupovat s rozvahou. Tento spotřebič je určen pro klimatizování prostorů v domácnosti a nesmí být používán k jiným účelům.



Pozor!

- Tento přístroj mohou používat děti starší osmi let a osoby se sníženými fyzickými, smyslovými nebo duševními schopnostmi, nebo s nedostatečnou zkušeností a znalostí, pouze pod přísným dohledem, nebo pokud tyto osoby byly předtím in-

formovány o tom, jak bezpečně toto zařízení používat, a upozorněny na nebezpečí, která jsou s jeho používáním spojena. Ujistěte se, že děti nepoužívají přístroj ke hraní. Čištění a údržbu příslušející uživateli mohou pod dohledem provádět i děti starší 8 let. Přístroj a kabel udržujte mimo dosah dětí mladších 8 let.

- Na přístroj nepokládejte těžké nebo horké předměty.



Nebezpečí! Vzhledem k tomu, že přístroj je napájen elektrinou, je důležité dodržovat následující bezpečnostní upozornění:

- Je nebezpečné upravovat nebo měnit jakýmkoli způsobem vlastnosti přístroje.
- Spotřebič musí být nainstalován v souladu s vnitrostátními předpisy platnými pro elektrické instalace.
- V případě oprav se obračejte vždy a výhradně na autorizované servisní středisko schválené výrobcem. Opravy prováděné neoprávněnými osobami mohou být nebezpečné.
- Tento spotřebič musí být zapojen do zásuvky opatřené účinným uzemněním. Ověřte, zda elektrickou soustavu zkontroloval kvalifikovaný elektrikář.
- Nepoužívejte prodlužovací kabely pro přívodní kabel.
- Před jakýmkoli čištěním nebo údržbou vždy odpojte spotřebič z elektrické zásuvky.
- Nepřemísťujte spotřebič taháním za přívodní šňůru.
- Přístroj neinstalujte v prostředí, kde může vzduch obsahovat plyn, olej nebo síru, ani v blízkosti zdrojů tepla.
- Pokud je přívodní kabel poškozen, musí být vyměněn výrobcem nebo jeho servisním technikem, aby se předešlo jakémukoli nebezpečí.



Poznámka:

- Alespoň jednou týdně vyčistěte vzduchový filtr.
- Při přepravě musí přístroj zůstat ve vzpřímené poloze nebo položený na bok. Před přepravou přístroje je třeba zcela odstranit vodu, která se nachází uvnitř přístroje. Po ukončení přepravy vyčkejte před zapnutím přístroje alespoň 1 hodinu.
- Při uskladnění nezakrývejte přístroj plastovými sáčky.
- Materiály používané jako obaly mohou být recyklovány. Doporučuje se umístit je do kontejnerů určených pro třídě-

ný odpad.

- Po skončení životnosti spotřebiče jej odevzdejte do specializovaných sběrů.



Zkontrolujte na typovém štítku, jaký druh chladicího plynu byl ve vašem spotřebiči použit.

Zvláštní upozornění pro spotřebiče s chladicím plynem R410A

R410 je chladicí plyn, který odpovídá předpisům ES o ochraně životního prostředí. Nedoporučuje se provádět perforaci chladicího okruhu spotřebiče.

Informace o ochraně životního prostředí: Tato jednotka obsahuje plyn s příměsí fluoru se skleníkovým efektem, na který se vztahuje Kjótský protokol. Údržba a likvidace musí být prováděna pouze kvalifikovanou osobou (R410A, GWP = 2088).

Zvláštní upozornění pro spotřebiče s chladicím plynem R290

- Pečlivě si přečtěte tyto pokyny.
- V procesu odmrazování a čištění zařízení nepoužívejte jiné nástroje než ty, které doporučuje výrobce.
- Spotřebič musí být umístěn v prostředí bez zdrojů vznícení, které jsou v nepřetržitém provozu (například: otevřený oheň, plynové nebo elektrické spotřebiče).
- Nevyvrtávejte do přístroje díry a neopalujte jej.
- Chladicí plyn může být bez zápachu.
- Spotřebič musí být instalován, provozován a udržován v prostředí o rozloze větší než 15 m².
- Tento přístroj obsahuje 270 g chladicího plynu R290.
- R290 je chladicí plyn, který odpovídá evropským směrnici o ochraně životního prostředí. Nepropichujte žádnou součást chladicího okruhu.
- Nevětrané místnosti, v nichž je přístroj nainstalován, provozován nebo uskladněn, musí být navrženy tak, aby se zabránilo hromadění unikajícího chladicího plynu, což by mohlo vést k nebezpečí požáru nebo výbuchu v důsledku vznícení chladicího plynu zahříváním elektrickými přímotopy, kamny nebo jinými zdroji vznícení.
- Spotřebič musí být skladován takovým způsobem, aby se zabránilo mechanickému poškození.
- Osoby, které pracují na chladicím okruhu nebo do něj zasahují, musí mít řádné osvědčení vydané akreditovaným orgánem, které potvrzuje způsobilost k manipulaci s chladivem v souladu s příslušným posouzením uznávaným v daném oboru.
- Opravy musí být prováděny v souladu s doporučeními výrobce zařízení.

Údržba a opravy, které vyžadují pomoc jiných kvalifikovaných pracovníků, musí být prováděny pod dohledem odborníků specializovaných na použití hořlavých chladiv.

ZÁRUKA A TECHNICKÁ PODPORA

Podmínky záruky a technické podpory jsou uvedeny v dokumentaci dodané spolu s přístrojem.

TECHNICKÉ ÚDAJE

Údaj o napájecím napětí je uveden na typovém štítku

Maximální výkon	“
při klimatizaci	“
Chladivo	“
Chladicí výkon	“

Limitní provozní podmínky:

Teplota v místnosti	
při klimatizování	21 ÷ 35 °C

Likvidace přístroje



V souladu s evropskou směrnicí 2002/96/ES nevyhazujte přístroj společně s domácím odpadem, ale odevzdejte jej do příslušného sběrného místa tříděného odpadu.

Elektrické připojení

Před zapojením spotřebiče do elektrické zásuvky zkontrolujte, zda:

- napájecí napětí odpovídá hodnotě uvedené na typovém štítku na zadní straně stroje;
- zásuvka a napájecí vedení jsou dimenzovány tak, aby vydržely požadované zatížení;
- zásuvka odpovídá konektoru, v opačném případě zásuvku vyměňte;
- zásuvka je spojena s účinným uzemňovacím systémem. Výrobce odmítá jakoukoli odpovědnost v případě nedodržení výše uvedených bezpečnostních opatření.
- Napájecí kabel musí být vyměněn pouze kvalifikovaným pracovníkem.

Níže najdete všechny informace potřebné k nastavení optimálního provozu vaší klimatizační jednotky.

Spotřebič musí být v provozu za podmínky, že zde nejsou žádné překážky bránící sání a výstupu vzduchu.

POPIS

Popis přístroje (viz str. 3 - A)

- A1 Výstupní mřížka vzduchu
- A2 Ovládací panel
- A3 Rukojeti
- A4 Kolečka
- A5 Filtr
- A6 Mřížka pro přívod vzduchu
- A7 Uložení hadice k odvádění vzduchu
- A8 Mřížka pro sání vzduchu
- A9 Napájecí kabel
- A10 Drenážní trubka se 2 uzávěry
- A11 Dálkové ovládání

Popis příslušenství (viz str. 3 - B)

- B1 Příruba na stěnu se zátkou
- B2 Hadice pro odvod vzduchu
- B3 Adaptér k hadici (2 ks)
- B4 Příslušenství pro montáž na stěnu
- B5 Mřížka pro výsuvnou lištu
- B6 Uzávěr otvoru výsuvné lišty
- B7 Výsuvná lišta
- B8 Šrouby
- B9 Nástavec na okno
- B10 Dálkové ovládání

KLIMATIZACE BEZ INSTALACE

Několik jednoduchých kroků a vaše klimatizace vám navodí atmosféru pohody.

- Přišroubujte adaptér pro hadici B3 na jednom konci hadice pro odvod vzduchu B2.
- Zaveďte další adaptér B3 do příslušného uložení pro hadici pro odvod vzduchu A7 na zadní straně přístroje (viz obr. 1).
- Přišroubujte konec hadice bez adaptéru k adaptéru, který byl předtím zaveden do přístroje (viz obr. 1).

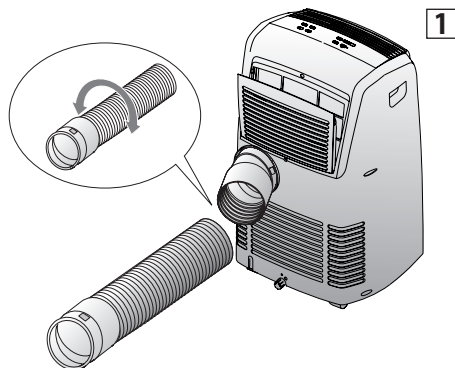

Posuvné okno

- Připevněte mřížku určenou pro výsuvnou lištu B5 na výsuvnou lištu B7 a zajistěte ji 4 příbalenými šrouby B8 (obr. 2).

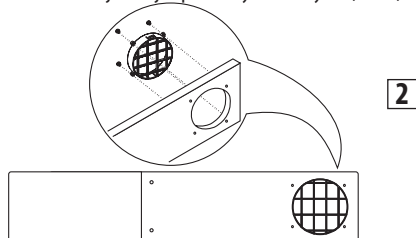

- Otevřete okno.
- Položte výsuvnou lištu B7 Umístěte výsuvnou lištu B7 do okna po jeho celé šířce (obr. 3).
- Jakmile bude natažená, lze ji upevnit utažením dvou zbývajících šroubů.
- Spustěte okno (obr. 4).

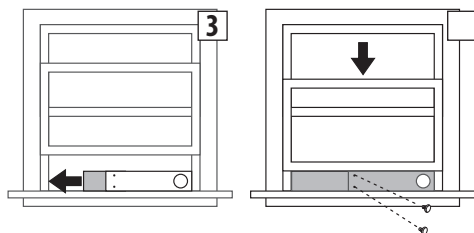

- Umístěte klimatizační zařízení do blízkosti okna. Vložte hadici odvodu vzduchu B2, kterou jste předem smontovali s mřížkou na výsuvné liště B7 (obr. 5). Ujistěte se, že hadice odvodu vzduchu není ucpaná.
- Pokud přístroj nepoužíváte, můžete uzavřít otvor výsuvné lišty uzávěrem B6, který je součástí příslušenství.

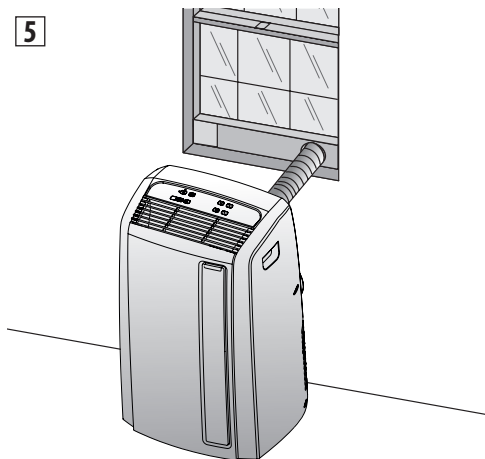

Dvoukřídlé okno

- Použijte nástavec pro okno B9 na hadici odvodu vzduchu B2, kterou jste předtím smontovali, jak je znázorněno na obr. 6.

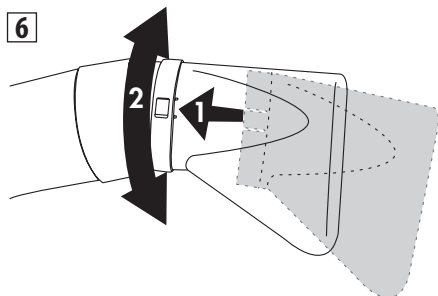

- Mírně otevřete okno nebo francouzské okno a umístěte nástavec B9 do polohy, jak je znázorněno na obr. 7.

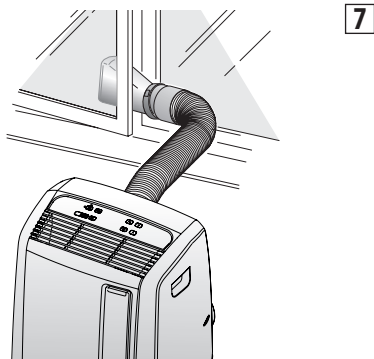

Minimalizujte délku a zakřivení hadice, aby nedošlo k jejímu přiškrtnutí.

KLIMATIZACE S INSTALACÍ

Pokud se rozhodnete, je možné nainstalovat přístroj polotrvale (obr. 8), pokud budou dodrženy vzdálenosti uvedené na obrázku.

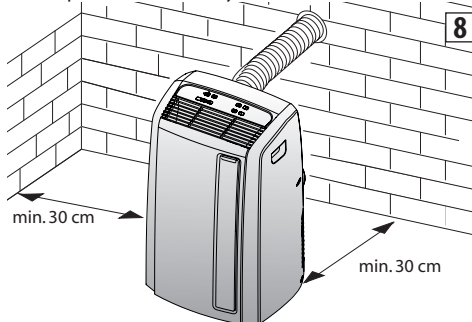

V tomto případě bude potřeba:

- Vyvrtat otvor (Ø134 mm) ve stěně vedoucí ven nebo přes sklo okna. Dodržet předepsanou výšku (viz obr. 11) a rozměry otvoru znázorněného na obr. 9.

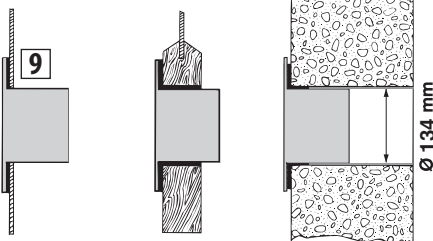

v okenním skle

ve spodní dřevěné části francouzského okna

ve stěně: doporučujeme izolovat příslušnou část stěny pomocí vhodné izolace

Minimalizovat délku a zakřivení hadice, aby nedocházelo k jejímu přiškrtnutí.

- Na otvor upevněte přírubu B1, která je součástí příslušenství.
- Zaveďte adaptér B3 do příslušného uložení pro hadici k odvádění vzduchu A7, umístěného na zadní straně přístroje (viz obr.1).
- Přišroubujte příslušenství pro montáž na stěnu B4 k hadici pro odvádění vzduchu B2. Pokud je to nutné, odšroubujte druhý adaptér B3 z hadice pro odvádění vzduchu B2 (obr. 10).
- Našroubujte hadici na přístroj.

10

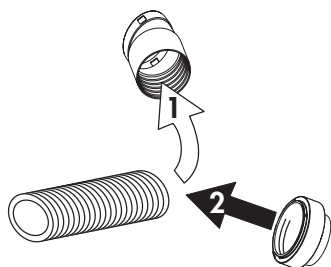

- Připevněte konec hadice B2 na přírubu B1, jak je znázorněno na obr. 11.

Pokaždé, kdy není hadice B2 zasunuta do otvoru, může být otvor uzavřen zátkou na přírubu B1.

11

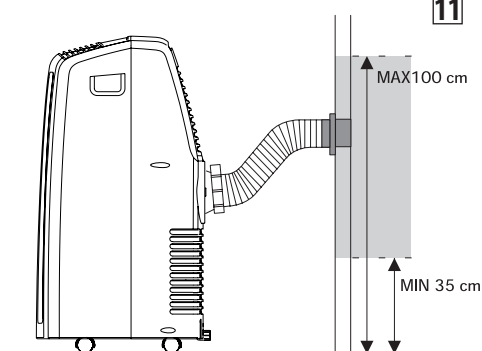

NOTA: Při instalaci klimatizace polotrvaleho typu doporučujeme nechat lehce pootvorené dveře (stačí i 1 cm) k zajištění správného větrání.

OVLÁDACÍ PANEĽ

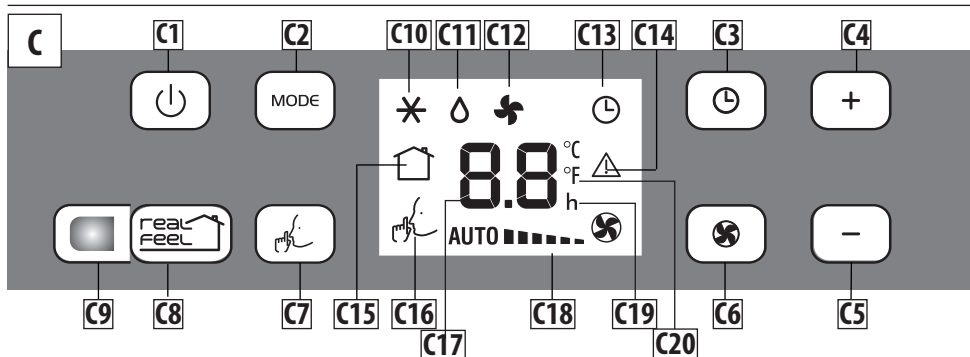

POPIS OVLÁDACÍHO PANEĽU (C)

- C1 Tlačítko ON / STAND-BY (zapnuto/vypnuto)
- C2 Tlačítko pro volbu funkcí MODE (klimatizování, odvlhčování, ventilace)
- C3 Tlačítko časovač
- C4 Tlačítko pro zvýšení teploty/doby naprogramovaného chodu
- C5 Tlačítko pro snížení teploty/doby naprogramovaného chodu
- C6 Tlačítko pro volbu rychlosti ventilace (MIN/MED/MAX/AUTO)
- C7 Tlačítko pro volbu funkce SILENT
- C8 Tlačítko pro volbu funkce REAL FEEL (optimální podmínky místnosti)
- C9 Indikátor stavu REAL FEEL
- C10 Symbol klimatizace
- C11 Symbol odvlhčování
- C12 Symbol ventilace



- C13 Symbol časovač
- C14 Symbol alarm
- C15 Symbol REAL FEEL (optimální podmínky místnosti)
- C16 Symbol SILENT
- C17 Hodnoty nastavené teploty, doba naprogramovaného zapnutí/vypnutí
- C18 Kontrolka rychlosti ventilace
- C19 Kontrolka hodin časovače
- C20 Kontrolka stupnice zvolené teploty

Poznámka: Tlačítka ovládacího panelu jsou podsvícená. Pro každou funkci jsou zvýrazněna a jsou aktivována pouze používaná tlačítka. Po několika sekundách nečinnosti klávesnice se osvětlení panelu automaticky sníží a během několika minut se dále snižuje.

OVLÁDÁNÍ Z OVLÁDACÍHO PANELU



ZAPNUTÍ A VYPNUTÍ PŘÍSTROJE



Zasuňte zástrčku do zásuvky. Na displeji se zobrazí dvě čárky, které signalizují, že přístroj je v pohotovostním režimu, a rozsvítí se tlačítka  a .

Klepněte na tlačítko  (C1) a zapněte přístroj.

Při zapnutí se přístroj aktivuje zobrazením poslední funkce, která byla nastavena před jeho vypnutím.

Poznámka: Pokud nechcete pokračovat v zapnutí, tak po několika minutách tlačítka  a  zase zhasnou a osvětlení displeje se ztmaví, aby se snížila spotřeba energie.

Chcete-li přístroj vypnout, stiskněte tlačítko  a pak vytáhněte zástrčku ze zásuvky.

POZNÁMKA: Nikdy nevypínejte klimatizační zařízení odpojením napájecího kabelu, ale stiskněte tlačítko  a počkejte několik minut, než jej odpojíte.

Jen tak přístroj může provést nezbytné kontroly, které ověřují jeho provozní stav.

REAL FEEL FUNCTION



REAL FEEL je technologie De'Longhi, která současně působí jak v řízení relativní vlhkosti, tak při regulaci teploty, na nichž závisí komfortní podmínky prostředí.

Ve srovnání s tradičními formami klimatizace udržuje REAL FEEL konstantní podmínky příjemného prostředí, přičemž automaticky upravuje činnost kompresoru a rychlost ventilátoru.

Chcete-li aktivovat tuto funkci, stiskněte tlačítko .

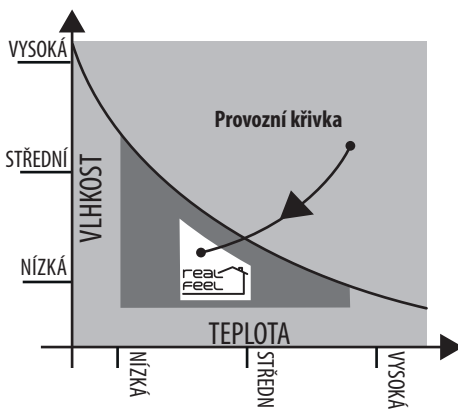

Indikátor stavu „REAL FEEL“ (C9) změnil barvu, pokud se přiblíží stav komfortních podmínek (viz graf níže).

 **ORANŽOVÉ SVĚTLO:** Podmínky prostředí se vůbec neblíží komfortnímu stavu

 **ZELENÉ SVĚTLO:** Uspokojivé prostředí pro většinu lidí, téměř optimální podmínky.

 **MODRÉ SVĚTLO:** Optimální podmínky prostředí
Perfect!

- Pocit pohody je subjektivní stav, a různí lidé tedy mohou posuzovat stejné podmínky prostředí jinak.
- Za zvláště náročných podmínek prostředí (větší rozměry prostředí, vysoká teplota nebo vyšší vlhkost, nedostatečná izolace místnosti, velký počet osob nebo silné tepelné zatížení v místnosti, silné vystavení účinkům slunce...) tento přístroj nemusí být schopen dosáhnout podmínek teplotního komfortu.

✖ REŽIM CHLAZENÍ









Je ideální do teplého a vlhkého počasí, kdy potřebujete chladit a zároveň místnost odvlhčovat.



Chcete-li tento režim nastavit správně, postupujte následovně:

- Opakovaně klepněte na tlačítko MODE, dokud se nezobrazí symbol klimatizace: displej zobrazuje požadovanou teplotu.

- Chcete-li změnit žádanou teplotu, stiskněte tlačítko + (C4) nebo tlačítko - (C5).
- Vyberte požadovanou rychlost ventilátoru klepnutím na tlačítko .

K dispozici jsou následující rychlosti:

-   Minimální rychlost: pokud požadujete maximálně tichý provoz.
-   Střední rychlost: Chcete-li při určité hladině hluku zachovat dobrou úroveň komfortu.
-   Maximální rychlost: dosažení požadované teploty tak rychle, jak je to jen možné.

AUTO   Přístroj automaticky zvolí nejlepší otáčky ventilátoru v závislosti na zvolené teplotě a podmínkách okolního prostředí.

Nejvhodnější teplota místnosti v letním období se pohybuje od 24 do 27 °C. Nicméně, je rozumné nenastavovat teplotu výrazně nižší, než je teplota vnějšího prostředí.

FUNKCE SILENT FUNKCE (AKTIVOVÁNA POUZE V REŽIMU CHLAZENÍ)

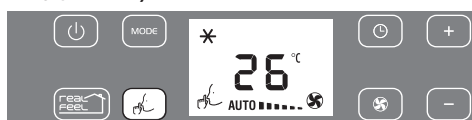

Pokud aktivujete tuto funkci v režimu chlazení, hluchnost zařízení se následně snižuje.

Chcete-li ji aktivovat, klepněte na tlačítko  (C7). Na displeji se zobrazí odpovídající kontrolka (C16).

REŽIM ODVLHČOVÁNÍ

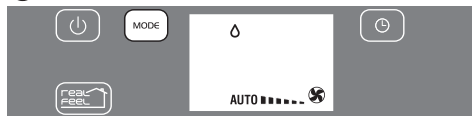

Je ideální ke snížení vlhkosti v místnosti (na jaře a na podzim, vlhké místnosti, deštivé období atd.). Pro tento typ použití musí být zařízení předpřipraveno stejným způsobem jako v režimu chlazení, nebo s hadicí pro odvod vzduchu (B2) připevněnou na přístroji, aby docházelo k odvádění vlhkosti ven.

Chcete-li tento režim nastavit správně, postupujte následovně:



- Opakovaně klepněte na tlačítko MODE, dokud se nezobrazí symbol odvlhčování.

REŽIM VENTILACE









Pokud použijete tento režim, není nutné připevňovat k přístroji hadici pro odvod vzduchu (B2).

Chcete-li tento režim nastavit správně, postupujte následovně:

- Opakovaně klepněte na tlačítko MODE, dokud se nezobrazí symbol větrání .
- Vyberte požadovanou rychlost ventilátoru klepnutím na tlačítko .

K dispozici jsou následující rychlosti:

-   Minimální rychlost: pokud požadujete maximálně tichý provoz.
-   Střední rychlost: Chcete-li při určité hladině hluku zachovat dobrý výkon odvětrávání.
-   Maximální rychlost: Pro maximální větrací výkon.

VYBERTE TEPLOTNÍ STUPNICI



Teplotu si můžete zobrazit ve °C nebo °F.

Chcete-li změnit jednotku měření teploty, opusťte režim stisknutím tlačítka  a podržte stisknuté tlačítko MODE po dobu asi 20 sekund. Přístroj vydá zvukový signál.

PROGRAMOVÁNÍ ČASOVAČE



Časovač umožňuje nastavit odložený start nebo vypnutí spotřebiče. Tato funkce zabrání plýtvání elektrickou energií, neboť se optimalizuje provozní doba přístroje.

Jak naprogramovat odložený start

- Zasuňte zástrčku do elektrické zásuvky a zapněte přístroj do pohotovostního režimu.
- Stiskněte tlačítko časovače (C3): symbol časovače (C13) a hodiny se zapnou.
- Nastavte pomocí tlačítek + (C4) nebo - (C5) počet hodin, po nichž má přístroj začít pracovat.
- Přístroj začne pracovat ve stejném režimu, který byl nastaven dříve.

Okamžik zapnutí lze nastavit během následujících 24 hodin. Několik vteřin po nastavení časovače se nastavení uloží, symbol časovače zůstane zobrazen na displeji a displej se vrátí do normálního režimu.

Chcete-li zrušit nastavení časovače, poklepejte dvakrát na tlačítko časovače (C3). Symbol časovače (C13) zhasne.

Jak naprogramovat odložené vypnutí

- I když je přístroj zapnutý, lze v kterémkoli režimu naprogramovat odložené vypnutí.
- Dotkněte se tlačítka časovače (C3): symbol časovače (C13) a hodiny se zapnou.
- Nastavte pomocí tlačítek + (C4) nebo - (C5) počet hodin, po jejichž uplynutí se přístroj vypne.

Několik sekund po nastavení časovače se nastavení uloží, displej se vrátí do normálního režimu a symbol časovače zůstane svítit. V době přednastaveného času se klimatizační zařízení nastaví do pohotovostního režimu.

Chcete-li zrušit nastavení časovače, poklepte dvakrát na tlačítko časovače (C3) a symbol časovače (C13) zhasne.

PROVOZ NA DÁLKOVÉ OVLÁDÁNÍ

- Nasměrujte dálkový ovladač na přijímač (A11) klimatizačního zařízení. Maximální vzdálenost mezi dálkovým ovladačem a přístrojem je 5 metrů (bez překážek mezi dálkovým ovladačem a přijímačem).
- S dálkovým ovládáním je třeba zacházet s maximální opatrností a obezřetností: Neupouštějte jej na zem a nevystavujte jej přímému slunečnímu záření ani blízkým zdrojům tepla.



POPIS DÁLKOVÉHO OVLÁDÁNÍ (D)

- D1) Tlačítko „ON / STAND-BY“
- D2) Tlačítko zvýšení/snížení teploty / naprogramovaný chod
- D3) Tlačítko „MODE“
- D4) Tlačítko pro volbu rychlosti ventilátoru ()
- D5) Tlačítko pro volbu funkce REAL FEEL
- D6) Tlačítko pro volbu funkce SILENT
- D7) Tlačítko pro přepínání °C / °F
- D8) Tlačítko TIMER

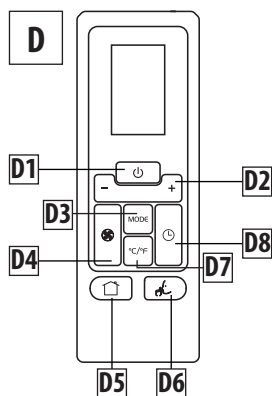



VLOŽENÍ A VÝMĚNA BATERIÍ

- Sejměte kryt na zadní straně dálkového ovládání.
- Vložte dvě baterie LR03 „AAA“ 1,5 V a dodržte jejich správné umístění (viz pokyny uvnitř prostoru určeného pro baterie). Pokud se baterie vybijí, vyměňte je za nové stejného typu.
- Kryt vložte zpět.

V případě výměny baterií, i v případě likvidace dálkového ovládání, musí být baterie odstraněny a zlikvidovány v souladu s platnými předpisy, neboť jsou škodlivé pro životní prostředí. Nekombinujte alkalické baterie se standardními (zinko-uhlíkovými) ani nabíjecími (nikl-kadmiovými). Nevhazujte baterie do ohně, protože může dojít k výbuchu nebo úniku nebezpečných kapalin.

ZAPNUTÍ A VYPNUTÍ PŘÍSTROJE

- Zasuňte zástrčku do zásuvky.
- Stiskněte tlačítko  (D1) dálkového ovladače (při zapnutí začne klimatizace pracovat ve stejném režimu, který byl nastaven před vypnutím).
- Chcete-li přístroj vypnout, stiskněte tlačítko  (D1) na dálkovém ovladači, a pak vytáhněte zástrčku.

POZNÁMKA: Nikdy nevypínejte klimatizační zařízení odpojením napájecího kabelu, ale stiskněte tlačítko  a před odpojením počkejte několik minut.

Jen tak přístroj může provést nezbytné kontroly, které ověřují jeho provozní stav.

VYBERTE PROVOZNÍ REŽIM

Ovládací tlačítka na dálkovém ovládání odpovídají tlačítkům na ovládacím panelu zařízení (C).

Odkazujeme tedy na pokyny uvedené v předchozích kapitolách. Tlačítko D7 umožňuje snadno přepínat teplotní rozsah z °C na °F a naopak.

AUTODIAGNOSTIKA

Zařízení je vybaveno autodiagnostickým systémem pro identifikaci některých poruch.

Chybová hlášení se zobrazují na displeji zařízení.

POKUD SE NA DISPLEJI ZOBRAZÍ...	POKUD SE NA DISPLEJI ZOBRAZÍ...	POKUD SE NA DISPLEJI ZOBRAZÍ...
 <p>„Low Temperature“ (nízká teplota)</p> <p>...JAK POSTUPOVAT? Přístroj disponuje rozmrazovací jednotkou, která zamezí nadměrné tvorbě ledu. Přístroj po dokončení procesu rozmrazování automaticky obnoví provoz.</p>	 <p>„Probe Failure“ (Poškozená sonda)</p> <p>...JAK POSTUPOVAT? Zobrazí-li se tento nápis, obraťte se na nejbližší autorizované servisní středisko.</p>	 <p>„High Level“ (Vnitřní nádoba plná)</p> <p>...JAK POSTUPOVAT? Vyprázdněte vnitřní rezervní nádobu dle pokynů uvedených v oddílu „ČINNOSTI PROVÁDĚNÉ NA KONCI SEZÓNY.“ Pokud porucha přetrvává, obraťte se na nejbližší autorizované servisní středisko.</p>

RADY

Uvádíme několik upozornění, která je třeba dodržet pro dosažení maximální účinnosti klimatizačního zařízení.

- Zavřete okna a dveře prostoru určeného ke klimatizaci. Jedinou výjimku tvoří instalace provedená přes otvor ve zdi. V takovém případě je vhodné nechat malý otvor přes dveře nebo okno, aby byla zaručena dostatečná výměna vzduchu.

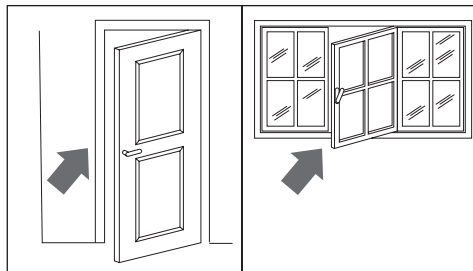

Zavřete dveře a okna

- Přístroj nepoužívejte v místech s vysokou vlhkostí (například prádelny).
- Chraňte místnosti před přímým vystavením slunci zatažením závěsů a/nebo částečným stažením žaluziemi, aby se dosáhlo velmi úsporného chodu.

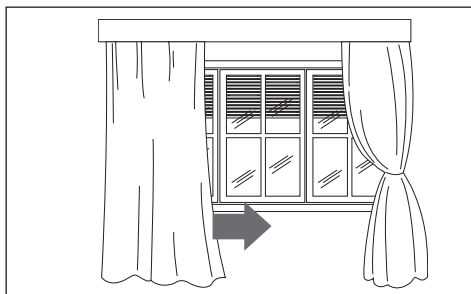

Snižte žaluzie nebo zatáhněte závěsy

- Nepoužívejte spotřebič ve venkovním prostředí.
- Ujistěte se, že v místnosti nejsou zdroje tepla.
- Ujistěte se, že klimatizační zařízení je umístěno na podlaže „v rovině“.

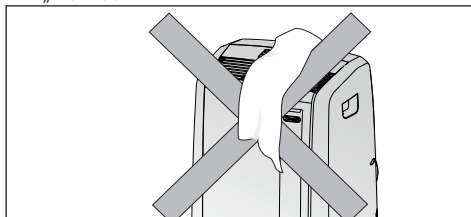

Nezakrývejte

- Na klimatizační zařízení nepokládejte žádné předměty;
- Nezakrývejte větrací otvory.

ČIŠTĚNÍ

Před každou údržbou nebo čištěním vypněte spotřebič stisknutím tlačítka .

Pak vytáhněte zástrčku ze zásuvky.

ČIŠTĚNÍ PŘÍSTROJE

Doporučujeme čistit přístroj mírně navlhčeným hadříkem a osušit suchým hadříkem. Z bezpečnostních důvodů nikdy neumývejte klimatizační zařízení vodou.

Bezpečnostní opatření

K čištění nepoužívejte benzin, alkohol ani rozpouštědla. Nepostříkujte kapalnými insekticidy ani podobnými prostředky.

ČIŠTĚNÍ VZDUCHOVÉHO FILTRU

Chcete-li zachovat účinnost klimatizačního zařízení, doporučuje se čistit prachový filtr po každém týdnu, kdy bylo zařízení v provozu. Filtr se nachází v úrovni sací mřížky, do které je zasunutý.

K vyčištění filtru je proto nutné odstranit filtr, jak je znázorněno na obr. 12.

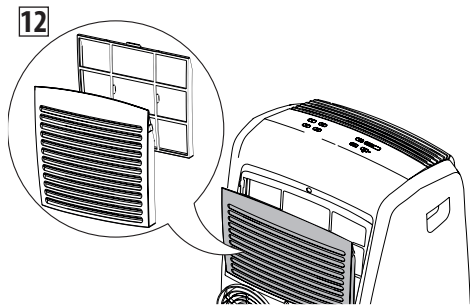

Chcete-li odstranit prach zachycený na filtru, učiňte tak pomocí vysavače. Pokud je filtr velmi znečištěný, ponořte jej do teplé vody a důkladně několikrát opláchněte. Teplota vody by neměla být vyšší než 40 °C.

Po umytí nechte filtr vyschnout.

Vložte filtr zpět na původní místo.

KONTROLY NA ZAČÁTKU SEZÓNY

Zkontrolujte, zda napájecí kabel a zástrčka nejsou poškozené, a ujistěte se, že systém uzemnění je funkční. Přísně dodržujte předpisy pro instalaci.

ÚKONY NA KONCI SEZÓNY

Chcete-li zcela vyprázdnit vnitřní okruh vody, odstraňte vnější zátku z odtokové trubky otočením proti směru hodinových ručiček. Pak odstraňte vnitřní zátku (obr. 13).

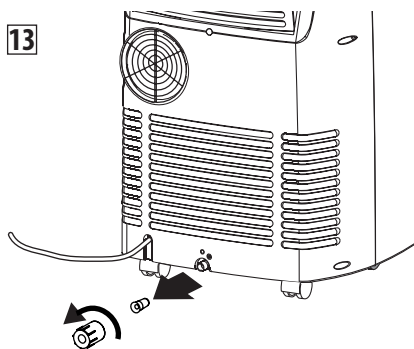

Vypustte veškerou zbývající vodu, která je ve vaničce. Po kompletním vypuštění nasadte opět zátku a ujistěte se, že jsou dobře utaženy.

Pokračujte v čištění filtru, jak je popsáno výše:

Filtr musí být před opětovným umístěním zcela vysušen.

Převahu, plnění, čištění, vypuštění a likvidaci chladiva musí provádět pouze servisní střediska schválená výrobcem.

Likvidaci spotřebiče musí provádět pouze kvalifikovaný pracovník pověřený výrobcem.

ODSTRAŇOVÁNÍ ZÁVAD

Před kontaktováním autorizovaného servisního střediska ve vašem okolí zkontrolujte následující body.

PROBLÉMY	PŘÍČINY	NÁPRAVA
Klimatizace se nezapíná	zástrčka není zasunuta v zásuvce	zasuňte zástrčku do zásuvky
	výpadek elektrického proudu	vyčkejte
	došlo k vybavení vnitřní bezpečnostní pojistky	obratte se na servisní středisko
Klimatizace běží pouze krátkou dobu	Hadice pro výstup vzduchu je někde zúžená nebo zvlhčená	umístěte hadici pro výstup vzduchu správným způsobem a omezte co nejvíce její délku a zakřivení, aby se zabránilo tvorbě zúžených míst.
	překážka brání vypouštění vzduchu ven.	identifikujte a odstraňte překážky, které brání vypouštění vzduchu ven
Klimatizační zařízení funguje, ale neochlazuje místnost	Otevřené dveře, otevřená okna	Zavřete dveře, okna a zatáhněte závěsy, a to s ohledem na „doporučení pro správné používání“, která byla uvedena v předchozím odstavci.
	v místnosti je v provozu nějaký zdroj tepla (trouba, sušička atd.).	odstraňte zdroje tepla
	z přístroje se odpojila hadice pro vypouštění vzduchu	upevněte hadici pro vypouštění vzduchu zpět do pozice na zadní straně přístroje (obr.1)
	usazené prachové filtry	Vyčistěte nebo vyměňte filtry dle výše uvedených instrukcí
	technické vlastnosti přístroje nejsou vhodné pro místnosti, v nichž je umístěn	
Během provozu se v místnosti vytváří nepříjemný zápach	prachový filtr je zanesený	Vyčistěte nebo vyměňte filtr dle výše uvedených instrukcí
Klimatizace nepracuje po dobu 3 minut po opětovném zapnutí	pro ochranu kompresoru zpomalí vnitřní zařízení zapnutí asi o 3 minuty po opětovném zapnutí	vyčkejte, tento interval je součástí normálního provozu
Na displeji se zobrazí symbol  s jednou z následujících zpráv: HL/PF	Zařízení je vybaveno autodiagnostickým systémem pro identifikaci některých poruch.	Viz kapitola AUTODIAGNOSTIKA.